

# **SALORA**

## **GEBRUIKSAANWIJZING OPERATING INSTRUCTIONS MODE D'EMPLOI**

### **32LED 7105CD**

**KLEURENTELEVISIE MET AFSTANDBEDIENING  
COLOUR TELEVISION WITH REMOTE CONTROL  
TELEVISEUR COULEUR A TELECOMMANDE**



# Inhoudsopgave

Funcies .....	2	Een kanaal verplaatsen: .....	16
INLEIDING .....	2	Een kanaal verwijderen: .....	16
Vorbereiding .....	2	De naam van een kanaal wijzigen: .....	16
Veiligheidsvoorschriften .....	3	Een kanaal vergrendelen: .....	16
Tuner met een Televisie-distributiesysteem verbinden (Kabel TV etc.): .....	4	Zenders beheren - Favorieten .....	16
Inhoud van de verpakking .....	5	Toetsfuncties .....	17
De toetsen van de afstandsbediening .....	6	Zenders beheren - De zenderlijst sorteren .....	17
De bedieningstoetsen van de LED-tv .....	7	Informatie op het scherm .....	17
De verbindingen op de achterzijde weergeven .....	7	Media afspelen met media browser .....	17
Zijdelingse aansluitingen .....	8	Foto's bekijken via USB .....	18
Stroomaansluiting .....	8	Opties voor de diavoorstelling .....	18
Het gebruik van USB-ingangen .....	9	Muziek weergeven via USB .....	19
Aansluiting voor USB-geheugen .....	9	Media browser instellingen .....	19
De LED-tv aansluiten op een pc .....	9	Het beeldformaat instellen: Beeldformaat .....	19
De zijdelingse AV-aansluitingen gebruiken .....	9	Beeldinstellingen configureren .....	21
Een dvd-speler aansluiten via HDMI .....	10	Menuopties voor beeldinstelling bedienen .....	21
Een DVD-speler verbinden via Component aansluitingen (YPbPr) of scartkabel .....	10	Menuopties voor beeldinstelling .....	21
Afstandsbediening .....	10	PC beeldmenu instellen .....	21
De batterijen plaatsen .....	10	Geluidsinstellingen configureren .....	22
In-/uitschakelen .....	11	Menuopties voor geluidsinstelling .....	22
De tv inschakelen .....	11	Menuopties voor geluidsinstelling .....	22
De tv uitschakelen .....	11	De instellingen van uw tv configureren .....	23
Selecteren van de ingang .....	11	Menuopties voor Instellingen .....	23
Basisbedieningen .....	11	Instellingsmenu .....	23
Bediening via de toetsen op het tv-toestel: .....	11	Een module met voorwaardelijke toegang gebruiken .....	23
Het volume instellen .....	11	Taalvoorkeuren configureren .....	24
Het programma selecteren .....	11	Taalinstellingen .....	24
Het hoofdmenu weergeven .....	11	Ouderlijk toezicht .....	24
De AV-modus .....	11	Bediening van het menu Ouderlijk toezicht .....	25
Bediening via de afstandsbediening: .....	11	Timers .....	25
Het volume instellen .....	11	De slaaptimer instellen .....	25
Programmaselectie (Voorgaand of volgend programma) .....	11	De programmatimers instellen .....	25
Het programma selecteren (directe toegang): .....	11	De datum-/tijdsinstellingen configureren .....	26
Elektronische Zendergids (EPG) weergeven .....	12	Broninstellingen configureren .....	26
Analoge Teletext .....	13	Andere instellingen configureren .....	26
Eerste ingebruikneming .....	13	Bediening .....	27
Installatie .....	14	Andere functies .....	27
Bediening van het menu 'Auto Channel Scan' (Automatische kanalenscan) (Opnieuw afstemmen) .....	14	Teletext .....	28
Manuele tuning .....	14	Tips .....	28
Manuele zoekopdracht .....	15	Bijlage A: PC-invoer normale weergavemodi .....	29
Digitale kabel manueel zoeken: .....	15	Bijlage B: AV en HDMI-sigitaalcompatibiliteit (Ingang signaaltypes) .....	29
Analoog manueel zoeken: .....	15	Bijlage C: Ondersteunde DVI-resoluties .....	30
Analoge fijnafstemming .....	15	Bijlage D: Software upgrade .....	30
Servicelijst wissen (*) .....	15	Bijlage E: Ondersteunde bestandsformaten voor de USB-modus .....	31
Zenders beheren - Kanalenlijst .....	15	Eigenschappen .....	32
De zenderlijst beheren: .....	16	Digitale ontvangst (DVB-C) .....	32

## Functies

- Kleuren-LED-tv met afstandsbediening.
- Volledig geïntegreerde aardse digitale kabel TV (DVB-T C- MPEG2) (DVB-T-C MPEG4).
- HDMI-aansluitingen voor digitale video en geluid. Deze verbinding is ook compatibel met hoge-definitie signalen.
- USB-ingang.
- 1000 programma's (analoog en digitaal)
- Instelmenu op scherm (On-screen Display).
- Ingebouwde tuner DVB-T-C HD, MPEG 2 / MPEG 4 compatibel.
- Scart aansluiting voor externe apparaten (zoals video, videospelletjes, audioset, etc.).
- Stereo geluidssysteem. (Duits+Nicam)
- Teletekst, fastext, TOP-tekst.
- Aansluiting voor hoofdtelefoon.
- Automatisch programmeersysteem.
- Voorwaartse of achterwaartse manuele afstemming.
- Slaaptimer/ kindervergrendeling.
- Automatische geluidsdemping indien geen uitzending.
- NTSC-weergave.
- Automatische volumebegrenzing (Automatic Volume Limiting).
- Automatische uitschakeling
- PLL (frequentie zoeken).
- Pc-ingang.
- Plug&Play voor Windows 98, ME, 2000, XP, Vista, Windows 7.
- Spelmodus.

## INLEIDING

Lees de bijhorende instructies van dit handboek alvorens het apparaat te gebruiken, zelfs als het gebruik van elektronische apparaten u bekend is. Lees zeker het hoofstuk VEILIGHEIDSVoORSCHRIFTEN. Houd deze handleiding voor naslag op een later tijdstip. Geef deze gebruikshandleiding bij het verkopen of weggeven van dit apparaat.

Hartelijk dank om dit product te kiezen. Deze handleiding helpt u bij de correcte bediening van uw tv. Lees deze handleiding zorgvuldig door vóór u de tv in gebruik neemt. Bewaar deze handleiding op een veilige plaats voor een eventuele naslag in de toekomst.



Dit apparaat is bedoeld voor de ontvangst en uitzending van TV programma's.

De uiteenlopende verbindingsopties bieden de mogelijkheid voor een bijkomende uitbreiding van de ontvangst en weergavebronnen (ontvanger, DVD-speler, DVD-recorder, VCR, PC, etc.). Dit apparaat is enkel geschikt voor werking in droge ruimten. Dit apparaat is enkel bedoeld voor priv  huishoudelijk gebruik en mag niet worden gebruikt voor industri le commerci le doeleinden. We sluiten principieel iedere aansprakelijkheid uit als het apparaat niet wordt gebruikt zoals bedoeld, of indien niet toegelaten wijzigingen werden uitgevoerd. Uw LED TV in extreme milieu omstandigheden te bedienen, kan leiden tot schade aan het apparaat.

## Vorbereiding

Voor een correcte ventilatie moet u minimum 10 cm vrije ruimte laten rond het toestel. Om defecten en onveilige situaties te voorkomen, mogen geen voorwerpen op het toestel worden geplaatst. Gebruik dit apparaat in een gematigd klimaat.

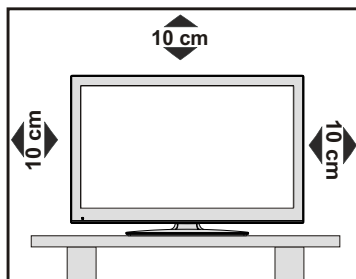

## Veiligheidsvoorschriften

Voor uw veiligheid raden wij u aan de volgende aanbevolen veiligheidsmaatregelen aandachtig te lezen.

### Voedingsbron

Dit televisietoestel mag enkel aangesloten worden op een stopcontact van 220-240V, 50 Hz. Zorg ervoor dat u de correcte spanningsinstelling selecteert.

### Netsnoer

Plaats het toestel, een meubelstuk of andere objecten niet op het netsnoer (elektriciteitskabel) of klem het netsnoer niet af. Hanteer het netsnoer aan de stekker. Trek de stekker nooit aan het snoer uit het stopcontact en raak het netsnoer nooit met natte handen aan, dit zou een kortsluiting of elektrische schok kunnen veroorzaken. Leg geen knopen in het snoer of bind het niet samen met andere snoeren. De netsnoeren moeten zo geplaatst worden dat er niet op gestapt kan worden. Een beschadigd snoer kan brand veroorzaken of een elektrische schok veroorzaken. Indien het beschadigd is en vervangen moet worden, dient dit door een erkend technicus te worden uitgevoerd.

### Vocht en water

Gebruik dit toestel niet in een vochtige en natte omgeving (vermijd badkamers, de gootsteen in de keuken, en de nabijheid van een wasmachine). Stel dit toestel niet bloot aan water of regen want dit kan gevaarlijk zijn. Plaats nooit voorwerpen die water bevatten (zoals vazen) bovenop het toestel. Vermijd druppels of spatten.



Indien er een voorwerp of vloeistof in de behuizing terecht komt, dient u de stekker van het tv-toestel uit het stopcontact te trekken en het toestel door een erkend technicus laten nakijken voor u het opnieuw in gebruik neemt.

### Reinigen

Voor u het toestel reinigt, dient u de stekker van de tv uit het wandstopcontact te trekken. Gebruik geen vloeibare reinigingsmiddelen of spuitbussen om het toestel schoon te maken. Gebruik een zachte, droge doek.



### Ventilation (ventilatie)

De sleuven en openingen in het tv-toestel zijn als ventilatie bedoeld en verzekeren een betrouwbare werking. Om oververhitting te vermijden, mogen deze openingen nooit geblokkeerd of afgesloten worden.

### Hitte en vlammen

Plaats het toestel niet in de nabijheid van open vlammen en intense hitte, zoals



een elektrische verw warmer. Zorg ervoor dat er geen open vlambronnen, zoals aangestoken kaarsen, op het tv-toestel worden geplaatst. Batterijen mogen niet worden blootgesteld aan warmtebronnen zoals zonlicht, vuur of andere.

### Bliksem

Bij onweer en bliksem of vóór u op vakantie gaat, dient u de stekker uit het stopcontact te trekken.

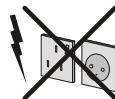

### Vervangende Onderdelen

Indien er vervangstukken nodig zijn, zorg er dan voor dat de onderhoudstechnicus vervangstukken gebruikt die worden toegelaten door de fabrikant of die dezelfde specificaties hebben als de originele stukken. Niet-geautoriseerde vervangstukken kunnen brand, elektrische schokken of andere gevaren veroorzaken.

### Onderhoud

Laat het onderhoud uitvoeren door een erkend technicus. Verwijder de behuizing nooit zelf, want dit kan elektrische schokken veroorzaken.



### Afvalverwerking

• Instructies voor afvalverwerking:

De verpakking en verpakkingstoebehoren zijn recyclebaar en dienen recycled te worden. Houd verpakkingsmateriaal zoals plastic zakken buiten het bereik van kinderen. Batterijen, inclusief deze die geen zware metalen bevatten, mogen niet samen met het huishoudelijk afval worden afgehandeld. Verwijder gebruikte batterijen op een milieuvriendelijke wijze. Informeer u over de wettelijke regelgeving in uw regio.

• Probeer de batterijen niet te herladen. Ontploffingsgevaar. Batterijen uitsluitend met hetzelfde of equivalent type vervangen.

Dit symbool op het product of op de verpakking betekent dat uw elektrische en elektronische apparaten aan het einde van hun levensduur afzonderlijk van uw huishoudelijk afval afgehandeld moeten worden. Er bestaan afzonderlijke inzamelingsystemen voor recycling in de EU. Voor meer informatie kunt u contact opnemen met de lokale autoriteiten of de verdeler waar u het product hebt aangekocht.



### Het toestel loskoppelen

De stekker dient om het tv-toestel los te koppelen van het elektriciteitsnet en moet daarom gemakkelijk te bedienen zijn.

## Volume hoofdtelefoon

Overmatige geluidsdruk van een hoofdtelefoon kan gehoorverlies veroorzaken.



## Installatie

Om het risico op letsels te voorkomen, moet dit apparaat stevig bevestigd zijn aan de muur volgens de installatierichtlijnen (indien deze optie beschikbaar is).

## LCD scherm

Het LCD-paneel is een hoogtechnologisch product met ongeveer een miljoen dunne filmtransistors. Dit levert heel fijne beelddetails op. Het is mogelijk dat een aantal inactieve pixels als een onbeweeglijk blauw, groen of rood punt op het scherm verschijnen. Dit heeft dit geen invloed op de prestaties van uw toestel.

Waarschuwing! Laat uw tv niet in stand-by of operationele modus wanneer u uw huis verlaat.

## Tuner met een Televisie-distributiesysteem verbinden (Kabel TV etc.):

Toestellen die aangesloten zijn via de hoofdverbinding of via andere toestellen met een aardingverbinding met de aarding van de gebouwinstallatie – en met een televisie distributiesysteem dat coaxiale kabel gebruikt, kunnen in sommige omstandigheden brandgevaar veroorzaken.

De verbinding met een kabel distributiesysteem moet daarom worden voorzien via een toestel met elektrische isolatie onder een bepaald frequentiebereik (galvanische isolator, zie EN 60728-11).

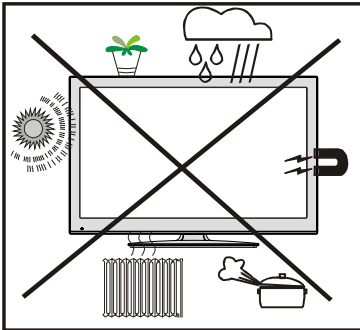

## Elektrisch apparaat uit de handen van kinderen houden

Laat kinderen nooit zonder toezicht elektrische toestellen gebruiken. Kinderen zien niet altijd de mogelijke gevaren in. Batterijen of accu's kunnen levensgevaarlijk zijn als ze worden ingeslikt. Berg batterijen op buiten het bereik van kinderen. Indien een batterij wordt ingeslikt, dient men onmiddellijk medische hulp in te roepen. Houd ook verpakingsfolie uit de buurt van kinderen. Er bestaat een gevaar voor verstikking.

De Stand-by Uit/Aan-schakelaar koppelt dit toestel niet volledig los van het elektriciteitsnetwerk. Bovendien blijft het toestel stroom verbruiken in de stand-by bewerking. Om het toestel volledig los te koppelen van het elektriciteitsnetwerk moet de stekker uit het stopcontact verwijderd worden. Om die reden moet het toestel zodanig opgesteld worden dat een onbelemmerde toegang tot het stopcontact steeds mogelijk is zodat men de stekker onmiddellijk kan verwijderen in een noodsituatie. Om het risico op brand uit te sluiten, moet het netsnoer in principe afgescheiden worden van het stopcontact voor een langdurige periode van inactiviteit, bijv. tijdens vakanties.

## Inhoud van de verpakking



*Opmerking: U moet de accessoires controleren na uw aankoop. Controleer of alle accessoires werden geleverd.*

*Opmerking: De HDMI aansluiting tussen PC en TV kan radiostoringen veroorzaken. In dit geval wordt het aanbevolen een VGA(DSUB-15) aansluiting te gebruiken.*

## Milieu-informatie

- Deze televisie is ontworpen om minder energie te verbruiken om het milieu te besparen.
- Niet alleen helpt u het milieu maar u kunt ook geld besparen door de elektrische rekeningen te verlagen dankzij de energie efficiënte functie van deze TV. Om het energieverbruik te verlagen, kunt u de volgende stappen uitvoeren:
- U kunt de Power Save modus instelling gebruiken in het Beeldinstellingen menu. Als u de Power Save modus inschakelt, schakelt de TV over op de energie-besparen modus en het verlichtingsniveau van de TV wordt verlaagd tot het optimale niveau. Merk op dat bepaalde foto-instellingen niet kunnen worden gewijzigd wanneer de tv in de Power Save modus staat.

Energiebesparende modus < Uit >

Als de TV niet in gebruik is, moet u de tv uitschakelen of verwijderen uit het stopcontact. Dit vermindert het energieverbruik.

Verwijder de stekker uit het stopcontact als u het toestel gedurende een langere periode niet zult gebruiken.

Merk dat, op jaarbasis, het gebruik van het televisietoestel in de Power Save modus efficiënter is dan het toestel los te koppelen van het stopcontact of het overschakelen op stand-by. Om die reden wordt het ten sterkste aanbevolen de Power Save modus instelling te gebruiken om uw jaarlijks energieverbruik te verminderen. Het wordt ook aanbevolen de TV los te koppelen van het stopcontact om energie te besparen wanneer u het toestel niet gebruikt.

- Help ons het milieu te redden door deze stappen te volgen.

### Reparatie informatie

Laat het onderhoud uitvoeren door een erkend technicus. Enkel gekwalificeerd personeel mag de tv repareren. Neem contact op met uw lokale verdeler waar u deze tv hebt gekocht voor bijkomende informatie.

## De toetsen van de afstandsbediening

1. Stand-by
2. Beeldgrootte / Uitpakken (in Tkst modus)
3. Slaap timer
4. Numerieke toetsen
5. Terugkeren / Afsluiten (in DTV-modus) / Indexpagina (in TXT-modus)
6. Cursor omhoog/ Pagina omlaag (in TXT-modus)
7. Cursor links
8. Programma omhoog (Programma omlaag in DTV-modus)
9. Programma omlaag (Programma omhoog in DTV-modus)
10. Mono-Stereo/Dual I-II / Huidige taal
11. Vorige zender/SWAP
12. Elektronische programmagids
13. Info / Weergeven (in TXT-modus)
14. Beeldmodus selectie
15. Bronselectie
16. Rode toets / Zoomt video's (in Media Browser videomodus)
17. Groene toets
18. Gele toets
19. Menu aan/uit
20. Blauwe toets
21. OK / Zenderlijst bewerken / Houden (in TXT-modus)
22. Cursor rechts / Subpagina (in TXT-modus)
23. Cursor omhoog/ Pagina omlaag (in TXT-modus)
24. Volume hoger
25. Volume lager
26. Mute
27. Teletekst / Mengen
28. Ondertiteling aan-uit (in DTV-modus) / Teletekst ondertiteling
29. FAV (\*) (Favoriete selectie) (in DTV-modus)
30. Geen functie (\*)
31. Media Browser afspeltoetsen. (in DTV-modus)

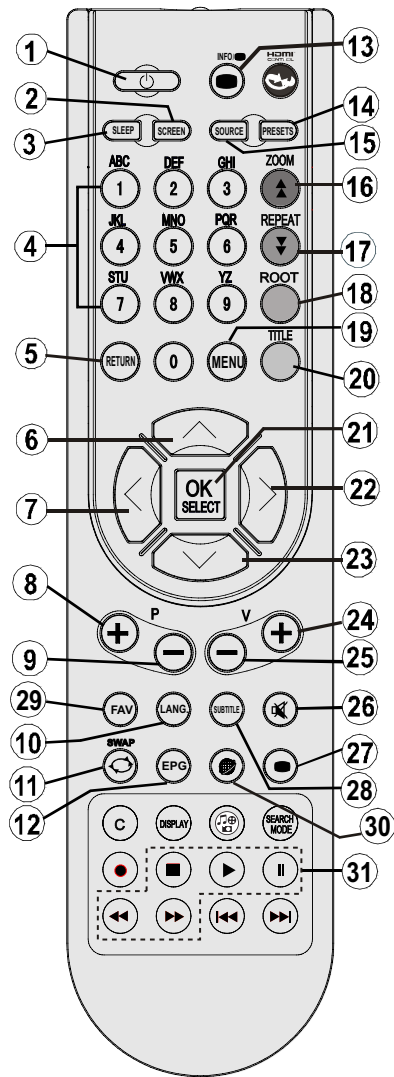

Deze toetsen verschillen naargelang het model:

 / Webbrowser (optioneel) (\*) of Pip / Pip-functie (optioneel) (\*)

(\*) Enkel beschikbaar voor EU landopties.

*Opmerking: De toetsen die niet aangegeven worden met een cijfer op de afstandsbedieningillustratie hebben geen werking in Tv-modus.*

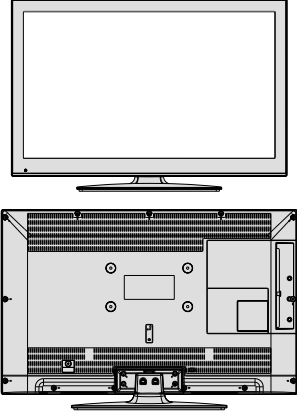
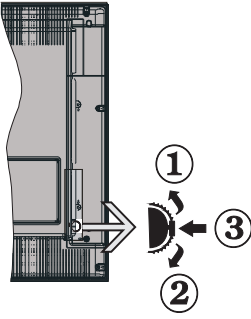

## De bedieningstoetsen van de LED-tv

VOOR- en ACHTERAANZICHT	Controleschakelaar WEERGAVE	Controleschakelaar
		<ol style="list-style-type: none"> <li>1. Omhoog</li> <li>2. Omlaag</li> <li>3. Zender/volume/AV/Stand-by aan selectieschakelaar</li> </ol> <p><i>Opmerking: U kunt de schakelaar omhoog of omlaag verschuiven om het volume te wijzigen. Als u schakelt tussen de zenders drukt u een maal op de middelste toets (positie 3) en daarna omhoog of omlaag. Als u de middelste toets opnieuw indrukt, verschijnt de bron OSD. Als u de middelste schakelaar indrukt en een aantal seconden ingedrukt houdt, schakelt de tv over op de stand-by modus. Het hoofdscherm OSD kan niet weergegeven worden met de bedieningstoetsen.</i></p>

## De verbindingen op de achterzijde weergeven

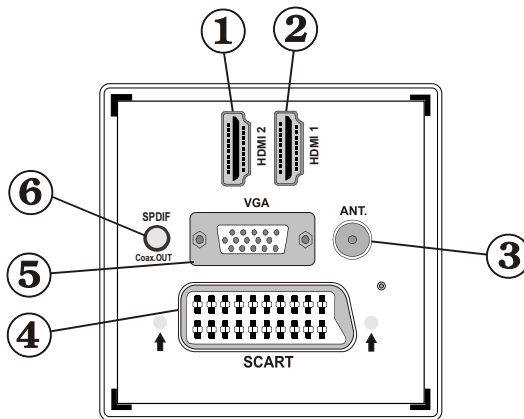

### 1. HDMI 2: HDMI Ingang

### 2. HDMI 1: HDMI Ingang

HDMI-ingangen dienen voor de aansluiting op een toestel met een HDMI-aansluiting. Uw LED TV kan High Definition beelden weergeven via apparaten zoals een High Definition satelliet ontvanger of DVD-speler. Deze apparaten sluit u aan via de HDMI-aansluitingen of de component-aansluiting. Deze aansluitingen kunnen zowel 720p als 1080i signalen ontvangen. Er is geen geluidsverbinding nodig voor een HDMI- naar HDMI-aansluiting.

### 3. RF-ingang sluit aan op een antennesysteem of een kabel.

Als u gebruik maakt van een decoder of een media recorder is het van het allergrootste belang dat de antennekabel aangesloten wordt via het toestel op de televisie, zoals weergegeven op afbeelding op de volgende pagina's.

### 4. SCART-ingang of uitgang voor externe apparaten. Verbind de SCART kabel met een SCART aansluiting op de TV en een SCART aansluiting op uw extern toestel (zoals een decoder, een VCR of een DVD speler).

**Opmerking:** Als een extern apparaat aangesloten is via de SCART aansluiting schakelt de TV automatisch over op de AV modus.

**Opmerking:** S-VHS signaal wordt ondersteund via scartaansluiting (optioneel).

**Opmerking:** Wanneer u DTV zenders (Mpeg4 H.264) ontvangt of in de mediabrowser modus is de uitgang niet beschikbaar via de scartaansluiting.

- VGA-ingang dient** om een computer met het TV toestel te verbinden. Verbind de PC-kabel tussen de PC INVOER op de TV en de PC uitvoer op uw PC.  
**Opmerking:** U kunt YPbPr naar VGA kabel (niet geleverd) gebruiken om het YPbPr signaal in te schakelen via VGA ingang.  
**WAARSCHUWING:** U kunt VGA en YPbPr niet gelijktijdig gebruiken.
- SPDIF uit voert geluidsignalen uit naar de huidige weergegeven bron. Gebruik een SPDIF kabel om geluidsignalen over te dragen naar een toestel met een SPDIF-ingang.

## Zijdelingse aansluitingen

- CI-Slot (CI-sleuf) wordt gebruikt om een CI-kaart in te brengen. Met een CI-kaart kunt u alle kanalen waarop u geabonneerd bent bekijken. Raadpleeg het hoofdstuk "Voorwaardelijke toegang" voor meer informatie..
- Side USB input (zijdelingse USB-ingang).
- Zijde audio-video verbinding** ingang wordt gebruikt voor de aansluiting van video en audio signalen van externe toestellen. Om een videoverbinding te maken, moet u de geleverde AV verbindingkabel gebruiken om de verbinding in te schakelen. Voer eerst de enkele aansluiting van de kabel in de TV zijde AV aansluiting. Daarna voert u de videokabel (niet geleverd) connector in de GELE ingang (op de plurale zijde) van de geleverde AV verbindingkabel. De kleuren van de aansluitingen moet overeenstemmen. Om de geluidsverbinding in te schakelen, moet u de RODE en WITTE ingangen gebruiken van de zijde AV verbindingkabel. Daarna voert u de geluidskabel van het toestel in de RODE en WITTE aansluiting van de geleverde zijde AV verbindingkabel. De kleuren van de aansluitingen moet overeenstemmen. Opmerking: U moet de geluidsingangen van de zijde AV verbindingkabel (ROOD & WIT) gebruiken om de geluidsverbinding in te schakelen wanneer u een toestel aansluit op uw TV via de PC of COMPONENT VIDEO ingang.
- Headphone jack (hoofdtelefoonaansluiting) wordt gebruikt om een externe hoofdtelefoon aan te sluiten op uw systeem. Sluit aan op de HOOFDTELEFOON aansluiting om geluid van de TV te beluisteren via de hoofdtelefoon (optioneel).
- Zender/volume/ Source en Stand-by aan selectieschakelaar

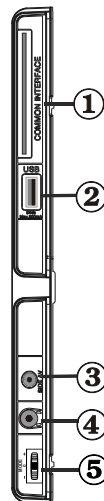

## Stroomaansluiting

**BELANGRIJK:** Het TV-toestel is ontworpen voor een bediening met 220-240V wisselstroom, 50 Hz.

- Laat na het uitpakken het tv- toestel op kamertemperatuur komen voor u het op de netstroom schakelt. Steek het netsnoer in het stopcontact.
- Nadat u de TV uitgepakt hebt, moet u het toestel de tijd gunnen op kamertemperatuur te komen voor u het op het elektriciteitsnet aansluit.

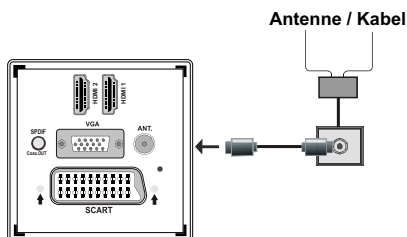

## Het gebruik van USB-ingangen

- U kunt USB-apparaten aansluiten op uw tv via de USB-ingang van de tv. Met deze functie kunt u JPG- en MP3-bestanden weergeven vanop een USB-geheugen.
- Het is mogelijk dat bepaalde soorten USB-apparaten (bv. MP3-spelers) niet compatibel zijn met deze tv.
- Het is raadzaam een veiligheidskopie van uw bestanden te maken vóór u aansluitingen uitvoert op het tv-toestel om eventueel gegevensverlies te vermijden. De fabrikant is niet aansprakelijk is voor eventuele schade aan bestanden of gegevensverlies.
- Verwijder de USB-module niet tijdens de weergave van een bestand.

**LET OP: Het snel in- en uitvoeren van USB-apparaten kan gevaarlijk zijn. Steek de USB-driver er niet snel en herhaaldelijk in en uit. Dit kan materiële schade veroorzaken aan de USB-speler en in het bijzonder aan het USB-apparaat zelf.**

ZIJAANZICHT      USB-GEHEUGEN

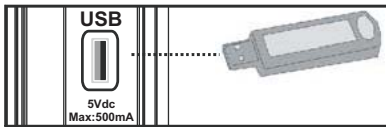

### Aansluiting voor USB-geheugen

**BELANGRIJK: Het tv-toestel dient uitgeschakeld te zijn vóór u er een USB-apparaat op aansluit of van loskoppelt.** Steek uw USB-apparaat in de USB-ingang van de tv. U kunt USB-apparaten aansluiten op uw tv via de USB-ingang van de tv.

*Opmerking: Sommige harde schijven worden niet ondersteund.*

## De LED-tv aansluiten op een pc

Om het beeld van uw computer op uw LED-tv weer te geven, kunt u uw computer aansluiten op het tv-toestel. Schakel zowel de computer als het scherm uit vóór u een aansluiting tot stand brengt. Gebruik de 15-pin D-sub weergavekabel om een pc aan te sluiten op de LED-tv. Na het maken van de aansluiting, schakelt u over naar pc-bron. Raadpleeg de Ingangselectie sectie. Stel de gewenste resolutie in de bijlagen.

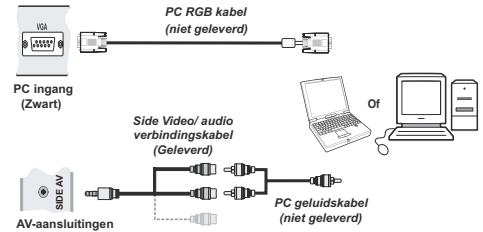

## De zijdelingse AV-aansluitingen gebruiken

U kunt verschillende optionele toestellen aansluiten op uw LED TV met de zijde connectoren van de TV.

- Om een camcorder of camera aan te sluiten, moet u de ZIJDE AV aansluiting (zijde) gebruiken. Hiervoor moet u de geleverde video/audio verbindingkabel gebruiken. Voer eerst de enkele aansluiting van de kabel in de TV AV IN aansluiting (zijde). Daarna voert u de camera kabel (niet geleverd) aansluitingen in het plurale deel van de component video/ audio verbindingkabel. De kleuren van de aansluitingen moet overeenstemmen. Zie de onderstaande afbeelding.
- Daarna schakelt u de Zijde AV bron in. Zie de ingangselectie sectie in de volgende secties voor meer informatie.

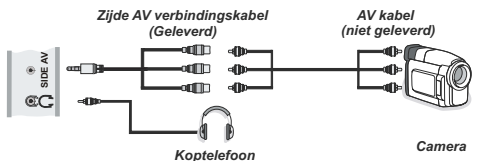

- Om het TV geluid te beluisteren via de hoofdtelefoon moet u de hoofdtelefoon aansluiten op uw TV met de HOOFDTELEFOON aansluiting zoals hierboven aangegeven.

## Een dvd-speler aansluiten via HDMI

Raadpleeg de gebruikshandleiding van uw dvd-speler voor aanvullende informatie. Schakel zowel het toestel als de tv uit vóór u een aansluiting tot stand brengt.

Opmerking: Niet alle kabels die in de afbeelding worden weergegeven, zijn bijgeleverd.

- Indien uw DVD-speler een HDMI-aansluiting heeft, kunt u aansluiten via HDMI voor een betere video en audio kwaliteit.

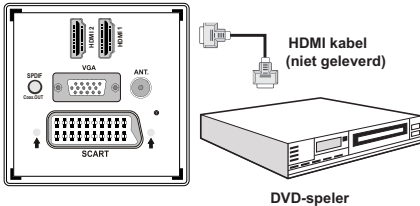

- Wanneer u de dvd-speler hebt aangesloten zoals hierboven weergegeven, schakelt u over op de aangesloten HDMI-bron. Zie de Ingangselectie sectie voor meer informatie over het wijzigen van de bronnen.

## Een DVD-speler verbinden via Component aansluitingen (YPbPr) of scartkabel

- Sommige dvdspelers worden via COMPONENTE AANSLUITINGEN (YPbPr) verbonden. De YpbPr kan enkel gebruikt worden als u een apparaat aansluit met een YPbPr-uitgang via de PC-ingang met YPbPr naar PC-kabel (De YPbPr-kabel wordt niet geleverd).
- Wanneer de verbinding tot stand is gebracht, schakelt u over naar YPbPr-bron. Raadpleeg hiervoor het hoofdstuk "Selecteren van ingang".
- Gebruik de VGA/Component audiokabel om de geluidsverbinding in te schakelen. Voer eerst de enkelvoudige stekker in van de kabel op de TV. Daarna voert u de geluidskabel aansluitingen van de DVD speler in het plurale deel van de VGA/Component audio verbindingkabel (zie onderstaande illustratie). De kleuren van de aansluitingen moet overeenstemmen (ROOD & WIT).

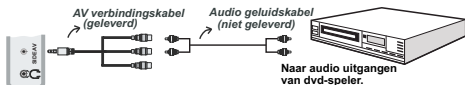

- Wanneer de verbinding tot stand is gebracht, schakelt u over naar YPbPr-bron. Raadpleeg de Ingangselectie sectie.

- U mag ook via SCART aansluiten.

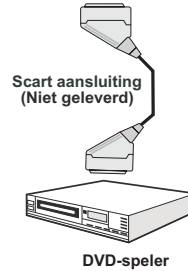
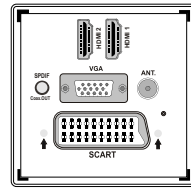

Opmerking: Deze drie aansluitingsmethoden voeren dezelfde functie uit maar met een verschillend kwaliteitsniveau. Het is niet nodig een verbinding tot stand te brengen via alle drie methoden.

## Afstandsbediening

### De batterijen plaatsen

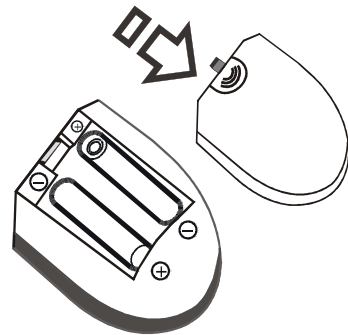

- Verwijder het deksel van het batterijkvakje aan de achterzijde van de afstandsbediening door zachtjes naar achter te trekken vanaf het gemarkeerde deel.
- Voer twee **AAA/R3** of gelijkwaardige batterijen in. Respecteer de correcte polariteit (+/-) wanneer u de batterijen invoert en vervang het deksel van het batterijkompartment.



Opmerking: Verwijder de batterijen uit de afstandsbediening als u het gedurende een lange periode niet zal gebruiken. Zo niet, kan dit schade veroorzaken door lekkage van de batterijen. Het bereik van de afstandsbediening is ongeveer 7m/23ft..

## In-/uitschakelen



### De tv inschakelen

- Sluit het netsnoer aan op een 220-240V AC, 50 Hz stopcontact. Daarna begint het stand-by LED te branden (de LED knippert tijdens de stand-by Aan/Uit).
- Om de tv in te schakelen vanuit stand-bymodus, doet u het volgende:
- Druk op de “” toets, **P+ / P-** of een numeriek toets van de afstandsbediening.
- Druk op “” knop of, **-P/CH** of **P/CH+** knop op de TV De tv schakelt in.

**Opmerking:** Indien u de tv inschakelt met ZENDER OMHOOG/OMLAAG-toets van de afstandsbediening of op het tv-toestel, zal de laatst weergegeven zender opnieuw worden geselecteerd.

Op beide manieren kunt u de tv inschakelen.

### De tv uitschakelen

- Druk op de “” toets van de afstandsbediening of de “” toets van de TV om de TV over te schakelen naar stand-by modus.
- **Om de tv volledig uit te schakelen, trekt u de stekker van de tv uit het stopcontact.**

**Opmerking:** Wanneer de tv in stand-bymodus staat, knippert het stand-byindicatorlampje om aan te geven dat functies zoals ‘Stand-by zoeken’, ‘Downloaden over de ether’ of ‘Timer’ actief zijn.

## Selecteren van de ingang

Van zodra u externe systemen hebt aangesloten op uw tv, kunt u overschakelen naar verschillende ingangsbronnen. Druk op de “**SOURCE**” toets van uw afstandsbediening om rechtsreeks de bronnen te veranderen.



**Opmerking:** De YPbPr-modus kan enkel gebruikt worden als u een apparaat aansluit met een YPbPr-uitgang via de PC-ingang met YPbPr naar PC-kabel (Niet geleverd).

## Basisbedieningen

**U kunt uw tv zowel met de afstandsbediening als met de toetsen op het tv- toestel bedienen.**

### Bediening via de toetsen op het tv-toestel:

#### Het volume instellen

- U kunt de controleschakelaar omhoog of omlaag verschuiven om het volume te wijzigen. Om het volume te verhogen, verplaatst u de schakelaar omhoog. Verplaatst de schakelaar neerwaarts om het volume te verlagen. Een schuifregelaar voor het volumeniveau verschijnt op het scherm.

#### Het programma selecteren

- Druk eerst een maal op de controleschakelaar om de zender te wijzigen. U kunt de schakelaar omhoog verplaatsen om het volgende programma te selecteren of verplaatst hem omlaag om het vorige programma te selecteren.

#### Het hoofdmenu weergeven

- Het menuscherm kan niet worden weergegeven met de controleschakelaar.

#### De AV-modus

- Druk herhaaldelijk op de controleschakelaar tot de bron OSD verschijnt op het scherm.

#### Bediening via de afstandsbediening:

- De afstandbediening van uw tv is ontworpen om alle functies te besturen van het model dat u geselecteerd hebt. De functies worden beschreven in de volgorde van het menusysteem van uw tv.

#### Het volume instellen

- Druk op de “**V+**” toets om het volume te verhogen. Druk op de “**V-**” toets om het volume te verlagen. Een schuifregelaar voor het volumeniveau verschijnt op het scherm.

#### Programmaselectie (Voorgaand of volgend programma)

- Druk op de “**P-**”toets om het vorige programma te selecteren.
- Druk op de “**P+**”toets om het volgende programma te selecteren.

#### Het programma selecteren (directe toegang):

- Druk op de cijfertoetsen van de afstandsbediening om programma's tussen 0 en 9 te selecteren. De tv zal automatisch naar het geselecteerde programma overschakelen. Om programma's tussen 10 en 99 te kiezen, drukt u achtereenvolgens op de numerieke toetsen. Wanneer de indruktijd voor het tweede cijfer verstreken is, wordt enkel de zender die overeenstemt met het eerste cijfer weergegeven. Druk rechtstreeks op het programma nummer om programma's met een enkel cijfer te herselecteren.

# Elektronische Zendergids (EPG) weergeven

U kunt de elektronische zendergids (EPG) weergeven om informatie weer te geven over beschikbare zenders. Om het EPG-menu weer te geven, drukt u op de EPG toets op de afstandsbediening.

- Druk op de "▼"/"▲" toetsen om te navigeren doorheen de zenders.
- Druk op de "◀"/"▶" toetsen om te navigeren doorheen de zenderlijst.
- EPG-menu geeft beschikbare informatie weer op alle zenders.
- Merk op dat de gebeurtenisinformatie automatisch bijgewerkt wordt. Als er geen gebeurtenisinformatie gegevens beschikbaar zijn voor zenders wordt EPG weergegeven met blanco spaties.

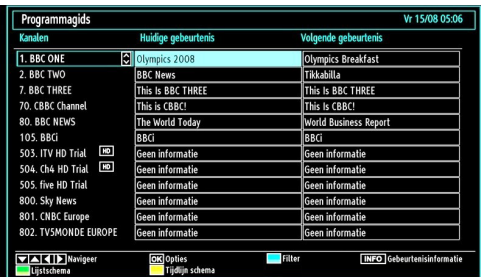

▼/▲/◀/▶ : Navigeren

**OK (opties):** Geen zenderopties weerd, inclusief de "Zender selecteren" optie.

**Blauwe toets (Filter):** Geeft filteropties weer.

**INFO (Gebeurtenisgegevens):** Geeft de zenders in detail weer.

**Groene toets:** Zenderschema wordt weergegeven

**Gele toets:** EPG-gegevens weergeven in overeenstemming met tijdschema

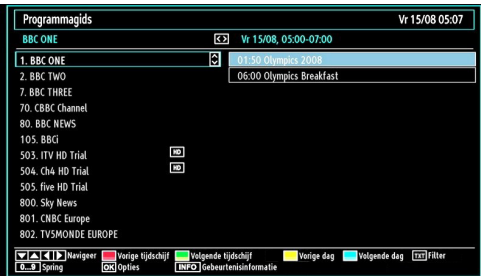

▼/▲/◀/▶ : Navigeren

**Rode toets (Vorige tijdschijf):** Geeft de programma's weer van de vorige tijdschijf.

**Groene toets (Volgende tijdschijf):** Geeft de programma's weer van de volgende tijdschijf.

**Gele toets (Vorige dag):** Geeft de programma's weer van de vorige dag.

**Blauwe toets (Volgende dag):** Geeft de programma's weer van de volgende dag.

**TXT toets (Filter):** Geeft filteropties weer.

**Numerieke toetsen (Springen):** Springt naar de voorkeuzender rechtstreeks via de numerieke toetsen.

**OK (opties):** Geen zenderopties weerd, inclusief de "Zender selecteren" optie.

**INFORMATIE (Details):** Geeft de zenders in detail weer.

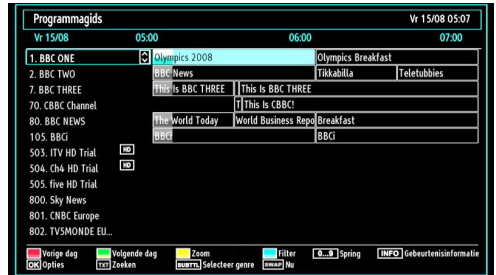

**Rode toets (Vorige dag):** Geeft de programma's weer van de vorige dag.

**Groene toets (Volgende dag):** Geeft de programma's weer van de volgende dag.

**Gele toets (Zoom):** Breidt de zenderinformatie uit.

**Blauwe toets (Filter):** Geeft filteropties weer.

**Numerieke toetsen (Springen):** Springt naar de voorkeuzender rechtstreeks via de numerieke toetsen.

**INFORMATIE (Details):** Geeft de zenders in detail weer.

**OK (opties):** Geen zenderopties weerd, inclusief de "Zender selecteren" optie.

**Tekst (Zoeken):** Geeft "Gids zoeken" menu weer.

**ONDERT:** Druk op de ONDERT toets om het Genre selecteren menu weer te geven. Gebruik deze functie om de zendergids databank te doorzoeken in overeenstemming met het genre. De beschikbare informatie in de programmagids wordt doorzocht en de resultaten die overeenstemmen met uw criteria verschijnen in een lijst.

**SWAP(Nu) :** Geeft de huidige zender weer.

## Digitale teletekst (\*\* uitsluitend voor het VK)

•• Druk de (TELETEKST) "TXT" toets in.

De digitale teletekstinformatie verschijnt.

Gebruik de gekleurde toetsen, de cursortoetsen en de OK toets om dit menu te bedienen.

De bedieningsmethode kan verschillen afhankelijk van de inhoud van de digitale teletekst.

Volg de instructies op het digitale teletekstscherf.

Wanneer de "TXT" toets ingedrukt wordt, keert de TV terug naar de televisie uitzending.

Met de Digitale uitzending (DVB-T-C), naast digitale teletekst uitzendingen samen met normale uitzendingen, zijn er ook zenders met uitsluitend digitale teletekst uitzendingen.

De beeldverhouding (vorm van het beeld) van een kanaal met uitsluitend digitale teletekst uitzendingen is net dezelfde als de beeldverhouding van het eerder weergegeven beeld.

Als u de "TXT" toets opnieuw indrukt, verschijnt het digitale teletekstscherf.

## Analoge Teletekst

Het gebruik van teletekst en zijn functies zijn identiek aan het analoge tekstsysteem. Zie de "TELETEKST" toelichtingen.

## Eerste ingebruikneming

**BELANGRIJK:** Zorg ervoor dat de antenne of kabel verbonden is en er geen Common Interface module is ingevoerd voor u de TV inschakelt voor de initiële installatie.

- Wanneer u het tv-toestel voor de eerste maal gebruikt, zal een hulpprogramma u begeleiden bij het installatieproces. Eerst verschijnt er een scherm voor het selecteren van de taal.

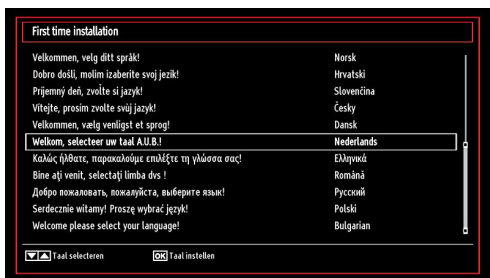

- Selecteer uw taal aan de hand van de "▼" of "▲" -knoppen en druk vervolgens op de OK-knop om te bevestigen en verder te gaan.
- Vervolgens verschijnt er een verwelkomingscherf, waarin u de opties Land, Teletekst taal en Scan-encryptie dient in te stellen.



- Druk op "◀" of "▶" om het land te selecteren dat u wilt instellen en druk op "▼" om de Teleteksttaal optie te markeren. Gebruik de "◀" of "▶" toets om de gewenste Teleteksttaal te selecteren.
- Druk op de "▼" toets nadat u de Teleteksttaal optie hebt ingesteld. Scan Encrypted (Scan encryptie) zal dan worden gemarkeerd. U kunt Scan encryptie instellen als Ja als u gecodeerde zenders wilt scannen. Daarna selecteert u de gewenste Teleteksttaal.
- Druk op de OK toets op de afstandsbediening om door te gaan, het volgende bericht verschijnt dan op het scherm:



Om de "Ja" of "Nee" optie te selecteren, markeert u het item met de "◀" of "▶" toetsen en druk op de OK toets.

De volgende OSD zal dan op het scherm weergegeven worden.



Als u KABEL selecteert, wordt het volgende scherm weergegeven:

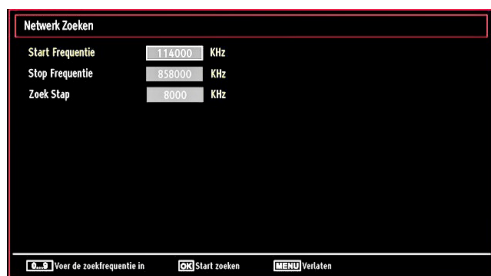

U kunt frequentiebereiken selecteren in dit scherm. Om de weergegeven regels te markeren, kunt u de “▼” of “▲”toets gebruiken. U kunt het frequentiebereik handmatig invoeren met de numerieke toetsen op de afstandsbediening. Stel de gewenste begin en eindfrequentie in met de numerieke knoppen op de afstandsbediening. Na deze bewerking kunt u de de Zoek-stap als 8000 KHz of 1000 KHz instellen. Als u 1000 KHz selecteert, voert de TV de zoekprocedure op gedetailleerde wijze uit. De zoekopdracht zal hierdoor aanzienlijk langer duren. Aan het einde, druk op OK om de automatische zoekopdracht te starten.

Als de ANTENNE optie selecteert in het Zoektype scherm zoekt de televisie digitale aardse TV-uitzendingen.

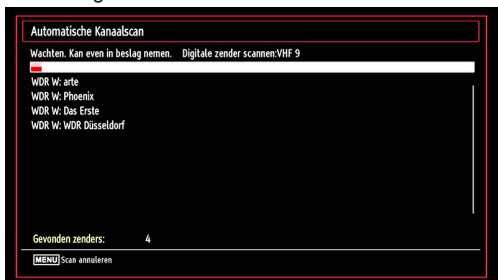

*Opmerking: Om te annuleren, drukt u op de “MENU” knop.*

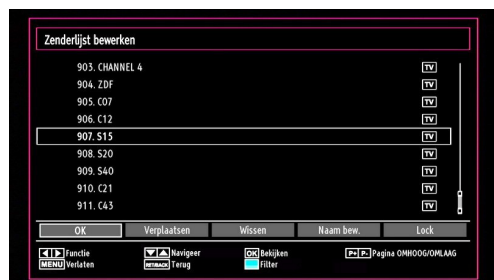

• Druk op de OK-knop om de zenderlijst te verlaten en tv te kijken.

## Installatie

Druk op de “MENU” toets op de afstandsbediening en selecteer Installatie met de “◀” of “▶” toets. Druk op de OK toets en het volgende menuscherm verschijnt.



Selecteer de Automatische zenderscan ((opnieuw afstemmen) met de “▼”/“▲” toets en druk op de OK toets. Automatische zender scanopties (opnieuw afstemmen) wordt weergegeven. U kunt opties selecteren met de “▼”/“▲” en OK toetsen.

## Bediening van het menu ‘Auto Channel Scan’ (Automatische kanalenscan) (Opnieuw afstemmen)

**Digitaal aards:** Zoekt antenne DVB-zenders en slaat ze op.

**Digitale kabel:** Zoekt kabel DVB-zenders en slaat ze op.

**Analoog:** Zoekt analoge stations en slaat ze op.

**Digitale antenne & analoog:** Zoekt zowel analoge als antenne DVB-zenders en slaat ze op.

**Digitale kabel & analoog:** Zoekt zowel analoge als kabel DVB-zenders en slaat ze op.

- Nadat u een automatische zoekoptie hebt geselecteerd, drukt u op de OK-toets en vervolgens verschijnt er een bevestigingsscherm. Om het installatieproces te beginnen, selecteert u Yes (Ja) - of om te annuleren No (Nee) - met de “◀” of “▶” knop, en vervolgens drukt u op de OK-knop.
- Nadat het scantype werd geselecteerd, ingesteld en bevestigd, begint het installatieproces en beweegt de voortgangsbalk. Om het proces te annuleren, drukt u op de “MENU”-knop. In dat geval worden de gevonden kanalen niet opgeslagen.

## Manuele tuning

**TIP:** Deze functie kan worden gebruikt voor het opslagen van rechtstreekse uitzendingen.

- In het installatiemenu selecteert u Manual Channel Scan (Manuele kanalenscan) met de “▼”/“▲” en OK-knoppen. Het optiescherm Manual Scan (Manuele scan) wordt weergegeven.
- Selecteer het gewenste Search Type (Zoektype) met de “◀” of “▶”-knop. De opties voor manueel zoeken zullen zich dan automatisch aanpassen. Druk op “▼”/“▲” om een optie te markeren en gebruik vervolgens “◀” of “▶” om de optie in te stellen. Om te annuleren, drukt u op de “MENU”-knop.



## Manuele zoekopdracht

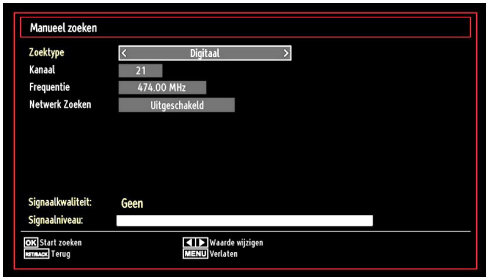

In de manuele zenderscan wordt het cijfer van de multiplex of frequentie manueel ingevoerd en enkel die multiplex of frequentie worden doorzocht voor de zenders. Na selectie van het zoektype als Digitaal kunt u het multiplex of frequentie cijfer invoeren met de numerieke toetsen en druk op OK om te zoeken.

### Digitale kabel manueel zoeken:

In de kabel manuele scan kunt u de frequentie, modulatie, symbolsnelheid en de netwerkzender scanopties invoeren. Na selectie van het zoektype als Digitale kabel kunt u de gewenste opties instellen en de OK toets indrukken om te zoeken.



### Analogo manueel zoeken:



Nadat u het analoge zoektype hebt geselecteerd, kunt u de "▼"/"▲"-knop drukken om een optie te markeren. Druk vervolgens "◀" of "▶" om de optie in te stellen.

Voer het zendernummer in of de frequentie met de numerieke toetsen. Druk dan op OK om te zoeken. Zodra de zender gevonden is, worden alle nieuwe zenders opgeslagen die niet op de lijst staan vermeld.

## Analoge fijnafstemming

- Selecteer Analoge fijnafstemming in het Installatiemenu met de "▼" of "▲" en OK toetsen. Het scherm 'Analoge Fine Tune (Analoge tuning)' wordt weergegeven. De functie Analoge tuning is niet beschikbaar indien er geen analoge kanalen, digitale kanalen en externe bronnen zijn opgeslagen.
- Druk op OK om door te gaan. Gebruik de "◀" of "▶" toets om af te stemmen. Bij het beëindigen, drukt u op OK:

### Servicelijst wissen (\*)

(\*) Deze instelling is enkel zichtbaar wanneer de Landoptie is ingesteld op Denemarken, Zweden, Noorwegen of Finland.

Gebruik deze instelling om de opgeslagen kanalen te wissen. Druk op de "▼" of "▲"toets om Servicelijst Wissen te selecteren en druk dan op OK. De volgende OSD zal dan op het scherm weergegeven worden.



Druk OK om te annuleren. Selecteer Ja door op de "◀" of "▶" toets te drukken en druk op OK om alle kanalen te wissen.

## Zenders beheren - Kanalenlijst

Het tv-toestel sorteert alle opgeslagen zenders in een zenderlijst. Aan de hand van de opties van de zenderlijst, kunt u deze zenderlijst bewerken, uw favoriete kanalen instellen of de actieve kanalen selecteren die u wenst op te nemen in de lijst.

- Druk op de "MENU"-toets om naar het hoofdmenu te gaan. Selecteer nu de optie Channel List (Zenderlijst) aan de hand van de "◀" of "▶"-knop. Druk op OK om de inhoud van het menu weer te geven.



Selecteer Edit Channel List (Zenderlijst bewerken) om de opgeslagen kanalen te beheren. Gebruik de "◀" of "▶" en OK toetsen om Zenderlijst bewerken te selecteren.

## De zenderlijst beheren:

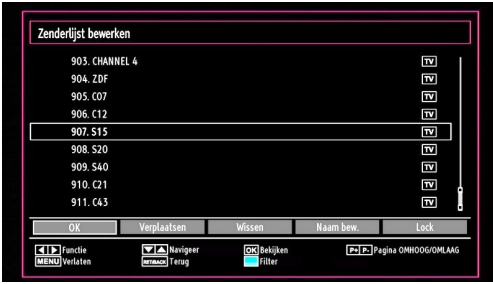

- Druk op de “▼” of “▲” toetsen om het kanaal te selecteren dat u wil bewerken. Druk op de “◀” of “▶” toetsen om een functie te selecteren in het Channel List (Zenderlijst)-menu.
- Gebruik de **P+** of **P-** toetsen om de pagina naar boven of beneden te bewegen.
- Druk op de **BLAUWE** toets op de filteropties weer te geven.
- Druk op “**MENU**” om het te verlaten.

### Een kanaal verplaatsen:

- Selecteer eerste het gewenste kanaal. Selecteer de Verplaatsen optie in de zenderlijst en druk op de OK toets.
- Er verschijnt een menu Edit Number (Nummer bewerken). Voer het gewenste kanaalnummer in met de numerieke toetsen op de afstandsbediening. Indien er al een kanaal werd opgeslagen onder dat nummer, verschijnt er een waarschuwingbericht. Selecteer Yes (Ja) indien u het kanaal wil verplaatsen en druk op OK.
- Druk op OK om door te gaan. Het geselecteerde kanaal is nu verplaatst.

### Een kanaal verwijderen:

- U kunt de **GROENE** toets indrukken om een tag te plaatsen/verwijderen voor alle zenders; gebruik de **GELE** toets om een tag te plaatsen/verwijderen.
- Selecteer het kanaal dat u wil verwijderen en selecteer de optie Delete (Verwijderen). Druk op OK om door te gaan.
- Een waarschuwing melding verschijnt. Selecteer Yes (Ja) om de kanalen te verwijderen, druk op No (Nee) om het proces te annuleren. Druk op OK om door te gaan.

### De naam van een kanaal wijzigen:

- Selecteer het kanaal waarvan u de naam wil wijzigen en selecteer de optie **Edit Name (Naam bewerken)**. Druk op OK om door te gaan.
- Verplaatst u zich naar het vorige/volgende teken met de “◀” of “▶” toetsen. Als u de “▼” of “▲” toetsen indrukt, schakelt u over op het volgende teken, bijv. ‘b’ teken wordt ‘a’ met “▼” of ‘c’ met “▲”. Als u op

de numerieke toetsen ‘0...9’ drukt, vervangt u het gemarkeerde teken één voor één met de boven de toets afgedrukte tekens iedere maal u op de toets drukt.

- Wanneer u klaar bent, drukt op OK om de wijziging op te slagen: Druk op “**MENU**” om de functie te verlaten.

### Een kanaal vergrendelen:

*U kunt de **GROENE** toets indrukken om een tag te plaatsen/verwijderen voor alle zenders; gebruik de **GELE** toets om een tag te plaatsen/verwijderen bij een zender.*

Selecteer het kanaal dat u wilt verwijderen en selecteer de optie Lock (Vergrendelen). Druk op OK om door te gaan.

U wordt nu gevraagd om een persoonlijk identificatienummer (PIN) voor ouderlijke controle in te voeren. Het standaard PIN is ingesteld op 0000. Voer dit PIN in.

*Opmerking: Als de landoptie ingesteld is op Frankrijk kunt u 4725 als standaardcode gebruiken.*

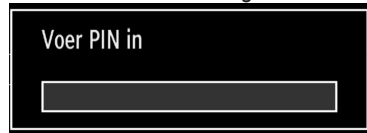

- Om een kanaal te vergrendelen/ontgrendelen, drukt u op OK wanneer het gewenste kanaal wordt gemarkeerd. Er verschijnt dan een vergrendelingsymbool naast het geselecteerde kanaal.

### Zenders beheren - Favorieten

U kunt een lijst van uw favoriete programma's creëren..

- Druk op de “**MENU**”-toets om naar het hoofdmenu te gaan. Selecteer nu de optie Channel List (Zenderlijst) aan de hand van de “◀” of “▶” knop. Druk op OK om de inhoud van het menu weer te geven.
- Selecteer Favourites (Favorieten) om de lijst met uw favorieten te creëren. Gebruik de “▼”/“▲” en OK- knoppen om Favourites (Favorieten) te selecteren.
- U kunt verschillende zenders als favorieten instellen zodat enkel doorheen de favoriete zenders genavigeerd wordt.



- Selecteer een kanaal met de “▼” of “▲” toets. Druk op de OK-knop om de geselecteerde kanalen toe te voegen aan uw favorietenlijst. Druk opnieuw op de OK toets om te verwijderen.

## Toetsfuncties

- **OK:** Een zender toevoegen/verwijderen.
- **GEEL:** Een tag plaatsen/verwijderen bij een zender.
- **GROEN:** Een tag plaatsen/verwijderen bij alle zenders.
- **BLAUW:** Geeft de filteropties weer.

## Zenders beheren - De zenderlijst sorteren

U kunt de uitzendingen selecteren die u in de zenderlijst wil opnemen. Om specifieke soorten van uitzendingen weer te geven, gebruikt u Active Channel List Setting (Instelling actieve kanalenlijst).

Selecteer de Actieve zenderlijst in het Zenderlijstmenu met de “◀” of “▶” toets. Druk op OK om door te gaan.



U kunt nu een type van uitzending kiezen uit de lijst aan de hand van de “▼”/“▲”- en OK-knoppen.

## Informatie op het scherm

U kunt de “INFO” toets indrukken om de informatie op het scherm weer te geven. Het informatievaandel toont dan de details van het kanaal en van het huidige programma.



U kunt de INFO toets indrukken om de informatie op het scherm weer te geven. Het informatievaandel toont dan de details van het kanaal en van het huidige programma.

Het informatievaandel biedt informatie over het geselecteerde kanaal en het uitgezonden programma. De naam van het kanaal wordt weergegeven, samen met zijn kanalenlijstnummer.

Tip: Niet alle programma's zenden dezelfde informatie uit. Indien de naam en de tijd van het programma niet beschikbaar zijn, zal het informatievaandel blanco worden weergegeven.

Indien het geselecteerde kanaal vergrendeld is, dient u de correcte viercijfercode in te voeren om de zender te kunnen bekijken (standaardcode is 0000). “PIN invoeren” verschijnt op het scherm.

**Opmerking:** Als de landoptie ingesteld is op Frankrijk kunt u 4725 als standaardcode gebruiken.

## Media afspelen met media browser

Indien het USB-geheugen niet herkend wordt na het in-/uitschakelen of na de eerste installatie, dient u eerst het USB-apparaat te verwijderen en het tv-toestel uit te schakelen. Sluit daarna het USB-apparaat opnieuw aan.

Om de Mediabrowser weer te geven, drukt u op de “MENU” toets van de afstandsbediening en daarna selecteert u de Mediabrowser met de “◀” of “▶” toets. Druk op OK om door te gaan. Het menu van Media Browser zal worden weergegeven.

**Ook, wanneer u USB-toestellen invoert, wordt het media browser scherm automatisch weergegeven:**



U kunt de MP3- en video-bestanden weergeven vanop een USB-geheugen. Selecteer met de “◀” of “▶”-knop de opties Videos (Video’s), Photos (Foto’s) of Settings (Instellingen).

## Video’s bekijken via USB

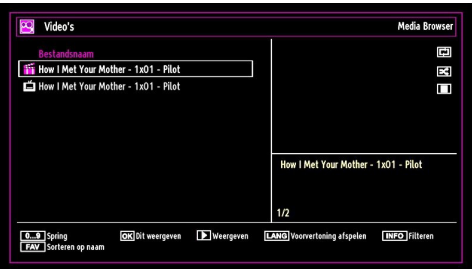

Wanneer u in de optie Video’s selecteert, worden alle beschikbare videobestanden gefilterd en vervolgens op het scherm weergegeven in een lijst. U kunt u met de “▼” of “▲”-knop een videobestand selecteren en op **OK** drukken om een video te bekijken. U kunt ook een ondertitelingsbestand selecteren of deselecteren. Het volgende menu wordt weergegeven terwijl een videobestand wordt afgespeeld:

**Springen (Numerieke toetsen):** De TV verspringt naar het bestand met de letter die u invoert via de numerieke toetsen op uw afstandsbediening.

**Dit afspelen (OK-toets):** Speelt het geselecteerde bestand af.

**Afspelen (GROENE toets):** Speelt alle mediabestanden af die beginnen met de geselecteerde optie.

**Taal (Voorbeeld afspelen):** Speelt het geselecteerde bestand af in een klein voorbeeldscherm.

**INFO:** Wijzigt de filteropties.

**FAV:** Sorteert de bestanden op naam.

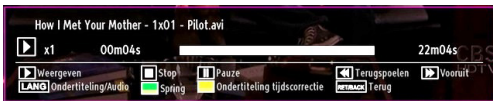

**Afspelen (▶ toets):** Start de videoweergave.

**Stop (■ knop):** Stopt de videoweergave.

**Pauze (|| toets):** Stopt de video tijdelijk.

**Terugspoelen (◀ toets):** Spoelt de video achterwaarts.

**Afspelen (▶▶ toets):** Spoelt de video vlug verder.

**Ondertiteling/Audio (LANG. taal):** Stelt de ondertiteling/ het geluid in.

**Geel:** Opent het menu voor de tijdscorrectie van de ondertiteling.



Door op de toets **RETURN** te drukken, schakelt u terug naar het vorige menu.

## Foto’s bekijken via USB

Wanneer u de optie Foto’s selecteert, worden alle beschikbare fotobestanden gefilterd en vervolgens op het scherm opgesomd.



**0...9 (Springen) (numerieke toetsen):** met de numerieke toetsen springen naar het geselecteerde bestand.

**OK:** Geeft de geselecteerde foto weer in volledig scherm.

**Diavoorstelling (▶ toets):** Start de diavoorstelling met alle foto’s.

**GROENE toets:** Geeft afbeelding weer in miniatuur.

**RODE toets:** Sorteert de bestanden per datum.

**GELE toets:** Omschakelen tussen weergavestijlen.

**BLAUWE toets:** Wijzigt het mediatype.

## Opties voor de diavoorstelling



**Pauze (|| toets):** De diavoorstelling tijdelijk stopzetten.

**Doorgaan (▶ toets):** De diavoorstelling doorzetten.

**Vorige/Volgende (links/rechts toetsen):** Springen naar het vorige of volgende bestand in de diavoorstelling.

**Roteren (omhoog/omlaag-toetsen):** De afbeelding roteren met de omhoog/omlaag-toetsen.

**Lus/Willekeurig (GROENE toets):** Eénmaal drukken om de lus te deactiveren. Opnieuw drukken om zowel Lus als Willekeurig te deactiveren. Een derde maal drukken om enkel Willekeurig te activeren. Een vierde maal drukken om beide opties te activeren. U kunt aan de veranderde pictogrammen zien welke functies zijn gedeactiveerd.

**RETURN:** Terug naar de bestandlijst.

**INFO:** Geeft het help-scherm weer.

## Muziek weergeven via USB

Wanneer u de optie Muziek selecteert, worden alle beschikbare audiobestanden gefilterd en vervolgens op het scherm opgesomd.



**0..9 (Numerieke toetsen):** De TV verspringt naar het bestand met de letter die u invoert via de numerieke toetsen op uw afstandsbediening.

**Dit Weergeven (OK toets):** Speelt het geselecteerde bestand af.

**Weergeven (▶ toets):** Speelt alle mediabestanden in de map af, met als eerste het geselecteerde bestand.

**Stop (■ toets):** Stopt de videoweergave.

**Pauze (|| toets):** Onderbreekt tijdelijk het geselecteerde nummer.

**Vorige/Volgende (links/rechts toetsen):** Springt naar het vorige of volgende bestand.

**FAV:** Sorteert bestanden per titel, artiest of album.

*Opmerking: Als de weergavestijl wordt ingesteld op Map in de Mediabrowser instellingen wordt de Muziek map weergegeven zoals gesorteerd en de bestanden moeten niet opnieuw worden gesorteerd door de FAV toets in te drukken.*

**INFO:** Wijzigt filteropties.

**Lus/Willekeurige weergave (blauwe toets):** Eénmaal drukken om de lus te deactiveren. Opnieuw drukken om zowel Lus als Willekeurig te deactiveren. Een derdemaal drukken om enkel Willekeurig te activeren. Een vierdemaal drukken om beide opties te activeren. U kunt aan de veranderde pictogrammen zien welke functies zijn gedeactiveerd.

## Media browser instellingen



U kunt de voorkeuren van uw Media Browser instellen aan de hand van de Instellingsdialoog. Druk op "▼" of "▲" om het item te markeren en gebruik dan "▶" of "◀"-om in te stellen.

**View Style (Stijl weergeven):** Stelt de standaard navigatiemodus in.

**Slide Show Interval (Interval diavoorstelling):** Stelt de intervalltijd voor de diavoorstelling in.

**Show Subtitle (Ondertiteling weergeven):** Stelt de voorkeuren voor ondertitelingsactivering in.

**Subtitle Position (Positie van ondertiteling):** Stelt de positie van de ondertiteling in (boven of onder).

**Ondertiteltaal:** Stelt de ondersteunde ondertiteltaal in.

**Subtitle Font Size (Lettergrootte van ondertiteling):** Stelt de lettergrootte van de ondertiteling in (max. 54pt).

## Het beeldformaat instellen: Beeldformaat

- U kunt de beeldverhouding (beeldgrootte) van de tv wijzigen om het beeld in verschillende zoommodi te bekijken.
- Druk herhaaldelijk op de "SCREEN"- knop om het formaat van het beeld te wijzigen. De beschikbare zoommodi worden onderaan weergegeven.

### Auto

Als AUTO geselecteerd is, wordt de beeldverhouding van het scherm aangepast volgens de informatie geleverd door de geselecteerde bron (indien beschikbaar).

Het formaat day in AUTO-modus wordt weergegeven is volledig onafhankelijk van de WSS-informatie die in het uitzendsignaal of het signaal van een extern apparaat kan bijgevoegd worden.

*Opmerking: De auto modus is enkel beschikbaar in HDMI, YPbPr en DTV bronnen.*

## 16:9

Hierdoor worden de rechter- en linkerzijden van een normaal beeld (4:3 breedte-lengteverhouding) gelijkmatig uitgestrekt om het volledige brede televisiescherm te vullen.

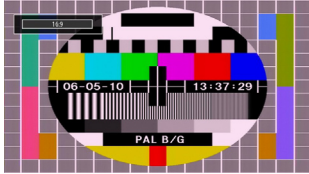

- Voor beelden met een 16:9 breedte-lengteverhouding die in een normaal formaat (4:3 breedte-lengteverhouding) werden samengedrukt, gebruikt u de 16:9 modus om de afbeelding te herstellen naar de oorspronkelijke vorm.

## Ondertiteling

Dit zoomt het brede beeld (16:9 beeldverhouding) met ondertiteling uit naar het volledige scherm.

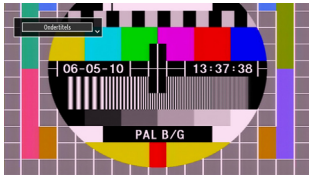

*Opmerking: U kunt het beeld omhoog of omlaag bewegen met de ▼/▲ toetsen, indien de beeldzoom is ingesteld als Panoramisch, 14:9, Cinema of Ondertiteling.*

## 14:9

Hiermee zoomt u het brede beeld (14:9 beeldverhouding) uit naar de bovenste en onderste limieten van het scherm.



## 14:9 Zoom



Deze optie zoomt in op het 14:9 beeld.

## 4:3

Gebruik deze optie om een normaal beeld (4:3 beeldverhouding) weer te geven - dit is de oorspronkelijke grootte.

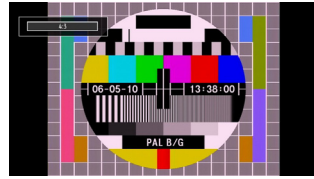

## Panoramisch

Hierdoor worden de rechter- en linkerzijden van een normaal beeld (4:3 beeldverhouding) gelijkmatig uitgerekt om het tv- scherm te vullen zonder dat de afbeelding onnatuurlijk overkomt.



De boven- en onderzijde van het beeld worden lichtjes bijgesneden.

## Cinema

Dit zoomt het brede beeld (16:9 beeldverhouding) uit naar het volledige scherm.



## Beeldinstellingen configureren

U kunt verschillende gedetailleerde beeldinstellingen gebruiken.

Druk op de "MENU" toets en selecteer het afbeelding pictogram met de "◀" of "▶" toets. Druk op OK om toegang te krijgen tot het menu Beeldinstellingen.

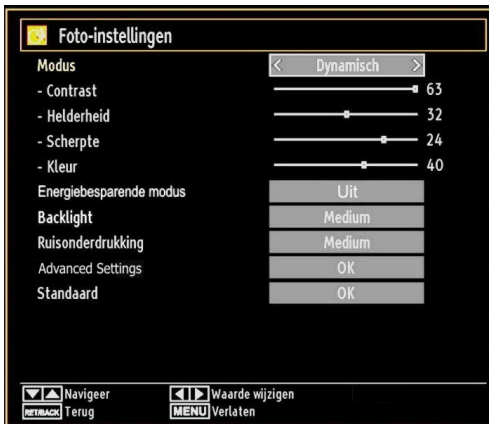

### Menuopties voor beeldinstelling bedienen

- Druk "▼" of "▲" om een item te selecteren.
- Druk "◀" of "▶" om een item te selecteren.
- Druk op "MENU" om het te verlaten.

### Menuopties voor beeldinstelling

**Modus:** Voor uw weergavevereisten kunt u de verwante modusoptie instellen. De beeldmodus kan worden ingesteld op een van deze opties: Cinema, Spel, Dynamisch en Natuurlijk.

**Contrast:** Om het contrast tussen donker en licht van het scherm in te stellen.

**Helderheid:** Om de helderheid van het scherm in te stellen.

**Scherpte:** Om de scherpte van de objecten op het scherm in te stellen.

**Kleur;** Om de kleurwaarden in te stellen.

**Power Save modus:** Gebruik de "▼" of "▲" toetsen om de Power Save modus te selecteren. Druk op de "◀" of "▶" knop om de Power Save modus in of uit te schakelen. Raadpleeg de sectie "Milieu-informatie" in deze handleiding voor meer informatie over de Power Save modus.

*Opmerking: De achtergrondverlichting functie is niet actief wanneer de Power Save modus ingeschakeld is.*

**Tegenlicht (optioneel):** Deze instelling bedient de achtergrondverlichting en kan worden ingesteld op Auto, Maximum, Minimum, Medium en Eco modus (optioneel).

*Opmerking: De achtergrondverlichting kan niet worden ingeschakeld in de VGA of mediabrowser modus of wanneer de beeldmodus ingesteld is als Game (spel).*

**Ruisdemping:** Indien het uitzendingsignaal zwak is en het beeld ruis bevat, kunt u de ruisdempingsinstelling gebruiken om de ruis te onderdrukken. De ruisdemping kan worden ingesteld op een van deze opties: Low (Laag), Medium (Gemiddeld), High (Hoog) of Off (Uit).

### Advanced Settings

**Kleurtemperatuur:** Om de kleurtoon in te stellen.

Het instellen van de optie Cool (Koel), geeft witte kleuren een blauwe accentuering.

Voor normale kleuren, selecteert u de optie Normaal.

De optie Warm (Warm) geeft witte kleuren een rode accentuering.

**Afbeelding zoomen:** Stelt de afbeelding grootte in op Auto, 16:9, Ondertiteling, 14:9, 14:9 Zoom, 4:3, Panoramisch of Cinema.

**HDMI True Black (optioneel):** Als u bekijkt via de HDMI bron is deze functie zichtbaar in het beeldinstellingenmenu. U kunt deze functie gebruiken om de zwartheid in het beeld te verbeteren. U kunt deze functie instellen als "aan" om de HDMI True Black modus in te schakelen.

**Filmmodus (optioneel):** Films worden aan een ander aantal frames per seconde opgenomen dan normale televisieprogramma's. Druk op de "▼" of "▲" toets om de **Filmmodus** te selecteren. Druk op de "◀" of "▶" toets om deze functie in of uit te schakelen. Schakel deze functie aan wanneer u films bekijkt om de snelle animatiescènes duidelijk te kunnen zien.

**Kleurverschuiving:** De gewenste kleurtoon aanpassen.

**Reset:** Om het beeldformaat terug op de fabrieksmatige standaardinstelling te zetten.

*In VGA (pc)-modus, zijn sommige opties in het menu Beeld niet beschikbaar. In plaats daarvan worden in pc-modus de VGA-modusinstellingen toegevoegd aan Beeldinstelling*

### PC beeldmenu instellen

Ga als volgt te werk om PC-beelditems af te stellen:

Druk "◀" of "▶" toets om het Afbeelding pictogram te selecteren. Beeldmenu verschijnt op het scherm.

**Contrast, Helderheid, Kleur, Kleurtemp en Afbeelding zoom** instellingen in dit menu zijn identiek aan instellingen gedefinieerd in het TV-beeld menu onder "Hoofdmenu systeem".

*Geluid, Instellingen en Bron instellingen zijn identiek aan de instellingen beschreven in het hoofdmenu systeem.*

**Pc-positie** Om het menu voor pc-positie weer te geven.



**Autoposition (Automatische positionering):** Optimaliseert het scherm automatisch. Druk op OK om te selecteren.

**H Position (Horizontale positie):** Dit verschuift het beeld horizontaal naar de rechter-of linkerzijde van het scherm.

**V Position (Verticale positie):** Dit verschuift het beeld verticaal naar de boven- of onderzijde van het scherm.

**Pixelfreq.** Dit corrigeert de storingen die zich voordoen als verticale banden in presentaties met een hoog aantal pixels zoals rekenbladen, paragrafen of tekst in kleinere lettertypen.

**Fase:** Afhankelijk van de resolutie en de scanfrequentie die u instelt op het tv-toestel kan een onzuiver beeld op het scherm verschijnen. In dat geval kunt u deze functie gebruiken om een zuiver beeld te ontvangen via de proefondervindelijke methode.

• Druk op “MENU” om het te verlaten.

## Menuopties voor geluidinstelling

**Volume** Past het volumeniveau aan.

**Equalizer** Druk op OK om toegang te krijgen tot het submenu 'Equalizer'.

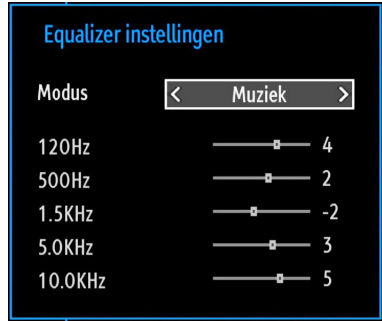

In het equalizermenu, kan de voorinstelling gewijzigd worden in Muziek, Film, Spraak, Vlak, Klassiek en Persoonlijk. Druk op de “MENU” toets om terug te keren naar het vorige menu.

**Opmerking:** De equalizerinstellingen kunnen uitsluitend gewijzigd worden wanneer de Equalizer modus (Equalizer Mode) op Gebruiker staat.

**Balans** Deze instelling wordt gebruikt om de linkse of rechtse luidspreker meer te benadrukken.

**Hoofdtelefoon (Headphone):** Stelt het geluidsvolume van de hoofdtelefoon in.

**Geluidsmode:** U kunt de MONO, STEREO, DUAL-I of DUAL-II modus selecteren, op voorwaarde dat de geselecteerde zender deze modus ondersteunt.

**AVL:** De automatische volumebegrenzing (Automatic Volume Limiting) past het geluid aan om een vast uitvoerniveau tussen programma's te krijgen (bijvoorbeeld, het volumeniveau van reclame is geneigd luider te zijn dan dat van programma's).

**Dynamische bastonen:** Deze functie wordt gebruikt om het baseffect van het tv-toestel te verhogen.

**Digitale uitgang:** Om het type van digitale audiouitgang in te stellen.

## Geluidinstellingen configureren

*U kunt de geluidinstellingen naar wens configureren.*

Druk op de “MENU” toets en selecteer het Geluidpictogram met de “◀” of “▶” toets. Druk op OK om toegang te krijgen tot het menu Geluidinstellingen.



## Menuopties voor geluidinstelling

- Druk “▼” of “▲” om een item te selecteren.
- Druk “◀” of “▶” om een item te selecteren.



## De instellingen van uw tv configureren

U kunt de instellingen gedetailleerd configureren.

Druk op de "MENU" toets en selecteer het Instellingen pictogram met de "◀" of "▶" toets. Druk op OK om toegang te krijgen tot het menu Instellingen.



### Menuopties voor Instellingen

- Druk "▼" of "▲" om een item te selecteren.
- Druk op **OK** om een item te selecteren.
- Druk op "MENU" om het te verlaten.

### Instellingsmenu

Voorwaardelijke toegang Bestuurt modules met voorwaardelijke toegang indien aanwezig.

Taal Configureert taalinstellingen.

**Ouderlijk** Configureert de instellingen van ouderlijk toezicht.

**Timers:** Stelt de timers in voor bepaalde programma's.

**Datum/tijd:** Stelt datum en tijd in

**Bronnen:** Activeert of deactiveert bepaalde bronopties.

**Andere instellingen:** Geeft de andere instellingsopties voor het tv-toestel weer.

## Een module met voorwaardelijke toegang gebruiken

**BELANGRIJK:** *Verwijder of voeg de CI module enkel in wanneer de tv **UITGESCHAKELD** is.*

- Om bepaalde digitale kanalen te bekijken, is een module met voorwaardelijke toegang (een CAM, 'Conditional Access Module') eventueel vereist. Deze module dient dan in de CI-sleuf van uw tv te worden aangesloten.
- Vraag de voorwaardelijk toegangsmodule (CAM) en de weergavekaart aan door zich te abonneren voor betaal-tv, en voer dan deze in de televisie aan de hand van volgende procedure.
- Voer de CAM in, en steek daarna de weergavekaart in de sleuf in de terminal aan de achterkant van de tv.
- De CAM dient correct te worden ingevoerd, ze kan niet volledig ingevoerd worden aan de verkeerde kant. De CTM of de tv-terminal kunnen beschadigd worden als de CTM met te veel kracht ingevoerd wordt.
- Sluit de tv aan op het elektrisch netwerk, schakel het toestel aan en wacht even tot de kaart geactiveerd wordt.
- Indien geen module ingevoerd is, verschijnt "Geen gemeenschappelijk interface gedetecteerd" op het scherm.
- Voor details over de instellingen raadpleegt u de handleiding van de module.

### Het menu Voorwaardelijke toegang weergeven (\*)

(\*) *Deze instellingen kunnen verschillen afhankelijk van de serviceprovider.*

Druk op de "MENU" toets en selecteer het pictogram met de "◀" of "▶" toets. Druk op OK om toegang te krijgen tot het menu 'Instellingen'. Gebruik de "▼" of "▲" -knop om Voorwaardelijke toegang te selecteren en druk op OK om het menu weer te geven.

## Taalvoorkeuren configureren

Met dit menu kunt u de taalopties instellen.

Druk op de "MENU" toets en selecteer het Instellingen pictogram met de "◀" of "▶" toets. Druk op OK om toegang te krijgen tot het menu 'Instellingen'. Gebruik de "▼" of "▲" -knop om **Taal** te selecteren en druk dan op **OK** om verder te gaan:

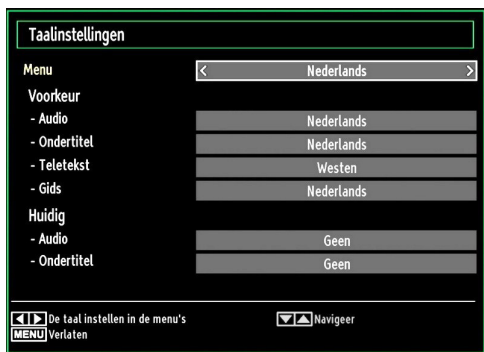

Druk "▼" of "▲" om een item te selecteren. De instellingen worden automatisch opgeslagen.

**Menu:** geeft de taal van het systeem weer.

### Voorkeur

Deze instellingen worden gebruikt, indien beschikbaar. Zo niet worden de huidige instellingen gebruikt.

- **Audio:** Om de voorkeurstaal voor het geluid in te stellen.
- **Ondertiteling:** Om de taal van de ondertiteling in te stellen. De ondertiteling wordt weergegeven in de geselecteerde taal.
- **Teletekst:** Om de taal van de teletekst in te stellen.
- **Gids:** Stelt de voorkeur Gidstaal in.

### Huidig (\*)

(\*) Deze instellingen kunnen worden veranderd wanneer de uitzender dit ondersteunt. Zo niet, kunnen de instellingen niet worden veranderd.

- **Audio:** Wijzigt de audiotaal voor het huidige kanaal.
- **Ondertiteling:** Wijzigt de ondertitelingstaal voor het huidige kanaal.

**Opmerking:** Indien de Landoptie op Denenmarken, Zweden, Noorwegen of Finland is ingesteld, zal het Instellingenmenu voor Taal zoals hieronder beschreven werken:

## Taalinstellingen



In het Configuratiemenu markeert u het Taal item door op de "▼" of "▲" toetsen te drukken. Druk op OK en het Taalinstellingen sub-menu zal op het scherm weergegeven worden:

Gebruik de "▼" of "▲" toetsen om het menu-item dat u wenst aan te passen te markeren en druk op de "◀" of "▶" toets om in te stellen.

Opmerkingen:

- Systeeltaal bepaalt de menutaal op het scherm
- Audio Taal wordt gebruikt om de soundtrack van een kanaal te selecteren.
- Basisinstellingen zijn de eerste prioriteit wanneer er meerdere keuzes beschikbaar zijn bij een uitzending. Secundaire instellingen zijn de alternatieven wanneer de eerste opties niet beschikbaar zijn.

## Ouderlijk toezicht

Om te vermijden dat bepaalde programma's toegankelijk zouden zijn, kunnen bepaalde kanalen en menu worden vergrendeld aan de hand van het besturingssysteem voor ouderlijk toezicht.

Deze functie schakelt het beveiligingssysteem in of uit en maakt het mogelijk de pincode te wijzigen.

Druk op de "MENU" toets en selecteer het Instellingen pictogram met de "◀" of "▶" toets. Druk op OK om toegang te krijgen tot het menu 'Instellingen'. Gebruik de "▼" of "▲" knop om Ouderlijk toezicht te selecteren en druk dan op OK om verder te gaan:



Om de menuopties voor ouderlijk toezicht weer te geven, dient u een pin-nummer in te voeren. Het standaard fabriek PIN-nummer is 000.

**Opmerking:** Als de landoptie ingesteld is op Frankrijk kunt u 4725 als standaardcode gebruiken.

Nadat het correcte PIN-nummer wordt ingevoerd, verschijnt het ouderlijke instellingen menu:



## Bediening van het menu Ouderlijk toezicht

- Selecteer een optie met de “▼” of “▲” toets.
- Druk “◀” of “▶” om een item te selecteren.
- Druk op de OK toets om meer opties weer te geven.

**Menuvergrendeling:** Deze functie vergrendelt of ontgrendeld de toegang tot het menu. U kunt de toegang tot het installatiemenu, of tot het volledige menusysteem vergrendelen.

**Volwassenen vergrendeling** Als dit ingesteld is, wordt informatie over leeftijdsbeperking ingewonnen bij de zender, en indien het desbetreffende leeftijdsniveau is uitgeschakeld, worden het beeld en het geluid niet weergegeven.

**Kinderslot:** Als het kinderslot is ingesteld, kan de TV enkel worden bediend met de afstandsbediening. In dat geval werken de toetsen van het configuratiepaneel niet. Als een van deze toetsen ingedrukt wordt, verschijnt de boodschap “Kinderslot AAN” op het scherm als het menuscherm niet zichtbaar is.

**PIN instellen:** Om een nieuw pin-nummer vast te leggen. Voer een nieuw pin-nummer in aan de hand van de numerieke toetsen. Voer daarna het nieuwe pin-nummer een tweede maal in ter verificatie.

**BELANGRIJK:** De standaardfabrieksinstelling voor het pin-nummer is 0000. Wanneer u het pin-nummer wijzigt, noteer het dan en bewaar het op een veilige plaats.

*Opmerking: Als de landoptie ingesteld is op Frankrijk kunt u 4725 als standaardcode gebruiken.*

## Timers

Druk op de “MENU” toets en selecteer het Instellingen pictogram met de “◀” of “▶” toets om het Timers menu weer te geven. Druk op OK om toegang te krijgen tot het menu ‘Instellingen’. Gebruik de “▼” of “▲” toets om Timers te markeren en druk op OK om door te gaan:

### De slaaptimer instellen

Gebruik deze functie om de tv automatisch uit te schakelen na een bepaalde tijd.

- Selecteer Slaaptimer met de “▼” of “▲”knop.
- Gebruik de “◀” of “▶” toets om in te stellen. De timer kan worden geprogrammeerd tussen Uit en 2.00 uur (120 minuten) in stappen van 30 minuten.

### De programmatimers instellen

Met deze functie kunt u de programmatimers instellen voor een bepaald programma.

Druk op de “▼”button om de timers in te stellen. Er verschijnen nu op het scherm knoppen voor de programmatimer

### Een timer toevoegen

- Druk op de **GELE** knop op de afstandsbediening om een timer toe te voegen. Het onderstaande menu verschijnt op het scherm.

**Zender:** Wijzigt netwerktype met “◀” of “▶”

**Type timer:** Dit kan niet worden ingesteld.

**Datum :** Voer hier een datum in met de numerieke knoppen.

**Start:** Voer hier een startdatum in met de numerieke knoppen.

**Einde:** Voer hier een einddatum in met de numerieke knoppen.

**Duur:** Geeft de tijdsspanne tussen de begin- en de eindtijd weer.

**Herhalen:** Hiermee kunt een timer instellen om Eenmalig, Dagelijks of Wekelijks te herhalen. Druk “◀” of “▶” om een optie te selecteren

- Druk op de **GROENE** knop om de timer op te slaan. Druk op de **RODE** knop om te annuleren.

**Wijzigen/Verwijderen:** Bedient de kinderslot instellingen op timers.

### Een timer bewerken

- Selecteer aan de hand van de “▼” of “▲”-knop de timer die u wenst te bewerken
- Druk op de **GROENE** knop. Er verschijnt een menu “Timer bewerken”.
- Wanneer u klaar bent, drukt op de **GROENE** knop om de wijziging op te slagen: Om te annuleren, drukt u op de “MENU”-knop.

### Een timer verwijderen

- Selecteer aan de hand van de “▼” of “▲”-knop de timer die u wenst te verwijderen.
- Druk op de **RODE** knop.
- Selecteer JA aan de hand van de “◀” of “▶”-knoppen om de timer te verwijderen. Selecteer **NEE** om te annuleren.

## De datum-/tijdsinstellingen configureren

Selecteer in het menu 'Instellingen' de optie Datum/Tijd om de tijd en datum te configureren. Druk op de OK-toets.



- Gebruik de “▼” of “▲” toetsen om Datum/Tijd te markeren.
- Datum, tijd, Tijdsinstellingen modus en Tijdzone instelling zijn beschikbaar.
- Gebruik de “▼” of “▲” toetsen om de Tijdinstellingen modus te markeren. Tijdinstellingen modus wordt ingesteld met de “◀” of “▶” toetsen. Het kan AUTO of MANUEEL ingesteld worden
- Als AUTO wordt geselecteerd, zijn de Datum/Tijd en Tijdzone opties niet beschikbaar voor instelling. Indien de HANDMATIGE optie geselecteerd is, kan de Tijdzone worden gewijzigd:
- Als u op “▼” of “▲” drukt, selecteert u Tijdzone.
- Gebruik de “◀” of “▶” toetsen om de Tijdzone te wijzigen tussen GMT-12 of GMT+12. Datum/Tijd bovenin de menulijst worden dan gewijzigd in overeenstemming met de geselecteerde Tijdzone.
- De wijzigingen worden automatisch opgeslagen. Druk op “MENU” om te verlaten.

## Broninstellingen configureren

Met deze functie kunt u bepaalde bronopties activeren of deactiveren. De tv zal dan niet naar de gedeactiveerde bronopties overschakelen wanneer u op de knop “SOURCE” drukt.



- Selecteer in het menu Instelling (Settings) de optie Bronnen (Sources) en druk vervolgens op de OK-toets.
- Druk “▼” of “▲” om een bron te selecteren.
- Gebruik de “◀” of “▶” toetsen om de geselecteerde bron te activeren of te deactiveren. De wijzigingen worden automatisch opgeslagen.

**Opmerking:** De YPbPr-modus kan enkel gebruikt worden als u een apparaat aansluit met een YPbPr-uitgang via de PC-ingang met YPbPr naar PC-kabel (De YPbPr-kabel wordt niet geleverd).

## Andere instellingen configureren

Om algemene configuratievoorkeuren weer te geven, drukt u in het menu Instellingen op **Andere instellingen** en drukt op de OK-toets.

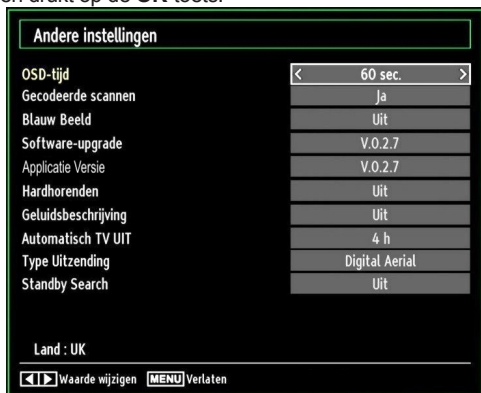

## Bediening

- Druk “▼” of “▲” om een item te selecteren.
- Druk “◀” of “▶” om een optie in te stellen.
- Druk op **OK** om een submenu weer te geven

### Menu time-out Om de time-out voor menuschermen te wijzigen.

**Gecodeerde Scan:** Wanneer deze instelling is ingeschakeld, zal het zoekproces ook de gecodeerde kanalen vinden. Als deze optie op **UIT (Off)** staat, zullen de gecodeerde kanalen niet gevonden worden wanneer u automatische of handmatige zoekopdracht uitvoert.

**Blauwe achtergrond (optioneel):** Activeert of deactiveert het blauwachtergrondstelsel wanneer het signaal zwak of niet aanwezig is.

**Bijwerking van software:** Om zeker te zijn dat uw tv steeds de meest recente informatie bevat, kunt u deze instelling gebruiken. Voor een juiste werking dient de tv in stand-by te staan

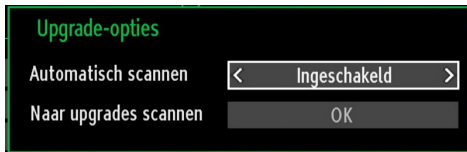

U kunt de automatische bijwerking activeren of deactiveren aan de hand van de optie Automatisch scannen (Automatic scanning).

U kunt ook manueel zoeken naar nieuwe software door Scannen naar upgrades (Scan for upgrade) te selecteren.

**Toepassingsversie:** Geeft de huidige applicatieversie weer.

**Hardhorenden:** Indien de zender speciale signalen met betrekking tot het geluid toelaat, kunt u deze instelling inschakelen en dergelijke signalen ontvangen.

**Geluidsbeschrijving:** Audiobeschrijving verwijst naar een bijkomende verhaaltrack voor blinden en slechtziende kijkers van visuele media, inclusief televisie en films. De verteller van de beschrijving spreekt doorheen de presentatie, beschrijft wat er op het scherm gebeurt tijdens de natuurlijke pauzes in de audio (soms tijdens dialogen, als men dit nodig acht). U kunt deze functie gebruiken, enkel als de uitzender die bijkomende verhaaltracks ondersteunt.

**Auto tv uit:** U kunt de time-out waarde instellen van de automatische uitschakelfunctie. Wanneer de time-out waarde wordt bereikt en de TV niet wordt ingeschakeld gedurende een geselecteerde tijdsduur, schakelt de TV uit.

**Uitzendingstype:** Wanneer u het gewenste uitzendingstype instelt met de “◀” of “▶” toets verschijnt de betrokken zenderlijst op het televisiescherm. Als de betrokken bron geen opgeslagen zenders omvat, verschijnt het “Geen zenders voor dit type gevonden” bericht op het scherm.

**Stand-by Zoeken (optioneel):** Gebruik de “▼” of “▲” toets om Stand-by Zoeken te selecteren en druk dan op de “◀” of “▶” toets om deze instelling naar in of uit te schakelen. Als u Stand-by zoeken uitschakelt, wordt deze functie onbeschikbaar. Om Stand-by zoeken te gebruiken, moet u Stand-by zoeken inschakelen.

Als Stand-by zoeken is ingesteld op Aan wanneer de TV in stand-by modus staat, worden de beschikbare uitzendingen gezocht. Als de TV nieuwe of ontbrekende uitzendingen vindt, verschijnt een scherm met de vraag of u deze wijzigingen al of niet wilt uitvoeren

## Andere functies

**Tv-informatie weergeven** Wanneer een nieuw programma wordt ingevoerd of wanneer op de “**INFO**”-toets wordt gedrukt, verschijnt er in de rechterbovenhoek van het scherm informatie over het Programmanummer, de Programmaam, de Geluidsindicator en de Zoommodus.

**Geluidsdemping:** Druk op de “~~X~~” toets om het geluid uit te schakelen. De geluidsdempingindicator verschijnt aan de bovenzijde van het scherm. Om de geluidsdemping te annuleren, bestaan er twee alternatieven: u kunt op “~~X~~” drukken of u kunt het volumeniveau verhogen.

**Beeldmodus selecteren** Door op de **PRESETS** toets te drukken, kunt u de Beeldmodusinstellingen wijzigen naar gelang uw kijkvereisten. Beschikbare opties zijn: Dynamisch, Natuurlijk, Bioscoop en Spel.

**Ondertiteling weergeven:** U kunt ondertiteling inschakelen door de **ONDERTITELING** toets van de afstandsbediening in te drukken. Druk opnieuw op de **ONDERTITELING** toets om de ondertitelingsfunctie uit te schakelen.

Als “Ondertiteling” is ingeschakeld en u drukt op de “**TXT**” toets verschijnt een waarschuwing op het scherm (\*\* enkel voor het VK)

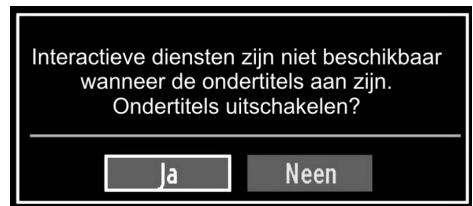

## Teletekst

Het teletekstsysteem zendt informatie zoals nieuws, sport en weer naar uw TV. Merk op dat indien het signaal vermindert, bijvoorbeeld bij slechte weeromstandigheden, sommige tekstfouten kunnen voorkomen of de teletekstmodus onderbroken wordt.

**Teletekst functietoetsen** worden hieronder weergegeven:

“” **Teletekst / Mengen** : Activeer de teletekstmodus indien een maal ingedrukt. Druk opnieuw om het teletekstschermboven het programma te plaatsen (mengen). Als u dit opnieuw indrukt, wordt de teletekstmodus uitgeschakeld.

“**RETURN**” – **Index**: Selecteert de teletekst inhoudsopgave.

“**INFO**” - **Tonen** Geeft verborgen informatie weer (Bijv. oplossingen van spelletjes).



“**OK**” **Hold**: Houdt een teletekst pagina wanneer gepast. Druk opnieuw om te hervatten.

“” **Subcode pagina's** : Selecteert subcode pagina's, indien beschikbaar, wanneer teletekst geactiveerd wordt.

**P+ of P-** of **en cijfers (0-9)**: Druk om een pagina te selecteren.

*Opmerking: De meeste TV-stations gebruiken code 100 voor hun indexpagina.*

### Gekleurde toetsen (ROOD/ GROEN/ GEEL/ BLAUW).

Uw TV ondersteunt zowel FASTEXT en TOP text systemen. Als deze systemen beschikbaar zijn, worden de pagina's in groepen of onderwerpen verdeeld. Als het FASTEXT-systeem beschikbaar is, worden delen in een teletekstpagina kleur gecodeerd en kunnen, door op de gekleurde toetsen te drukken, geselecteerd worden. Druk op de gewenste gekleurde toets. Het gekleurde schrift verschijnt en toont u welke gekleurde toetsen te gebruiken wanneer TOP text uitzending beschikbaar is. Door op “” of “” te drukken zal u naar de volgende of vorige pagina gaan.

## Tips

**Schermbewaren:** Reinig het scherm met een licht vochtige, zachte doek. Gebruik geen schuurmiddelen want deze kunnen de beschermplaat van het TV-schermbeschadigen. Uit veiligheidsoverwegingen raden we aan de stekker uit het stopcontact te verwijderen wanneer u het toestel schoonmaakt. Houd de TV stevig vast aan de onderkant wanneer u het toestel verplaatst.

**Beeldnawering:** Merk op dat dubbele beelden kunnen optreden tijdens de weergave van een doorlopend beeld. Doorlopende beelden op LED TV's kunnen na een korte periode verdwijnen. Probeer de TV een poosje uit te schakelen.

Om dit te vermijden, laat geen stilstaand beeld langdurig op het scherm staan.

**Geen stroom:** Als uw tv-systeem geen stroom heeft, controleer dan de voedingskabel en verbindingen naar het stopcontact.

**Zwakke beeldkwaliteit:** Hebt u het verkeerde tv-systeem geselecteerd? Is uw TV-toestel of antenne te dicht bij niet-gearde geluidsapparatuur of neonlichten, etc. geplaatst? Hoge gebouwen en bergen kunnen dubbele beelden of spookbeelden veroorzaken. Soms kunt u de beeldkwaliteit verbeteren door de oriëntering van de antenne te wijzigen. Is het beeld of teletekst onherkenbaar? Controleer of u de correcte frequentie hebt ingevoerd. Stel de kanalen opnieuw af. De beeldkwaliteit kan verminderen wanneer twee randapparaten gelijktijdig aangesloten zijn op de tv. In dat geval kunt u één van beide loskoppelen.

**Geen beeld is de antenne correct aangesloten?:** Zijn de stekkers stevig aangesloten op de antenne aansluiting? Is de antennekabel beschadigd? Werden de correcte stekkers gebruikt voor de aansluiting van de antenne? Indien u twijfelt, neemt u contact op met de verdeler. Geen beeld betekent dat uw tv geen uitzending ontvangt. Hebt u de juiste knoppen van de afstandsbediening geselecteerd? Probeer het opnieuw. Zorg er ook voor dat de correcte invoerbron geselecteerd werd.

**Geluid:** U hoort geen geluid. Is het mogelijk dat u het geluid hebt onderbroken door op de “” toets te drukken? Het geluid komt slechts uit één van de luidsprekers. Is de balans ingesteld op één uiteinde? Raadpleeg het Geluidsmenu.

**Afstandsbediening:** Uw tv reageert niet meer op de afstandsbediening. Misschien zijn de batterijen leeg. Als dit het geval is, kunt u de lokale toetsen op de TV nog steeds gebruiken.

**Invoerbronnen:** Indien u geen invoerbronnen kunt selecteren, is het mogelijk dat het toestel niet is aangesloten. Controleer de AV kabels en aansluitingen als u een toestel hebt proberen aansluiten.

## Bijlage A: PC-invoer normale weergavemodi

Het scherm heeft een maximum resolutie van 1920 x 1200. De onderstaande tabel is een toelichting van een aantal typische video schermmodi. Het is mogelijk dat uw TV verschillende resoluties niet ondersteunt. Ondersteunde resolutiemodi worden hieronder weergegeven. Indien u uw pc overschakelt op een niet-ondersteunde modus verschijnt een waarschuwing OSD op het scherm.

Inhoudsregister	Resolutie	Frequentie
1	640x350	85 Hz
2	640x400	70 Hz
3	640x480	60Hz-66Hz-72Hz-75Hz-85Hz
4	800x600	56Hz-60Hz-70Hz-72Hz-75Hz-85Hz
5	832x624	75 Hz
6	1024x768	60Hz-66Hz-70Hz-72Hz-75Hz
7	1152x864	60Hz-70Hz-75Hz-85 Hz
8	1280x768	60 HzA
9	1280x768	60 HzB
10	1280x768	75Hz-85Hz
11	1280x960	60Hz-75Hz-85Hz
12	1280x1024	60Hz-75Hz-85Hz
13	1360x768	60 Hz
14	1400x1050	60 HzA
15	1400x1050	60 HzB
16	1400x1050	75Hz-85Hz
17	1400x900	65Hz-75Hz
18	1600x1200	60 Hz
19	1680x1050	60 Hz
20	1920x1080	60 HzA
21	1920x1080	60 HzB
22	1920x1200	60HzA
23	1920x1200	60Hz

## Bijlage B: AV en HDMI-sigitaalcompatibiliteit (Ingang signaaltypes)

Bron	Ondersteunde signalen	Beschikbaar	
<b>EXT (SCART)</b>	PAL 50/60	O	
	NTSC 60	O	
	RGB 50	O	
	RGB 60	O	
<b>Side AV</b>	PAL 50/60	O	
	NTSC 60	O	
<b>YPbPr</b>	480I	60Hz	O
	480P	60Hz	O
	576I	50Hz	O
	576P	50Hz	O
	720P	50Hz	O
	720P	60Hz	O
	1080I	50Hz	O
	1080I	60Hz	O
	1080P	50Hz	O
	1080P	60Hz	O
<b>HDMI1 HDMI2</b>	480I	60Hz	O
	480P	60Hz	O
	576I	50Hz	O
	576P	50Hz	O
	720P	50Hz	O
	720P	60Hz	O
	1080I	50Hz	O
	1080I	60Hz	O
	1080P	24Hz	O
	1080P	25Hz	O
1080P	30Hz	O	
1080P	50Hz	O	
1080P	60Hz	O	

(X: Niet beschikbaar, O: Beschikbaar)

*In bepaalde gevallen kan een signaal op de LED-tv incorrect worden weergegeven. Het probleem kan een onverenigbaarheid zijn met de standaarden van het brontoestel (DVD, set-top-box, etc...) Indien een dergelijk probleem zich voordoet, neemt u contact op met uw verdeler en de fabrikant van het bronmateriaal.*

## Bijlage C: Ondersteunde DVI-resoluties

Als u apparaten wilt aansluiten op de connectoren van uw televisie met DVI naar HDMI kabels (niet geleverd) kunt u de onderstaande resolutie-informatie raadplegen.

Inhoudsregister	Resolutie	Frequentie
1	640x400	70Hz
2	640x480	60Hz-66Hz-72Hz-75Hz
3	800x600	56Hz-60Hz-70Hz-72Hz-75Hz
4	832x624	75 Hz
5	1024x768	60Hz-66Hz-70Hz-72Hz-75Hz
6	1152x864	60Hz-70Hz-75Hz
7	1152x870	75Hz
8	1280x768	60 HzA
9	1280x768	60 HzB
10	1280x768	75Hz
11	1280x960	60Hz-75Hz
12	1280x1024	60Hz-75Hz
13	1360x768	60 Hz
14	1400x1050	60 HzA
15	1400x1050	60 HzB
16	1400x1050	75Hz
17	1400x900	65Hz-75Hz
18	1600x1200	60 Hz
19	1680x1050	60 Hz
20	1920x1080	60 HzA
21	1920x1080	60 HzB
22	1920x1200	60HzA
23	1920x1200	60Hz
24	480i-480p	60Hz
25	576i-576p	50Hz

## Bijlage D: Software upgrade

- Uw TV kan nieuwe software upgrades zoeken en bijwerken via uitzendingskanalen.
- Om uitzendingskanalen te zoeken, zoekt de TV naar beschikbare zenders opgeslagen in uw instellingen. Voor u dus een software upgrade zoekt, wordt het aanbevolen een automatische zoekopdracht uit te voeren en alle beschikbare zenders bij te werken.

### 1) Software upgrade zoeken via gebruikersinterface

- U kunt handmatig controleren op nieuwe software upgrades voor uw televisietoestel.
- Navigeer eenvoudig naar uw hoofdmenu. Selecteer Instellingen en selecteer Overige instellingen menu. In het Overige instellingen menu navigeert u naar het Software upgrade item en u drukt op de OK toets om het Upgrade opties menu te openen.
- In het Upgrade opties menu selecteert u Scannen voor upgrade en u drukt op de OK toets.
- Indien een nieuwe upgrade wordt gevonden, wordt deze gedownload. Een voortgangsbalk geeft de resterende downloadtijd aan. Aan het einde van de download verschijnt een bericht om de computer opnieuw te starten en de nieuwe software te activeren. Druk op OK om door te gaan met de herstartbewerking.

### 2) 3.AM zoeken en upgrade modus

- Als Automatisch scannen is ingeschakeld in het Upgrade opties menu schakelt de TV in om 03:00 en zoek zenders voor een nieuwe software upgrade. Indien nieuwe software wordt gevonden en gedownload, opent de TV de volgende maal met de nieuwe software versie.

Opmerking bij herstartbewerking: Herstarten is de laatste stap in de software upgrade bewerking als de download van nieuwe software voltooid is. Tijdens het herstarten, voert de TV definitieve initialisaties uit. In het herstarten sequentiepaneel wordt de stroom afgesloten en de LED-indicator voorin geeft activiteit aan door te knipperen. Ca. 5 minuten later herstart de TV met de nieuwe software ingeschakeld.

- Als uw TV niet herstart binnen 10 minuten moet u de stroom 10 minuten uitschakelen en opnieuw inschakelen. De TV moet veilig openen met de nieuwe software. Als u er nog steeds niet in slaagt de TV in te schakelen, moet u de in/uitschakelsequentie een aantal maal herhalen. Als uw toestel nog steeds niet werkt, belt u het onderhoudspersoneel om het probleem op te lossen.

**Opgelet: U mag de TV niet uitschakelen wanneer de LED-indicator knippert tijdens het herstarten. Dit kan ertoe leiden dat uw TV niet opnieuw opent en enkel kan worden gerepareerd door onderhoudspersoneel.**



## Bijlage E: Ondersteunde bestandsformaten voor de USB-modus

Media	Bestandsex tensie	Formaat		Opmerkingen (Maximum resolutie/Bitrate etc.)	
		Video	Audio		
Film	.mpg, .mpeg	MPEG1, 2	MPEG Layer 1/2/3	MAX 1920x1080 @ 30P 20Mbit/sec	
	.dat	MPEG1, 2	MPEG2		
	.vob	MPEG2			
	.mkv	H.264, MPEG1,2,4	EAC3 / AC3		
	.mp4	MPEG4, Xvid 1.00, Xvid 1.01, Xvid 1.02, Xvid 1.03, Xvid 1.10- beta1/2 H.264	PCM/MP3	MAX 1920x1080 @ 30P 20Mbit/sec	
.avi	MPEG2, MPEG4	PCM/MP3			
	Xvid 1.00, Xvid 1.01, Xvid 1.02, Xvid 1.03, Xvid 1.10-beta1/2 H.264	PCM			
Muziek	.mp3	-	MPEG 1 Layer 1 / 2 (MP3)	32Kbps ~ 320Kbps(Bit rate) 32KHz ~ 48KHz(Sampling rate)	
FOTO	.jpg .jpeg	Basislijn JPEG		max WxH = 15360x8640	4147200bytes
		Progressive JPEG		max WxH = 1024x768	6291456bytes
	.bmp	-		max WxH = 9600x6400	3840000bytes
Onderti teling	.sub	-		-	
	.srt	-			



**Producten**



**Batterij**

### Informatie voor de gebruiker betreffende het wegwerpen van oude apparatuur en batterijen

[Enkel Europese Unie]

Deze symbolen geven aan dat apparatuur met deze symbolen niet weggeruimd mogen worden als algemeen huishoudelijk afval. Als u het product of de batterij wilt wegruimen, moet u de ophaalsystemen of faciliteiten overwegen voor een correcte recyclage.

**Opmerking:** Het Pb-symbool onder het symbool voor de batterijen geeft aan dat deze batterij lood bevat.

## Eigenschappen

### TV-UITZENDING

PAL/SECAM B/G D/K K' I/I' L/L'

### KANELEN ONTVANGEN

VHF (BAND I/III)

UHF (BAND U)

HYPERBAND

### AANTAL VOORINGESTELDE KANALEN

1000

### KANAALINDICATOR

Menu Weergave op het scherm.

### RF ANTENNE INGANG

75 ohm (niet gebalanceerd)

### OPERATIONEEL VOLTAGE

220-240V Wisselstroom, 50 Hz.

### AUDIO

Duits + Nicam Stereo

### GELUIDsUITGANG STROOM (WRMS.) (10% THD)

2 x 6

### STROOMVERBRUIK (W)

135 W (max)

### PANEEL

16:9 display, 32" Schermgrootte

### AFMETINGEN (mm)

BxLxH (met voet): 203 x 770 x 520

Gewicht (kg): 10,10

BxLxH (zonder voet): 40 x 770 x 480

Gewicht (kg): 9,70

## Digitale ontvangst (DVB-C)

### Transmissie standaarden:

DVB-C, MPEG2, DVB-C, MPEG4

### I. DEMODULATIE

- Symbolsnelheid: 4,0 Msymbolen/s to 7,2 Msymbolen/s

- Modulatie: 16-QAM, 32-QAM, 64-QAM, 128-QAM en 256-QAM

### II. VIDEO

- Alle MPEG2 MP@ML formaten met opwaartse conversie en filtering naar het CCIR601 formaat.

- CVBS analoge uitgang.

### III. AUDIO

- Alle MPEG1 Layer 1 en 2 modi

- De ondersteunde sampling frequenties zijn 32, 44.1 & 48 kHz

<b>Digitale ontvangst DVB-T</b>	MHEG-5 MOTOR conform met ISO / IEC 13522-5 UK motorprofiel	voor VK
	Element carousel ondersteuning conform met ISO/IEC 13518-6 en UK DTT profiel.	
	Frequentiebereik: 474-850 MHz voor UK-modellen	
	170-862 MHz voor EU-modellen	
	Transmissie standaarden: DVB-T, MPEG-2, MPEG-4	
	Demodulatie: COFDM met 2K/8K FFT modus.	
	FEC: alle DVB modi	
	Video: MP@ML, PAL, 4:3/16:9	
	Audio: MPEG Layer I&II 32/44.148kHz.	

## Inhoudsopgave

Kenmerken .....	33
Algemene eigenschappen .....	33
Veiligheidsinformatie .....	34
Opmerkingen Over De Schijven .....	34
Over de behandeling van de schijven .....	34
Over de reiniging van de schijven .....	34
Licentiemededeling .....	34
Hoe een DVD bekijken .....	34
Toetsen Configuratiescherm DVD .....	35
Overzicht van de afstandsbediening .....	35
Algemene bediening .....	36
Algemeen afspelen .....	37
Basisweergave .....	37
Voor uw informatie: .....	37
Opmerkingen bij het Afspelen: .....	37
Menu items instellen .....	37
Video instelling pagina .....	37
TV Type .....	37
DivX VOD .....	37
Taalinstelling .....	37
OSD LANG .....	37
AUDIO .....	38
SCHIJFMENU .....	38
ONDERTITELING .....	38
Voorkeuren .....	38
HELDERHEID .....	38
DOWNMIX .....	38
PASSWORD (wachtwoord wijzigen): .....	38
SPDIF UITGANG .....	38
Probleemoplossing .....	39
De beeldkwaliteit is slecht (DVD) .....	39
De schijf wordt niet afgespeeld .....	39
Verkeerde OSD-taal .....	39
Sommige functies (Camerastandpunt, Zoom, Etc.) werken niet .....	39
Geen beeld .....	39
Geen geluid .....	39
Vervormd geluid .....	39
Geen reactie van de afstandsbediening .....	39
Als er niets werkt .....	39
Voorwaardebepalingen .....	40
Opmerkingen over de schijven .....	41
Technische kenmerken .....	41

## Kenmerken

### Algemene eigenschappen

- DVD / CD / CD-R / CD-RW / MP3 / JPEG / MPEG / DivX Afspelen.
- Weergave van NTSC/PAL (afhankelijk van de inhoud van de schijf)
- LPCM-geluid via coaxiale digitale geluidsuitgang. (optioneel).
- Multi-Audio (tot 8) -ondersteuning (volgens inhoud van de schijf)
- Multi-Ondertiteling (tot 32) -ondersteuning (volgens inhoud van de schijf)
- Multi-Angle (tot 9) -ondersteuning (volgens inhoud van de schijf)
- 8 censuurniveaus
- Snel vooruit en terugspoelen aan 5 verschillende snelheden. (2x, 4x, 8x, 16x, 32x)
- Vertraagde weergave aan 4 verschillende snelheden. (1/2x, 1/4x, 1/8x, 1/16x voorwaarts)
- Beeld per beeld voorwaartse weergave.
- Zoekmodus
- Herhalen
- Coaxiale audio out (optioneel)
- Gekopieerde schijven kunnen incompatibel zijn.

### Opmerking

- Het is mogelijk dat deze DVD speler bepaalde MP3 opnames niet weergeeft vanwege het verschil in opnameformaat of schijftype.
- Raadpleeg de handleiding i.v.m. de MP3 weergave.
- CD-R/CD-RW schijven opgenomen met de CD-DA-methode kunnen weergegeven worden. Bepaalde CD-R/CD-RW -schijven kunnen incompatibel zijn vanwege de laseropname en het ontwerp van de schijf.
- DVD-R/RW schijven opgenomen met de DVD-Video-methode kunnen weergegeven worden. Bepaalde DVD-R/RW-schijven kunnen incompatibel zijn vanwege de laseropname en het ontwerp van de schijf.
- Bepaalde schijven kunnen onuitwisselbaar zijn met de JPEG-Viewer-functie vanwege een verschil in opnameformaat of de staat van de schijf.
- Voor een correcte werking mogen enkel 12cm schijven worden gebruikt.

## Veiligheidsinformatie

### LET OP!

DVD Player is een klasse 1 laser product. Dit product gebruikt echter een zichtbare laserstraal die een schadelijke stralingsbloomstelling kan veroorzaken. Let er op dat u de speler correct gebruikt zoals in deze handleiding wordt beschreven.

**CLASS 1  
LASER PRODUCT**

### RISICO OP ELEKTRISCHE SCHOKKEN

Het bliksemflits met pijlpunt symbool binnen een gelijke driehoek dient om de gebruiker te wijzen op de aanwezigheid van niet geïsoleerd "gevaarlijk voltage" in de behuizing van een product die voldoende sterk kan zijn om een risico op elektrische schokken in te houden.



Het uitroepteken in een gelijke driehoek dient om de gebruiker te wijzen op de aanwezigheid van belangrijke bedienings- en onderhoudsinstructies in de begeleidende documentatie van het apparaat.



## Opmerkingen Over De Schijven

### Over de behandeling van de schijven

- Om de schijf schoon te houden, dient u de schijf bij de rand vast te pakken. Raak het oppervlak niet aan.
- Plak geen papier of plakband op de schijf.
- Als er lijm of een vergelijkbare stof op de schijf zit, verwijder deze dan volledig alvorens de schijf te gebruiken.

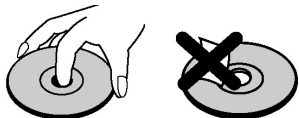

- De schijf nooit blootstellen aan direct zonlicht of warmtebronnen zoals warme luchtleidingen. De schijf ook nooit achterlaten in een geparkeerde wagen in direct zonlicht. De temperatuur kan namelijk aanzienlijk stijgen en de schijf kan beschadigd worden.
- Na de weergave van de schijf, dient u de schijf in het bijbehorende doosje op te bergen.

## Over de reiniging van de schijven

- Alvorens de schijf af te spelen, dient u de schijf te reinigen met een schone doek. Veeg de schijfschoon vanaf het midden naar buiten.

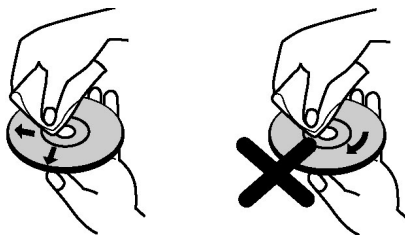

- Maak geen gebruik van oplosmiddelen zoals benzine, thinner, commercieel beschikbare reinigingsmiddelen of antistatische spray die bedoeld is voor vinyl-LP's.

## Licentiemededeling

- Dit product bevat copyright beschermde technologie die beschermd wordt door V.S patenten en andere intellectuele eigendomsrechten. Het gebruik van deze kopieerbeveiligingstechnologie moet worden toegelaten door Rovi Corporation, en is uitsluitend bedoeld voor weergave thuis of op andere beperkte locaties, tenzij anders toegelaten door Rovi Corporation. Terugwerkend ontwikkelen en construeren of ontmanteling is verboden.

## Hoe een DVD bekijken

Bij het plaatsen van een schijf in de lader, moet het label van de schijf naar boven gericht zijn:

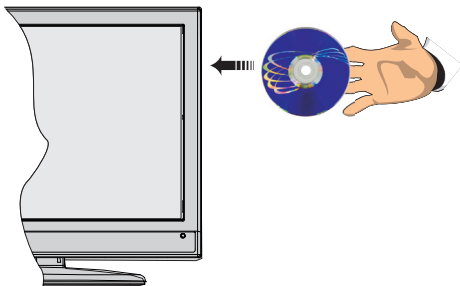

Wanneer het Tv-toestel is ingeschakeld, schakel eerst naar DVD-bron door gebruik van de toets **SOURCE** (bron) op de afstandsbediening. Druk op Play op de afstandsbediening, of druk op Play op het frontpaneel. Er is geen schijf in de lader, plaats eerst een DVD en druk op Afspelen.

# Toetsen Configuratiescherm DVD

## A. Schijflader

## B. Weergeven / Pauzeren

Speelt af/pauzeert de schijf. Wanneer het Dvd-menu (hoofdmenu) actief is, werkt deze toets als de "selecteertoets" (selecteert een gemarkeerd item in het menu) als dit door de schijf wordt toegelaten.

## C. Stoppen / Uitwerpen

Stopt het afspelen van schijven / Uitwerpen of Laden van e schijf Opmerking:

- U kunt de schijf niet via de afstandsbediening uitwerpen.
- Tijdens het afspelen van een bestand, druk driemaal op de toets STOP om uit te werpen.

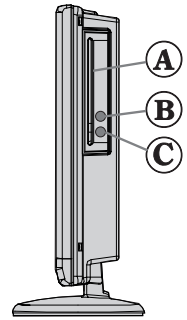

# Overzicht van de afstandsbediening

1. Stand-by
2. Numerieke toetsen
3. Terugkeren
4. Taalselectie (Taal instellen)
5. Tijd weergeven / DVD menu
6. Helder
7. Stop
8. Geen functie
9. Snel terug
10. Snel vooruit
11. Informatie
12. Zoom
13. Herhalen
14. Mastersegment
15. Menu
16. Titel
17. OK / Selecteer
18. Navigatietoetsen
19. Ondertitel
20. Camerastandpunt (\*)
21. Zoekmodus
22. Afspelen
23. Pauze
24. Volgende
25. Vorige

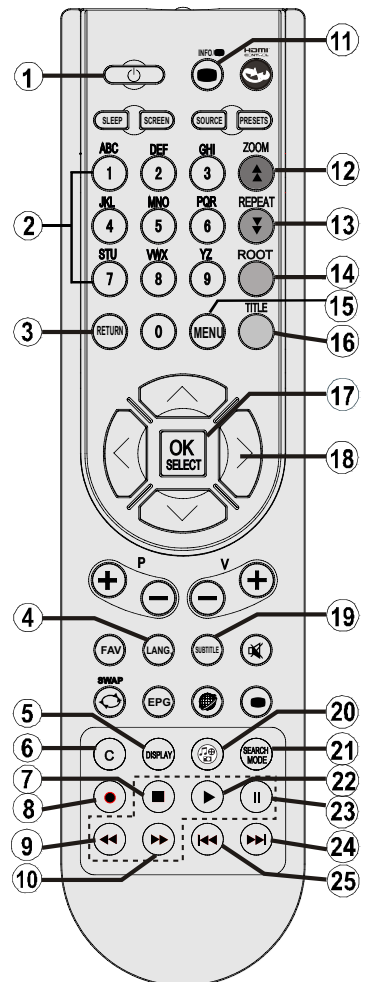

Deze toetsen verschillen naargelang het model:

 Mediabrowser (optioneel) (\*) ou  
Camerastandpunt / Geen functie (optioneel) (\*)

## Algemene bediening

U kunt de Dvd, film-Cd, muziek of foto-Cd inhoud bewerken met de correcte toetsen op uw afstandsbediening. Hieronder ziet u de belangrijkste functies van vaak gebruikte toetsen op de afstandsbediening.

Toetsen op de afstandsbediening	DVD Weergave	Film Weergave	Weergave van afbeeldingen	Muziek weergave
▶	Afspelen	Afspelen	Afspelen	Afspelen
	Pauze	Pauze	Pauze	Pauze
■	Stop	Stop	Stop	Stop
◀▶	Achterwaarts/voorwaarts overslaan	Achterwaarts/voorwaarts overslaan	Vorige/volgende	Vorige/volgende
◀▶	Verschuift het ingezoomde beeld naar links of rechts (indien beschikbaar)			
▼/▲	Markeert een menu item. / Verschuift het ingezoomde beeld naar onder of naar boven (indien beschikbaar)			
◀▶	Snel vooruit spoelen / Snel terugspoelen			
ANGLE	Geeft de scène weer vanuit verschillende camerastandpunten (indien beschikbaar).	Wijzigt het dia-effect (afhankelijk van de inhoud).		X
C	Wist het cijfer (indien beschikbaar).			
SCHERM (DISPLAY)	Geeft de tijd weer / Geeft het hoofd set-upmenu weer			
INFO	Tijd tellermodus selectie (tijdens het afspelen). Druk herhaaldelijk tussen modi.			
TAAL	Audiotaal.		X	X
MENU	Geeft het Tv-menu weer.			
OK / SELECT	Enter/Weergeven/Afspelen			
REPEAT	Geeft de herhaalopties weer.			
RETURN	Keert terug naar het vorige menu (indien beschikbaar).			
ROOT	Keert terug naar het hoofdmenu (indien beschikbaar).			
ZOEKEN MODUS (*)	Rechtstreekse selectie van scènes of tijd		Selecteert het gewenste bestand.	Selecteert het gewenste bestand.
ONDERTITELING:	Ondertiteling aan-uit. Druk herhaaldelijk om te schakelen tussen ondertitelingopties.		X	X
SWAP	Mediabronselectie.			
TITLE	Geeft schijfmenu weer (indien beschikbaar)	Geeft schijfmenu weer (indien beschikbaar)	X	X
ZOOM	Zoomt beeld Druk herhaaldelijk om te schakelen tussen zoomopties.			

Andere functies – Toetsencombinaties (Tijdens het afspelen)	
+ ▶	Langzaam voorwaarts
[    + ▶ ] + ◀▶	Stelt de snelheid in van het langzaam vooruitspoelen.
▶ + ▶	Stelt de snelheid in voor het snel vooruitspoelen.
◀ + ◀	Stelt de snelheid in voor het snel terugspoelen.
■ + ■	Bevestigt de stoppen opdracht.
+ ▶▶	Druk herhaaldelijk op ▶▶ om handmatig vooruit te spoelen.

(\*) U kunt overschakelen naar de titel door rechtstreeks op de numerieke toetsen in te drukken. U moet 0 indrukken en daarna een cijfer toets om de numerieke titels in te schakelen (voorbeeld: om 5 te selecteren, drukt u op 0 en daarna op 5).

## Algemeen afspelen

### Basisweergave

1. Druk op de aan/uit toets
2. Breng een Cd in de lader in.

De schijf wordt automatisch geladen en het afspelen begint automatisch als de schijf geen menu's heeft.

Na een paar seconden kan er een menu verschijnen op het TV scherm of de film kan onmiddellijk beginnen na de introductie van de filmonderneming. Dit is afhankelijk van de inhoud van de schijf en kan dus variëren.

**Opmerking:** *Stappen 3 en 4 zijn uitsluitend beschikbaar indien een menu werd opgeslagen op de schijf.*

3. Druk op "▼" / "▲" / ◀ / ▶ of de cijfertoets(en) om de gewenste titel te selecteren.
4. Druk op de SELECT toets.

Het afspelen begint. Het afgespeelde item kan een film zijn, een stil beeld of een andere submenu afhankelijk van de schijf.

### Voor uw informatie:

Als [afbeelding]  verschijnt wanneer u op een knop drukt, dan betekent dat dat de schijf de bijbehorende operatie niet ondersteunt.

### Opmerkingen bij het Afspelen:

1. U zal geen geluid horen tijdens snel vooruit of terugspoelen.
2. U zult geen geluid horen tijdens de langzame weergave.
3. De functie vertraagd afspelen achteruit is niet beschikbaar.
4. In sommige gevallen wordt de ondertitelingstaal niet onmiddellijk in de geselecteerde ondertitelingstaal veranderd.
5. Als de gewenste taal niet geselecteerd wordt ook al drukt u meerdere malen op de knop, dan betekent dat dat de taal niet beschikbaar is op de schijf.
6. Als de speler opnieuw opgestart wordt of de schijf wordt verwisseld, dan verandert de ondertitelingselectie automatisch naar de oorspronkelijke instellingen.
7. Als er een taal wordt geselecteerd en deze taal is niet ondersteund door de schijf, dan wordt de ondertitelingstaal automatisch de favoriete taal op de schijf.
8. Normaal gesproken werkt deze functie in een bepaalde volgorde, d.w.z. dat u de ondertiteling kunt stopzetten door meerdere malen op deze knop te drukken totdat "Subtitle Off" op het

scherm verschijnt.

9. Als de speler opnieuw opgestart wordt of de schijf wordt verwijderd, schakelt de taal automatisch over naar de oorspronkelijke instellingen. Als deze taal niet op de schijf staat, dan wordt alleen de beschikbare taal op de schijf weergegeven.
10. Sommige DVDs hebben geen hoofd en/of titel menus.
11. De functie beelden achteruit is niet beschikbaar.
12. Voor uw comfort:  
Indien u een poging doet een getal in te toetsen dat groter is dan de totale tijdsduur van de huidige titel verdwijnt het zoekveld en de boodschap "⊗ Input Invalid" verschijnt in de linkerbovenhoek van het scherm.
13. Slide Show is uitgeschakeld als de ZOOM modus actief is.

## Menu items instellen

### Video instelling pagina

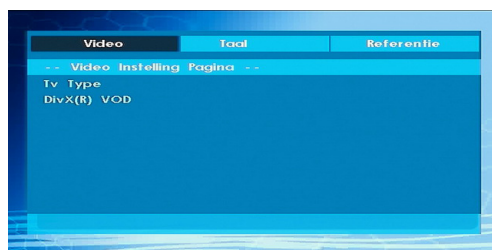

### TV Type

TV Type is enkel als 'PAL' beschikbaar. Het Tv-toestel ondersteunt ook NTSC-signalen, het signaal zal, bij het verschijnen op het scherm, naar PAL omgezet worden.

### DivX VOD

Met DivX VOD kunt u kwaliteitsvol video streamen.

### Taalinstelling

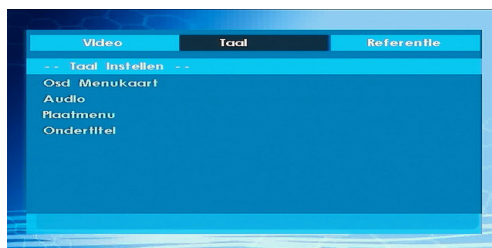

### OSD LANG

U kunt de standaardinstelling van de OSD-taal selecteren uit de menu's van de DVD-speler

## AUDIO

U kunt de standaard geluidstaal selecteren als dat ondersteund wordt door de betreffende DVD schijf.

## SCHIJFMENU

U kan de taal van DVD schijfmenu selecteren uit deze talen. Het schijfmenu verschijnt in de geselecteerde talen, indien dat ondersteund wordt door de betreffende DVD schijf.

## ONDERTITELING

U kunt de standaard ondertitelingstaal selecteren, indien dat ondersteund wordt door de betreffende DVD-schijf.

## Voorkeuren

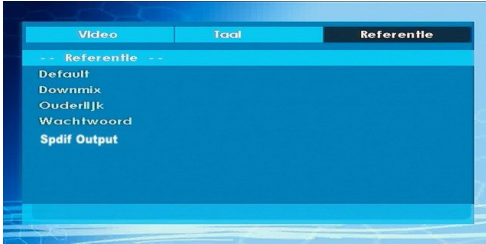

## HELDERHEID

Als u RESET selecteert en u drukt op SELECT worden de fabrieksinstellingen geladen. Het ouderlijk toezicht en het wachtwoord daarvoor zijn dan niet veranderd.

## DOWNMIX

Deze modus kan geselecteerd worden wanneer de digitale audio-output van de TV gebruikt wordt.

## SURROUND: Surround geluid output.

## STEREO: Twee kanalen stereo.

## PARENTAL (Ouderlijk Niveau)



De weergave van sommige Dvd's kan beperkt worden afhankelijk van de leeftijd van de gebruiker. De functie "Ouderlijk Toezicht" stelt u als ouder in staat om het niveau van de afspreekbeperking in te stellen.

Het Censuurniveau kan afgesteld worden op één van de acht niveaus. Het niveau "8 Volwassene" instelling geeft u toegang tot alle DVD titels zonder belang te moeten hechten aan het DVD censuurniveau. U kunt de DVD's bekijken die hetzelfde of een lager

censuurniveau hebben dan het niveau van alleen de DVD-speler.

## PASSWORD (wachtwoord wijzigen):

Met deze optie kunt u uw huidige wachtwoord veranderen.

Om het wachtwoord te veranderen wordt u gevraagd om uw oude wachtwoord in te voeren. Nadat u het oude wachtwoord hebt ingevoerd, kan u nu het nieuwe wachtwoord van vier karakters invoeren.

U kunt met de C toets een onjuiste invoer wissen.

*Opmerking: De fabrieksinstelling van het wachtwoord is "0000" U moet het XXXX digitale paswoord iedere keer invoeren wanneer u het ouderlijk niveau wenst te wijzigen. Als u het paswoord vergeten bent, dient u contact op te nemen met de technische dienst.*

## SPDIF UITGANG

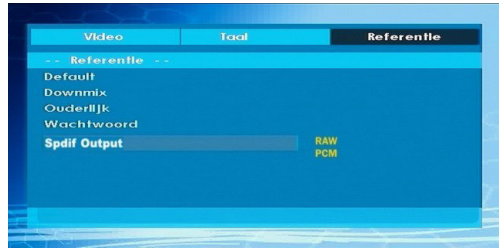

U kan de Spdif Uitgang instellen als PCM of RAW. Indien u kiest voor PCM van SPDIF Uitgang in DVD menu en een DVD speelt met Dolby audio, kunt U audio uitgang krijgen met twee kanalen via de luidsprekers en de SPDIF Out. Indien u kiest voor RAW van SPDIF Uitgang het DVD menu en een DVD afspeelt met Dolby audio, dan zullen de luidsprekers worden uitgeschakeld en krijgt U 5+1 Dolby audio via de SPDIF Out.



## Probleemoplossing

### De beeldkwaliteit is slecht (DVD)

- Zorg ervoor dat het oppervlak van de DVD schijf niet beschadigd is. (Krassen, vingerafdrukken, etc.)
- Reinig de DVD en probeer opnieuw.

*Zie de instructies in de handleiding van uw schijf over hoe uw schijf correct schoon te maken.*

- Verifieer of de DVD in de schijflade ligt met het label naar boven.
- Een vochtige DVD of condensatie kunnen het toestel beïnvloeden. Wacht 1 tot 2 uren in stand-by om het toestel te laten drogen.

### De schijf wordt niet afgespeeld

- Er is geen schijf in het toestel.

*Plaats een schijf in de lader.*

- De schijf is op onjuiste wijze geladen.

*Verifieer of de DVD in de schijflade ligt met het label naar boven.*

- Verkeerde schijftype. De DVD speler kan geen CD-ROMS enz. spelen.
- De regiocode van de DVD moet overeenkomen met de regiocode van de DVD-speler.

### Verkeerde OSD-taal

- Selecteer de taal in het setup menu.
- De taal voor het geluid of de ondertiteling van een DVD kan niet veranderd worden.
- Er werden geen meertalige audio en/of ondertitelingen op de DVD opgenomen.
- Probeer het geluid of de ondertitels te wijzigen in het titelmenu van de DVD. Bepaalde DVD's laten de gebruiker niet toe deze instellingen te wijzigen zonder het menu van de schijf te gebruiken.

### Sommige functies (Camerastandpunt, Zoom, Etc.) werken niet

- Deze functies zijn niet beschikbaar op de DVD.
- De camerahoek kan alleen worden gewijzigd als het symbool van het camerastandpunt wordt weergegeven.

### Geen beeld

- Hebt u op de juiste knoppen van de afstandsbediening gedrukt? Probeer het opnieuw.

### Geen geluid

- Controleer of het volume op een hoorbaar niveau staat.
- Controleer of u het geluid niet per ongeluk heeft uitgeschakeld.

### Vervormd geluid

- Controleer of de bijbehorende instelling voor de luistermodus juist is.

### Geen reactie van de afstandsbediening

- Controleer of de afstandsbediening in de correcte modus staat.
- Controleer of de afstandsbediening in de juiste modus is.
- Vervang de batterijen.

### Als er niets werkt

Indien u bovenstaande oplossingen geprobeerd hebt en niets lijkt te werken, kan u proberen de DVD speler uit te schakelen en opnieuw aan te schakelen. Als het niet zou werken, neemt u contact op met de leverancier of reparateur van de TV-DVD. Probeer nooit een kapotte TV-DVD speler zelf te repareren.

## Voorwaardebepalingen

### Camerastandpunt

Op sommige DVD's zijn scènes opgenomen die op hetzelfde tijdstip opgenomen zijn vanuit een aantal verschillende hoeken (dezelfde scène is opgenomen van de voorkant, van de linkerkant, van de rechterkant, etc.). Met deze schijven kan de ANGLE-knop gebruikt worden om de scène vanuit verschillende camerastandpunten te zien.

### Hoofdstuknummer

Deze nummers zijn op DVD's opgenomen. Een titel is onderverdeeld in vele secties, waarvan elke sectie genummerd is en specifieke onderdelen van de videopresentaties kunnen snel opgezocht worden door gebruik te maken van deze nummers.

### DVD

Dit verwijst naar een optische schijf met een hoog vermogen waarop beelden en geluid van hoge kwaliteit zijn opgenomen door middel van digitale signalen. Dit bevat een technologie voor videocompressie (MPEG II) en een technologie voor opnemen met een hoog vermogen. Met de DVD is het mogelijk een esthetisch aangename en volledige video op te nemen over een langere tijdsspanne (er kan bijvoorbeeld een hele film worden opgenomen).

Een DVD heeft een structuur die bestaat uit twee 0,6-mm dunne schijven die aan elkaar geplakt worden. Hoe dunner de schijf, hoe groter de dichtheid waaraan de informatie kan opgeslagen worden. Een DVD heeft een grotere capaciteit dan één enkele 1,2 mm dikke schijf. Gezien beide dunne schijven aan elkaar geplakt worden, ziet het er niet naar uit dat we in de nabije toekomst een dubbelzijdige schijf zullen kunnen maken voor een nog langere speelduur.

### Ondertitels

Dit is de gedrukte tekst aan de onderkant van het scherm, waarmee de dialoog vertaald of weergegeven wordt. Opgenomen op DVD schijven.

### Tijdgetal

Dit geeft de afspeelduur aan die verstreken is vanaf het begin van een schijf of titel. Dit kan gebruikt worden om een bepaalde scène snel te vinden. (Sommige schijven ondersteunen de tijd zoekfunctie niet). De beschikbaarheid wordt bepaald door de fabrikant).

### Titelnummer

Deze nummers zijn op DVD's opgenomen. Indien een schijf twee of meerdere films bevat, dan zijn deze films als titel 1, titel 2, etc. genummerd.

### Getal voor een geluidsnummer

Deze getallen worden aan de nummers toegekend die zijn opgenomen op Audio-CD's. Middels deze getallen kunnen bepaalde nummers snel gevonden worden.

### LPCM

LPCM staat voor Pulse Code Modulation en is een digitaal geluid.





### MPEG

Dit is de afkorting voor Moving Picture Experts Group. Dit is een internationale norm voor de compressie van filmbeelden. Op sommige DVD's is het digitale geluid samengeperst en in deze format opgenomen.

### DivX

DivX is een digitale video compressietechnologie op basis van MPEG-4 en ontwikkeld door DivX Networks Inc.

## Opmerkingen over de schijven

Spelersorten (Logos)	Opslaan Soorten	Speler Lengte	Max. Afspeeltijd	Eigenschappen
<b>DVD</b> 	Audio + Video	12 cm	Eén - zijdig; 240 min Dubbel - zijdig; 480 min	<ul style="list-style-type: none"> <li>DVD heeft een fantastisch geluid en video door het Dolby Digital en MPEG-2 systeem.</li> <li>Verschillende scherm- en geluidsfuncties kunnen eenvoudig geselecteerd worden via het menu op het scherm.</li> </ul>
<b>AUDIO-CD</b> 	Audio	12 cm	74 min.	<ul style="list-style-type: none"> <li>Een LP wordt opgenomen als een analog signaal met meer vervorming. Een CD wordt opgenomen als een Digital Signal met een betere geluidskwaliteit, minder vervorming en de geluidskwaliteit gaat minder snel achteruit na verloop van tijd.</li> </ul>
<b>MP3-CD</b> 	Audio (xxxx.m p3)	12 cm	Het is afhankelijk aan de MP3 kwaliteit.	<ul style="list-style-type: none"> <li>MP3 wordt opgenomen als een digitaal signaal met een betere geluidskwaliteit, minder vervorming en de geluidskwaliteit gaat minder snel achteruit na verloop van tijd.</li> </ul>
<b>PICTURE-CD</b> 	Video (stilstaand beeld)	12 cm	Het is afhankelijk aan de JPEG kwaliteit.	<ul style="list-style-type: none"> <li>JPEG is opgeslagen als digitaal signaal met een betere beeldkwaliteit na verloop van tijd.</li> </ul>
<b>DivX®</b> 	Audio + Video	12 cm	Het is afhankelijk van de DivX kwaliteit.	<ul style="list-style-type: none"> <li>Video &amp; Audio met MPEG-4 comprimeringstechnologie.</li> </ul>

## Technische kenmerken

Soorten ondersteunde schijven	<b>DVD:</b> SS/SL 4.7" (DVD-5) SS/DL 4.7" (DVD-9) DS/SL 4.7" (DVD-10) DS/DL 4.7" (DVD-18)	CD-DA CD-R CD-RW MP-3/JPEG
Videotype	MPEG-2 Video Standard Decoding (MPEG -1 ondersteund) Full-Screen Videodisplay van 720 x 576 (PAL) & 720 x 480 (NTSC) pixels 50 en 60 Hz beeldverhoudingen (PAL-NTSC) Digital bit-stream processing rate tot 108 Mbts/sec Lijnresolutie meer dan 500 lijnen.	
Soort Audio	MPEG Multichannel Decoding LPCM	
Geluidsuitgang	<b>Analoge Outputs:</b> 24 bit /48, 44.1kHz down-sampling DAC	

# Contents

Features .....	43	Managing Stations: Channel List.....	57
Introduction.....	43	Operating the Channel List.....	57
Preparation.....	43	Moving a Channel.....	57
Safety Precautions .....	43	Deleting a Channel .....	57
Information for users in the EU.....	44	Renaming a Channel.....	58
Package Contents .....	45	Locking a Channel.....	58
Environmental Information .....	46	Managing Stations: Favourites.....	58
Repair Information .....	46	Button Functions.....	58
Remote Control Buttons .....	47	Managing Stations: Sorting the Channel List .....	58
TV and Operating Buttons .....	48	On-Screen Information .....	59
Viewing the Connections - Back Connectors .....	48	Media Playback Using Media Browser.....	59
Viewing the Connections - Side Connectors .....	49	Viewing Photos via USB .....	60
Power Connection .....	49	Media Browser Settings.....	60
Aerial Connection .....	49	Changing Image Size: Picture Formats.....	61
Using USB Media .....	50	Cinema .....	61
USB Memory Connection .....	50	Configuring Picture Settings.....	62
Connecting the LED TV to a PC.....	50	Operating Picture Settings Menu Items.....	62
Using Side AV Connectors .....	50	Picture Settings Menu Items.....	62
Connecting to a DVD Player via HDMI.....	51	PC Picture Settings.....	62
Connecting to a DVD Player via Component		Configuring Sound Settings.....	63
Sockets (YPbPr) or Scart Cable.....	51	Operating Sound Settings Menu Items.....	63
Remote Control Handset.....	52	Sound Settings Menu Items.....	63
Inserting Batteries.....	52	Configuring Your TV's Settings.....	63
Switching On/Off.....	52	Operating Settings Menu Items .....	64
To Switch the TV On.....	52	Settings Menu Items .....	64
To Switch the TV Off.....	52	Using a Conditional Access Module (not	
Input Selection.....	52	included).....	64
Basic Operations .....	52	Viewing Conditional Access Menu (*) .....	64
Operation with the Buttons on the TV.....	52	Configuring Language Preferences.....	64
Volume Setting.....	52	Language Settings.....	65
Programme Selection .....	52	Parental Control.....	65
Viewing Main Menu.....	53	Parental Settings Menu Operation .....	65
AV Mode .....	53	Timers.....	65
Operation with the Remote Control .....	53	Configuring Date/Time Settings.....	66
Volume Setting.....	53	Configuring Source Settings.....	66
Programme Selection (Previous or Next		Configuring Other Settings .....	67
Programme).....	53	Operation .....	67
Programme Selection (Direct Access) .....	53	Other Features .....	67
Viewing Electronic Programme Guide (EPG).....	53	Teletext .....	68
EPG Timeline Schedule.....	53	Tips.....	68
EPG Channel Schedule.....	53	Appendix A: PC Input Typical Display Modes.....	69
EPG Now and Next.....	54	Appendix B: AV and HDMI Signal Compatibility	
First Time Installation.....	54	(Input Signal Types).....	69
Installation .....	55	Appendix C: Supported DVI Resolutions.....	70
Auto Channel Scan (Retune) Menu Operation.....	55	Appendix D: Software Upgrade .....	70
Manual Tuning .....	56	1) Software upgrade search via user interface.....	70
Digital Aerial Manual Search.....	56	2) 3.AM search and upgrade mode.....	70
Digital Cable Manual Search .....	56	Appendix E : Supported File Formats for USB	
Analogue Manual Search .....	56	Mode.....	71
Analogue Fine Tune.....	56	Specifications .....	72
Network Channel Scan.....	56	Digital Reception (DVB-C).....	72
Clear Service List (*).....	57		

## Features

- Remote controlled colour LED TV.
- Fully integrated Terrestrial digital-cable TV (DVB-T-C - MPEG2) (DVB-T-C - MPEG4).
- HDMI connectors for digital video and audio.
- USB input.
- 1000 programmes (analogue+digital).
- On Screen Display (OSD) menu system.
- Integrated tuner DVB-T-C HD, MPEG2 / MPEG4 compatible.
- Scart socket for external devices.
- Stereo sound system. (German+Nicam)
- Teletext, fastext, TOP text.
- Headphone connection.
- Automatic programming system.
- Forward or backward manual tuning.
- Sleep timer / Child lock.
- Automatic sound mute when no transmission.
- NTSC playback.
- AVL (Automatic Volume Limiting).
- Auto power down.
- PLL (Frequency Search).
- PC input.
- Plug&Play for Windows 98, ME, 2000, XP, Vista, Windows 7.
- Game Mode.

## Introduction

Thank you for choosing this product. This manual will guide you through the proper operation of your TV. Before operating the TV, please read this manual thoroughly. Please keep this manual in a safe place for future reference.

This device is intended to receive and display TV programmes. The different connection options make an additional expansion of the reception and display sources possible (receiver, DVD player, DVD recorder, VCR, PC etc.).

This device is only suitable for dry indoor use. This appliance is intended solely for private domestic use and may not be used for industrial and commercial purposes. We exclude liability in principle, if the device is not used as intended, or unauthorized modifications have been made. To operate your LED TV in extreme ambient conditions may cause the damage of the device.

## Preparation

For ventilation, leave a free space of at least 10 cm all around the set. To prevent any fault and unsafe situations, please do not place any objects on top of the set. Use this device in moderate climates.

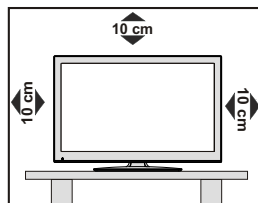

## Safety Precautions

**Read the following recommended safety precautions carefully.**

### Power Source

The TV set should be operated only from a 220-240V AC, 50 Hz outlet. Ensure that you select the correct voltage setting for your convenience.

### Power Cord

Do not place the set, a piece of furniture, etc. on the power cord or pinch the cord. Handle the power cord by the plug. Do not unplug the appliance by pulling from the power cord and never touch the power cord with wet hands as this could cause a short circuit or electric shock. Never make a knot in the cord or tie it with other cords. The power cord should be placed in such a way that they are not likely to be stepped on. A damaged power cord can cause fire or give you an electric shock. When it is damaged and needs to be replaced, it should be done by qualified personnel.

## Moisture and Water

Do not use this device in a humid and damp place (avoid the bathroom, the sink in the kitchen etc). Do not expose this device to rain or water, as this may be dangerous and do not place objects filled with liquids, such as flower vases, on top.



If any solid object or liquid falls into the cabinet, unplug the TV and have it checked by qualified personnel before operating it any further.

## Cleaning

Before cleaning, unplug the TV set from the wall outlet. Do not use liquid or aerosol cleaners. Use a soft, dry cloth.



## Ventilation

The slots and openings on the TV set are intended for ventilation and to ensure reliable operation. To prevent overheating, these openings must not be blocked or covered in anyway.

## Heat and Flames

The set should not be placed near to open flames or sources of intense heat such as an electric heater. Ensure that no open flame sources, such as candles, are placed on top of the TV. Batteries should not be exposed to excessive heat such as sunshine, fire or the like.



## Lightning

In case of storm and lightning or when going on holiday, disconnect the power cord from the wall outlet.



## Replacement Parts

When replacement parts are required, make sure that the service technician has used replacement parts, which are specified by the manufacturer or have the same specifications as the original one. Unauthorized substitutions may result in fire, electrical shock or other hazards.

## Servicing

Please refer all servicing to qualified personnel. Do not remove the cover yourself as this may result in an electric shock.



## Waste Disposal

Instructions for waste disposal:

- Packaging and packaging aids are recyclable and should principally be recycled. Packaging materials, such as a foil bag, must be kept away from children.

- Batteries, including those which are heavy metal-free, should not be disposed of with household waste. Please dispose of used batteries in an environmentally friendly manner. Find out about the legal regulations which apply in your area.
- Do not try to recharge batteries, there is a danger of explosion. Replace batteries only with the same or equivalent type.

## Information for users in the EU

This symbol on the product or on its packaging means that your electrical device should be disposed at the end of its service life separately from your household wastes. There are separate collection systems for recycling in the EU. For more information, please contact the local authority or the dealer where you purchased the product.



## Disconnecting the Device

The mains plug is used to disconnect the TV set from the mains and therefore it must remain readily operable.

## Headphone Volume

Excessive sound pressure from earphones and headphones can cause hearing loss.



To prevent injury, this device must be securely attached to the wall in accordance with the installation instructions when mounted to the wall (if the option is available).

## LCD Screen

The LCD panel is a very high technology product with about a million thin film transistors, giving you fine picture details. Occasionally, a few non-active pixels may appear on the screen as a fixed blue, green or red point. Please note that this does not affect the performance of your product.

Warning! Do not leave your TV in standby or operating mode when you leave your house.

## Connection to a Television Distribution System (Cable TV etc.) from Tuner

Devices connected to the protective earthing of the building installation through the mains connection or through other apparatus with a connection to protective earthing-and to a television distribution system using a coaxial cable, may in some circumstances create a fire hazard.

Connection to a cable distribution system has therefore to be provided through a device providing electrical isolation below a certain frequency range (galvanic isolator, see EN 60728-11).

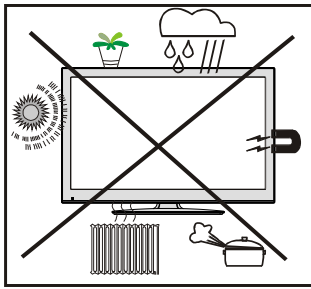

### Electrical devices not in the hands of children

Never let children use electrical devices unsupervised. Children cannot always recognize properly any possible danger. Batteries / accumulators can be life threatening when swallowed. Store batteries out of the reach of small children. In case of swallowing a battery, medical aid has to be sought immediately. Also keep the packaging away from children as there is danger of suffocation.

The Standby button does not fully switch off this product. Moreover, the device continues to consume power in standby mode. In order to separate the device completely from mains, the mains plug has to be pulled from the mains socket. Because of that the device should be set up in a way, that an unobstructed access to the mains socket is guaranteed, so that in case of emergency the mains plug can be pulled immediately. During periods of prolonged non-use, the TV should be disconnected from the mains power supply.

### TRADEMARK ACKNOWLEDGMENT

"Dolby" and the double-D symbol are trademarks of Dolby Laboratories.



### Licence Notification (Optional)

Manufactured under license from Dolby Laboratories.

## Package Contents

	LED TV
	Instruction Book
	Batteries: 2 X AAA
Remote Control	
1 X Video & Audio Connection Cable	

*Note: You should check the contents after opening your purchase and make sure that every item is included.*

*Note: The HDMI connection between PC and TV may cause radio interference in which case it is recommended to use VGA(DSUB-15) connection.*

## Environmental Information

- This television is designed to consume less energy to save the environment.

You not only help to save the environment but you can also save money by reducing electricity bills thanks to the energy efficiency features of this TV. To reduce energy consumption, you should take the following steps:

- You can use the Power Save Mode setting, located in the **Other settings** menu. If you set the Power Save Mode as On, the TV will switch to energy-saving mode and the luminance level of the TV set will be decreased to optimum level. Note that some picture settings will be unavailable when the TV is in Power Save Mode.



- When the TV is not in use, please switch off or disconnect the TV from the mains plug. This will also reduce energy consumption.
- Note that annually, using the TV set in Power Save Mode has more power efficiency than disconnecting the TV from the mains plug instead of keeping stand-by mode. Therefore it is highly recommended to activate Power Save Mode setting to reduce your annual power consumption. And also it is recommended to disconnect the TV from the mains plug to save energy more when you do not use.
- Please helps us to save environment by following these steps.

### Repair Information

Please refer all servicing to qualified personnel. Only qualified personnel must repair the TV. Please contact your local dealer, where you purchased this TV for further information.



## Remote Control Buttons

1. Standby
2. Image size/ Expand (in TXT mode)
3. Sleep timer
4. Numeric buttons
5. Return / Exit (in DTV mode) / Index page (in TXT mode)
6. Cursor up / Page up (in TXT mode)
7. Cursor left
8. Programme up (Page down in DTV mode)
9. Programme down (Page up in DTV mode)
10. Mono-Stereo / Dual I-II / Current language
11. Previous Programme / Swap
12. Electronic programme guide
13. Info / Reveal (in TXT mode)
14. Picture mode selection
15. Source selection
16. Red button / Zooms videos (in Media Browser video mode)
17. Green button
18. Yellow button
19. Menu on-off
20. Blue button
21. OK / Edit Channel list / Hold (in TXT mode)
22. Cursor right / Subpage (in TXT mode)
23. Cursor down / Page down (in TXT mode)
24. Volume up
25. Volume down
26. Mute
27. Teletext / Mix
28. Subtitle on-off (in DTV mode) / TXT Subtitle
29. FAV (\*) (Favourite Selection) (in DTV mode)
30. No Function (\*)
31. Media Browser playback buttons. (in DTV mode)

(\*) Only for EU country options.

Note: Buttons that are not indicated with a number on the remote control illustration are not functional in TV mode.

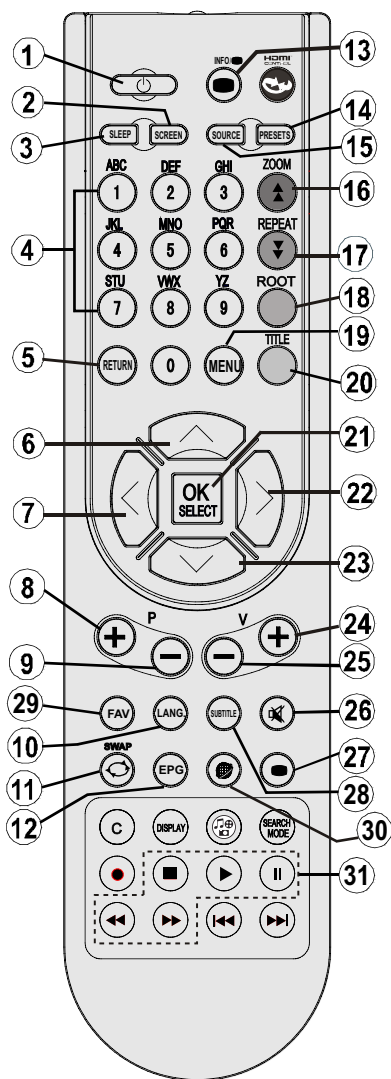

These buttons change according to the model:

 / Web Browser (optional) (\*) or Pip / Pip function (optional) (\*)

## TV and Operating Buttons

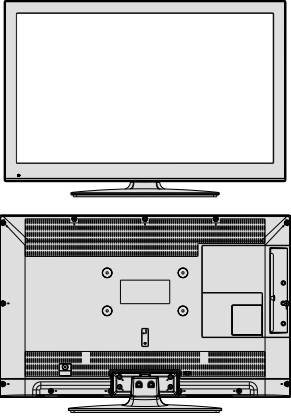
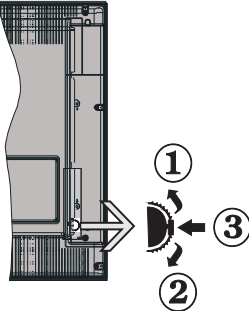
FRONT and REAR VIEW	Control Buttons VIEW	Control Buttons
		<ol style="list-style-type: none"> <li>1. Up direction</li> <li>2. Down direction</li> <li>3. Programme/Volume / AV / Standby-On selection switch</li> </ol> <p><i>Note: You can move the switch, upward or downward to change the volume. If you want to change channels, press the middle of the switch once (Position 3) and then move upward or downward. If you press the middle of the switch once more, source OSD will be displayed. If you press the middle of the switch and hold about a few seconds, the TV will switch to standby mode. Main menu OSD cannot be displayed via control buttons.</i></p>

## Viewing the Connections - Back Connectors

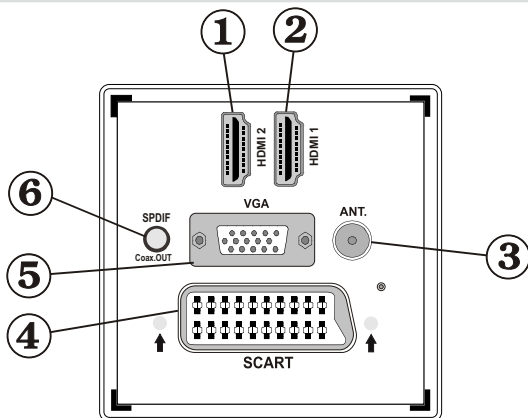

### 1. HDMI 2: HDMI Input

### 2. HDMI 1: HDMI Input

**HDMI Inputs** are for connecting a device that has a **HDMI** socket. Your TV is capable of displaying High Definition pictures from devices such as a High Definition Satellite Receiver or DVD Player. These devices must be connected via the HDMI sockets or Component Socket. These sockets can accept either 720p or 1080i signals. No sound connection is needed for a HDMI to HDMI connection.

### 3. RF Input connects to an aerial antenna system or a cable.

*Note: If you use a decoder or a media recorder, you should connect the aerial cable through the device to the television with an appropriate antenna cable, as shown in the illustration in the following pages.*

### 4. SCART input or output for external devices. Connect the SCART cable between the SCART socket on the TV and the SCART socket on your external device (such as a decoder, a VCR or a DVD player).

**Note:** If an external device is connected via the SCART socket, the TV will automatically switch to AV mode.  
**Note:** S-VHS signal is supported via the scart socket (optional).

**Note:** When receiving DTV channels (Mpeg4 H.264) or while in Media Browser mode, output will not be available via the scart socket.

- VGA Input** is for connecting a personal computer to the TV set.  
Connect the PC cable between the **PC INPUT** on the TV and the PC output on your PC.  
*Note: You can use YPbPr to VGA cable (not supplied) to enable YPbPr signal via VGA input.*  
**WARNING:** You cannot use VGA and YPbPr at the same time.
- SPDIF Out** outputs audio signals of the currently watched source.  
Use an **SPDIF cable** to transfer audio signals to a device that has SPDIF input.

## Viewing the Connections - Side Connectors

- The CI Slot is used for inserting a CI card. A CI card allows you to view all the channels that you subscribe to. For more information, see "Conditional Access" section.
- Side USB input.
- Side audio-video connection input is used for connecting video and audio signals of external devices. To make a video connection, you must use the supplied AV connection cable for enabling connection. First, plug singular jack of the cable to the TV's Side AV socket. Afterwards, insert your video cable's (not supplied) connector into the **YELLOW** input (located on the plural side) of the supplied AV connection cable. Colours of the connected jacks should match.  
  
To enable audio connection, you must use **RED** and **WHITE** inputs of the side AV connection cable. Afterwards, insert your device's audio cable's connectors into the **RED** and **WHITE** jack of the supplied side AV connection cable. Colours of the connected jacks should match.  
*Note: You should use audio inputs of side AV connection cable (RED & WHITE) to enable sound connection when connecting a device to your TV by using PC or COMPONENT VIDEO input.*
- Headphone jack is used for connecting an external headphone to the system. Connect to the **HEADPHONE** jack to listen to the TV from headphones (optional).
- Volume/ Programme/ Source and Standby-On switch

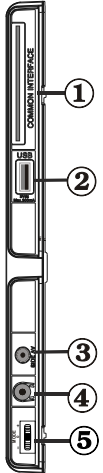

## Power Connection

**IMPORTANT:** The TV set is designed to operate on 220-240V AC, 50 Hz.

- After unpacking, allow the TV set to reach the ambient room temperature before you connect the set to the mains. Plug the power cable to the mains socket outlet.

## Aerial Connection

- Connect the aerial ,cable TV plug to the **AERIAL INPUT** socket located at the rear of the TV.

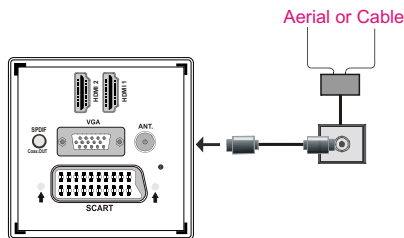

## Using USB Media

- You can connect USB devices to your TV by using the USB input of the TV. This feature allows you to display/play JPG, MP3 and video files stored on a USB stick.
- It is possible that certain types of USB devices (e.g. MP3 Players) may not be compatible with this TV.
- You should back up your files before making any connections to the TV set in order to avoid any possible data loss. Note that the manufacturer will not be responsible for any file damage or data loss.
- Do not pull out USB module while playing a file.

**CAUTION: Quickly plugging and unplugging USB devices, is a very hazardous operation. Do not repeatedly quickly plug and unplug the drive. This may cause physical damage to the USB player and especially the USB device itself.**

SIDE VIEW      USB MEMORY

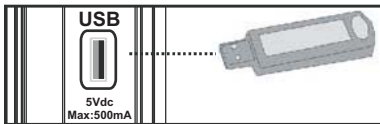

### USB Memory Connection

**IMPORTANT: The TV should be switched off while plugging or unplugging a USB device.** Plug your USB devices to the USB input of the TV. You can connect a USB device to your TV by using the USB input of the TV.

*Note: It is possible certain types of hard disk drives are not supported.*

## Connecting the LED TV to a PC

For displaying your computer's screen image on your LED TV, you can connect your computer to the TV set. Power off both computer and display before making any connections. Use 15-pin D-sub display cable to connect a PC to the LED TV. When the connection is made, switch to PC source. See "Input selection" section. Set the resolution that suits your viewing requirements. Resolution information can be found in the appendix parts.

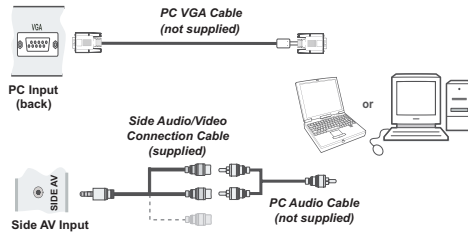

## Using Side AV Connectors

You can connect a range of optional equipment to your LED TV using side connectors of the TV.

- For connecting a camcorder or camera, you should use SIDE AV socket (side). To do this, you must use the supplied video/audio connection cable. First, plug single jack of the cable to the TV's AV IN socket (side). Afterwards, insert your camera cable's (not supplied) connectors into the plural part of the video/audio connection cable. Colours of the connected jacks should match. See illustration below.
- Afterwards, you should switch to Side AV source. See the section Input selection in the following sections for more information.

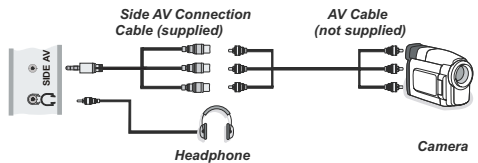

- To listen the TV sound from headphones, you should connect headphones to your TV by using the HEADPHONE jack as illustrated above.

## Connecting to a DVD Player via HDMI

Please refer to your DVD player's instruction book for additional information. Power off both the TV and the device before making any connections.

Note: Not all cables shown in the illustration are supplied.

- If your DVD player has an **HDMI** socket, you can connect via **HDMI** for better video and audio quality.

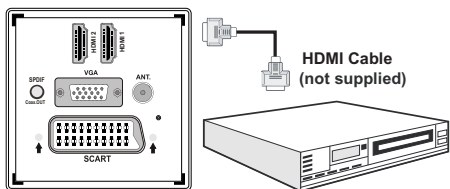

External device

- When you connect to DVD player as illustrated above, switch to the connected **HDMI** source. See, **Input Selection** section for more information on changing sources.

## Connecting to a DVD Player via Component Sockets (YPbPr) or Scart Cable

- Some DVD players are connected through COMPONENT SOCKETS (YPbPr). YPbPr can be used only when you connect a device that has a YPbPr output through the PC input with YPbPr to PC cable (YPbPr cable is not supplied).
- When the connection is made, switch to YPbPr source. See, "Input selection" section.
- To enable audio connection, use the VGA/Component Audio cable. First, plug single jack of the cable to the TV. Afterwards, insert your DVD player's audio cable's connectors into the plural part of the VGA/Component audio connection cable (see illustration below). Colours of the connected jacks should match ( RED & WHITE).

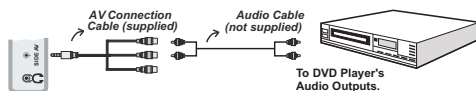

- When the connection is made, switch to YPbPr source. See, Input selection section.
- You may also connect through the SCART input.

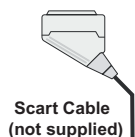
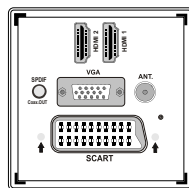

External device

Note: These three methods of connection perform the same function but in different levels of quality. It is not necessary to connect by all three methods.

## Remote Control Handset

### Inserting Batteries

- Remove the battery cover located on the back of the handset by gently pulling backwards from the indicated part.
- Insert two **AAA/R3** or equivalent type batteries inside. Observe the correct polarity (+/-) when inserting batteries and replace the battery cover.

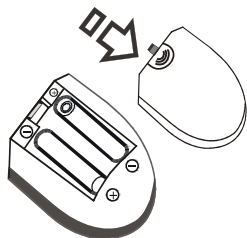

*Note: Remove the batteries from the remote control handset when it is not to be used for a long period. Otherwise it can be damaged due to any leakage of batteries. Remote range is approximately 7m/23ft.*

## Switching On/Off

### To Switch the TV On

- Connect the power cord to the 220-240V AC, 50 Hz.
- Press **STANDBY** touch button. Then the standby LED lights up.
- To switch on the TV from standby mode either:
  - Press the “**⏻**” button, **P+** or **P-** or a numeric button on the remote control.
  - Press the **-P/CH** or **P/CH+** touch button on the TV. The TV will then switch on.

*Note: If you switch on your TV via **P+** or **P-** buttons on the remote control or on the TV set, the programme that you were watching last will be reselected.*

By either method the TV will switch on.

### To Switch the TV Off

- Press the “**⏻**” button on the remote control or hold the on the TV until shut down, so the TV will switch to standby mode.
- To power down the TV completely, unplug the power cord from the mains socket.

*Note: When the TV is switched to standby mode, the standby LED can blink to indicate that features such as Standby Search, Over Air Download or Timer is active.*

### Digital Teletext

- Press the “**⏻**” button.
- The digital teletext information appears.

- Operate it with the coloured buttons, cursor buttons and **OK** button.

The operation method may differ depending on the contents of the digital teletext.

Follow the instructions displayed on the digital teletext screen.

- When the “**⏻**” button is pressed, the TV returns to television broadcasting.
- With digital broadcasting (DVB-T-C), in addition to digital teletext broadcasting together with the normal broadcasting, there are also channels with just digital teletext broadcasting.
- The aspect ratio (picture shape) when watching a channel with just digital teletext broadcasting is the same as the aspect ratio of the picture viewed previously.

## Input Selection

Once you have connected external systems to your TV, you can switch to different input sources. Press “**SOURCE**” button on your remote control consecutively for directly changing sources.



*Note : YPbPr mode can be used only when you connect a device that has a YPbPr output through the PC input with YPbPr to PC cable (not supplied).*

## Basic Operations

**You can operate your TV using both the remote control and onset buttons.**

### Operation with the Buttons on the TV

#### Volume Setting

- You can move the control switch upward or downward for changing the volume. To increase volume, please move the switch upward. Move the switch downward to decrease the volume. A volume level scale (slider) will be displayed on the screen.

## Programme Selection

- First press the control switch once to change channel. You can move the switch upward to select the next programme or move it downward to select the previous programme.

## Viewing Main Menu

- Menu screen cannot be displayed by using the control switch.

## AV Mode

- Press the control switch consecutively until the source OSD is displayed on the screen.

## Operation with the Remote Control

- The remote control of your TV is designed to control all the functions of the model you selected. The functions will be described in accordance with the menu system of your TV.

## Volume Setting

- Press “**V+**” button to increase the volume. Press “**V-**” button to decrease the volume. A volume level scale (slider) will be displayed on the screen.

## Programme Selection (Previous or Next Programme)

- Press “**P-**” button to select the previous programme.
- Press “**P+**” button to select the next programme.

## Programme Selection (Direct Access)

- Press the numeric buttons on the remote control to select programmes between 0 and 9. The TV will switch to the selected programme.

## Viewing Electronic Programme Guide (EPG)

You can view the electronic programme guide (EPG) to see information about available programmes. To view the EPG menu please press **EPG** button on the remote control.

- Press “**▼**”/“**▲**” buttons to navigate through channels.
- Press “**◀**”/“**▶**” buttons to navigate through the programme list.
- Please note that event information is updated automatically. If there is no event information data available for channels, the EPG will be displayed with blanks.

## EPG Timeline Schedule



**Red button (Prev Day):** Displays the programmes of previous day.

**Green button (Next day):** Displays the programmes of the next day.

**Yellow button (Zoom):** Expands programme information.

**Blue button (Filter):** Views filtering options.

**Numeric buttons (Jump):** Jumps to the preferred channel directly via numeric buttons.

**INFO (Details):** Displays the programmes in detail.

**OK (Options):** Displays programme options including “Select Channel” option.

**TEXT (Search):** Displays “Guide Search” menu.

**SUBTTL:** Press SUBTITLE button to view Select Genre menu. Using this feature, you can search the programme guide database in accordance with the genre. Info available in the programme guide will be searched and results matching your criteria will be listed.

**SWAP(Now):** Shows the current programme.

## EPG Channel Schedule

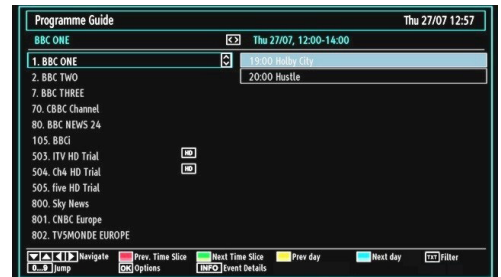

**▼/▲/◀/▶:** Navigate

**Red button (Prev Time Slice):** Displays the programmes of previous time slice.

**Green button (Next Time Slice):** Displays the programmes of the next time slice.

**Yellow button (Prev Day):** Displays the programmes of previous day.

**Blue button (Next day):** Displays the programmes of the next day.

**TEXT button (Filter):** Views filtering options.

**Numeric buttons (Jump):** Jumps to the preferred channel directly via numeric buttons.

**OK (Options):** Displays programme options including "Select Channel" option.

**INFO (Details):** Displays the programmes in detail.

## EPG Now and Next

Programme Guide			Thu 07/06 20:29
Channels	Current Event	Next Event	
1. BBC ONE	Hulby City	Hustle	
2. BBC TWO	Springwatch	Mary, Queen of Shops	
7. BBC THREE	Filthy Rich and Homeless	Bust My Ass	
70. CBC Channel	This is CBBC!	This is CBBC!	
80. BBC NEWS 24	BBC News	BBC News	
105. BRG	BRG	BRG	
503. ITV HD Trial	No Information	No Information	
504. CH4 HD Trial	No Information	No Information	
505. five HD Trial	No Information	No Information	
800. Sky News	No Information	No Information	
801. CNBC Europe	No Information	No Information	
802. TVSMONDE EUROPE	No Information	No Information	

Navigate    Options    Filter    Event Details  
 List Schedule    Timeline Schedule

**OK (Options):** Displays programme options including "Select Channel" option.

**Blue button (Filter):** Views filtering options.

**INFO (Event Details):** Displays the programmes in detail.

**Green button:** Programme schedule will be listed

**Yellow button:** Display EPG data in accordane with timeline schedule

## First Time Installation

**IMPORTANT: Ensure that the aerial or cable is connected before switching on the TV for the first time installation.**

- When the TV is operated for the first time, the installation wizard will guide you through the process. First, the language selection screen will be displayed:

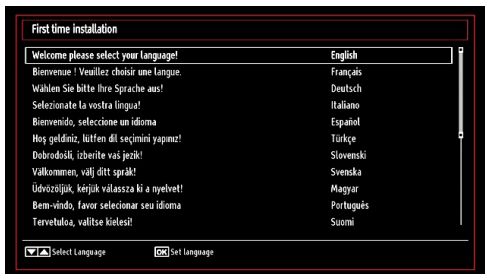

- Use "▼" or "▲" buttons to select your language and press **OK** button to set the selected language and continue.

- After selecting the language, "Welcome!" screen will be displayed, requiring you to set **Country**, **Teletext Language** and **Scan Encrypted** options.

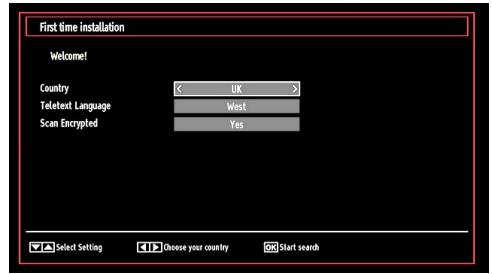

- By pressing "◀" or "▶" button, select the **country** you want to set and press "▼" button to highlight **Teletext Language** option. Use "◀" or "▶" button to select desired Teletext Language.
- Press "▼" button after setting Teletext Language option. **Scan Encrypted** will be then highlighted. You should set the **Scan Encrypted** as **Yes** if you want to scan coded stations. Afterwards select the desired Teletext Language.
- Press **OK** button on the remote control to continue and the following message will be displayed on the screen:

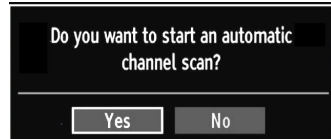

- To select the "Yes" or "No" option, highlight the item by using "◀" or "▶" buttons and press **OK** button.

Afterwards, the following OSD will be displayed on the screen:



- If you select **CABLE** option, the following screen will be displayed:





You can select frequency ranges from this screen. For highlighting lines you see, use “▼” or “▲” button. You can enter the frequency range manually by using the numeric buttons on the remote control. Set Start and Stop Frequency as desired by using numeric buttons on the remote control. After this operation, you can set Search Step as 8000 KHz or 1000 KHz. If you select 1000 KHz, the Tv will perform search process in a detailed way. Searching duration will thus increase accordingly. When finished, press OK button to start automatic search.

If you select AERIAL option from the Search Type screen, the television will search for digital terrestrial TV broadcasts.

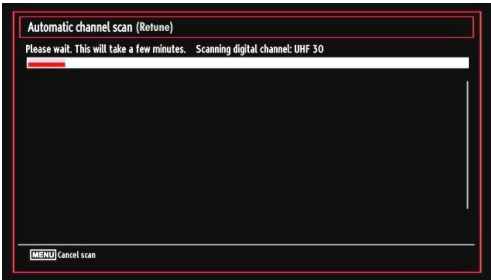

Note: You can press “MENU” button to cancel.

- After all the available stations are stored, Channel List will be displayed on the screen. If you like the sort channels, according to the LCN, please select “Yes” and than press “OK”.



- Press **OK** button to quit channel list and watch TV.

## Installation

Press “MENU” button on the remote control and select **Installation** by using “◀” or “▶” button. Press **OK** button and the following menu screen will be displayed.

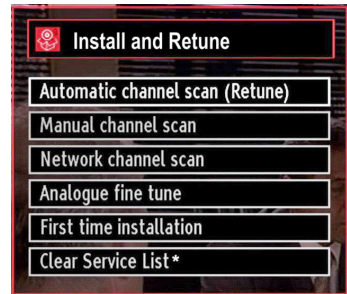

Select **Automatic Channel Scan (Retune)** by using “▼”/“▲” button and press **OK** button. **Automatic Channel Scan (Retune)** options will be displayed. You can select options by using “▼”/“▲” and **OK** buttons.

### Auto Channel Scan (Retune) Menu Operation

**Digital Aerial:** Searches and stores aerial DVB stations.

**Digital Cable:** Searches and stores cable DVB stations.

**Analogue:** Searches and stores analogue stations.

**Digital Aerial & Analogue:** Searches and stores both analogue and aerial DVB stations.

**Digital Cable & Analogue:** Searches and stores both analogue and cable DVB stations.

- Whenever you select an automatic search type and press **OK** button, a confirmation screen will appear on the screen. To start installation process, select **Yes**, to cancel select **No** by using “◀” or “▶” and **OK** button.
- After the auto channel scan type is set and selected and confirmed, the installation process will start and the progress bar will move along. Press “MENU” button to cancel process. Located channels are not stored if the process is cancelled.

## Manual Tuning

**HINT:** This feature can be used for direct broadcast entry.

- Select **Manual Channel Scan** from the Installation menu by using “▼”/“▲” and **OK** buttons. Manual Scan options screen will be displayed.
- Select the desired **Search Type** using “◀” or “▶” button. Manual search options will change accordingly. Use “▼”/“▲” button to highlight an item and then press “◀” or “▶” button to set an option. You can press “**MENU**” button to cancel.

### Digital Aerial Manual Search



In manual channel scan, the number of the multiplex or frequency are entered manually and only that multiplex or frequency are searched for the channels. After selecting search type as **Digital**, you can enter the multiplex or frequency number using the numeric buttons and press **OK** button to search.

### Digital Cable Manual Search

In cable manual scan, you can enter frequency, modulation, symbol rate and network channel scan options. After selecting search type as Digital Cable, you can set the desired options and press **OK** button to search.

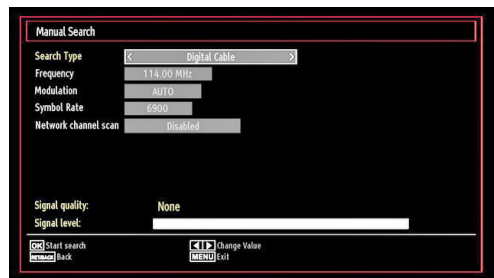

## Analogue Manual Search

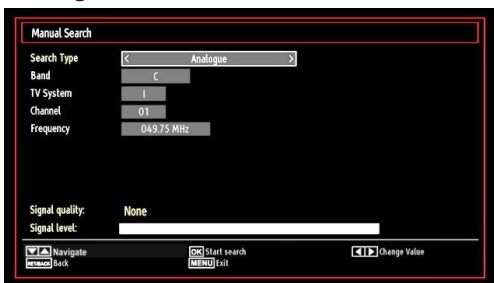

After selecting search type as analogue, you can use “▼”/“▲” button to highlight an item and then press “◀” or “▶” button to set an option.

Enter the channel number or frequency using the numeric buttons. You can then press **OK** button to search. When the channel is located, any new channels that are not on the list will be stored.

### Analogue Fine Tune

- Select **Analogue Fine Tune** from the Installation menu by using “▼” or “▲” and **OK** buttons. The analogue fine tune screen will be displayed. The Analogue Fine Tune feature will not be available if there are no analogue channels, digital channels and external sources stored.
- Press **OK** button to proceed. Use “◀” or “▶” button to set Fine Tune. When finished, press **OK** button again.

### Network Channel Scan

Select Network Channel Scan from the installation menu by using “◀” or “▶” and **OK** buttons. Network Channel Scan selection screen will be displayed. Select Digital Aerial or Digital Cable and press **OK** button to continue. The following message will be asked. Select Yes to continue or select No to cancel.



If you start Digital Aerial scan process, automatic scanning will start. You can press “**MENU**” button to cancel.

If you start Digital Cable scan process, the following screen will be displayed.



You can select frequency ranges from this screen. For highlighting lines you see, use “▼” or “▲” button. You can enter the frequency range manually by using the numeric buttons on the remote control. Set Start and Stop Frequency as desired by using numeric buttons on the remote control. After this operation, you can set Search Step as 8000 KHz or 1000 KHz. If you select 1000 KHz, the Tv will perform search process in a detailed way. Searching duration will thus increase accordingly. When finished, press OK button to start automatic search. Automatic searching screen will be displayed during the process.

Note: If you select an extended gap between Start and Stop frequency rate, automatic search duration will take a longer time.

### Clear Service List (\*)

(\*) *This setting is visible only when the Country option is set to Denmark, Sweden, Norway or Finland.*

Use this setting to clear channels stored. Press “▼” or “▲” button to select Clear Service List and then press OK. The following OSD will be displayed on the screen:

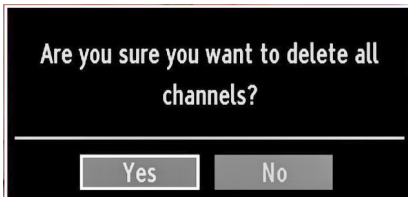

Select YES and press OK to continue or select NO and press OK button to cancel.

## Managing Stations: Channel List

The TV sorts all stored stations in the Channel List. You can edit this channel list, set favourites or set active stations to be listed by using the Channel List options.

- Press “MENU” button to view main menu. Select the Channel List item by using “◀” or “▶” button. Press **OK** to view menu contents.

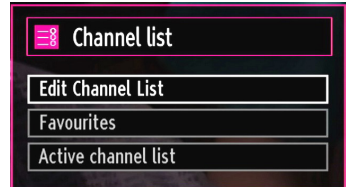

Select **Edit Channel List** to manage all stored channels. Use “◀” or “▶” and **OK** buttons to select Edit Channel List.

### Operating the Channel List

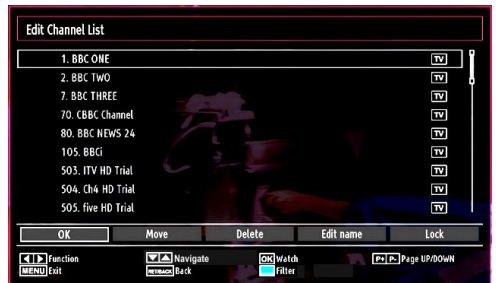

- Press “▼” or “▲” button to select the channel that will be processed. Press “◀” or “▶” button to select a function on Channel List menu.
- Use **P+** or **P-** buttons to move page up or down.
- Press **BLUE** button to view filtering options.
- Press “MENU” button to exit.

### Moving a Channel

- First select the desired channel. Select Move option in the channel list and press the **OK** button.
- Edit Number screen will be displayed. Enter the desired channel number by using the numeric buttons on the remote control. If there is a previously stored channel on that number, a warning screen will be displayed. Select Yes if you want to move the channel and press **OK**.
- Press the **OK** button to process. Selected channel is now moved.

### Deleting a Channel

You can press **GREEN** button to tag/untag all channels; **YELLOW** button to tag/untag channel.

- Select the channel that you want to delete and select **Delete** option. Press the **OK** button to continue.
- A warning screen will appear. Select **YES** to delete, select **No** to cancel. Press the **OK** button to continue.

### Renaming a Channel

- Select the channel that you want to rename and select **Edit Name** option. Press **OK** button to continue.
- Pressing “◀” or “▶” button moves to the previous/next character. Pressing “▼” or “▲” button toggles the current character, i.e., ‘b’ character becomes ‘a’ by “▼” and ‘c’ by “▲”. Pressing the numeric buttons ‘0...9’ replaces the highlighted character with the characters printed above the button one by one as the button is pressed.
- When finished, press the **OK** button to save. Press “MENU” to cancel.

### Locking a Channel

You can press **GREEN** button to tag/untag all channels; **YELLOW** button to tag/untag a single channel.

- Select the channel that you want to lock and select **Lock** option. Press **OK** button to continue.
- You will be asked to enter parental control PIN. Default PIN is set as **0000**. Enter the PIN number.



- Press **OK** button when the desired channel is highlighted to lock/unlock the channel. The Lock symbol will be displayed next to the selected channel.

## Managing Stations: Favourites

You can create a list of favourite programmes.

- Press “MENU” button to view the main menu. Select Channel List item by using “◀” or “▶” button. Press **OK** to view menu contents.
- Select **Favourites** to manage favourite list. Use “▼” / “▲” and **OK** buttons to select **Favourites**.
- You can set various channels as favourites so that only the favourite channels are navigated.

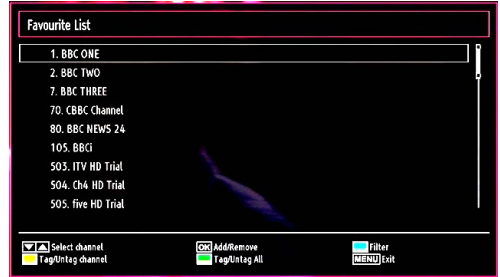

- Select a channel by using “▼” or “▲” button. Press **OK** button to add selected channel to favourites list. Press **OK** button again to remove.

### Button Functions

- **OK**: Add/remove a station.
- **YELLOW**: Tag/untag a channel.
- **GREEN**: Tag/untag all channels.
- **BLUE**: Displays filtering options.

## Managing Stations: Sorting the Channel List

You can select broadcasts to be listed in the channel list. To display specific types of broadcast, you should use the Active channel list setting.

Select Active channel list from the Channel list menu by using “◀” or “▶” button. Press **OK** button to continue.

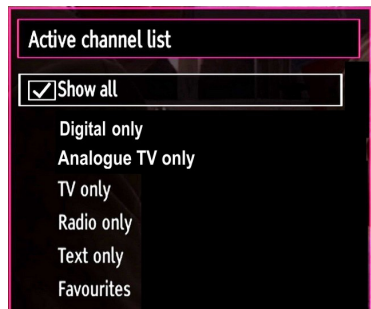

You can select a broadcast type option from the list by using “▼” / “▲” and **OK** buttons.

## On-Screen Information

You can press “**INFO**” button to display on-screen information. Details of the station and current programme will be displayed on the information banner.



The information banner gives information on the channel selected and the programmes on it. The name of the channel is displayed, along with its channel list number.

*Hint: Not all channels broadcast the programme data. If the name and time of the programme are not available, then the information banner will be displayed with blanks.*

If the selected channel is locked, you must enter the correct four-digit numeric code to view the channel (default code is **0000**). “**Enter PIN**” will be displayed on the screen.

## Media Playback Using Media Browser

*If the USB stick is not recognized after power off/on or First Time Installation, unplug the USB device, turn the TV off and on again and re-insert the USB device.*

To display the Media Browser window, press either “**MENU**” button on the remote control and then select Media Browser by pressing “**◀**” or “**▶**” button. Press **OK** button to continue. Media Browser menu options will be displayed.

**Also, when you plug USB devices, media browser screen will be displayed automatically:**

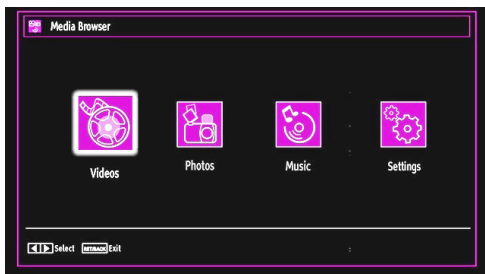

You can play music, picture and video files from the connected USB memory stick. Use “**◀**” or “**▶**” button to select Videos, Photos, Music or Settings.

## Viewing Videos via USB



When you select Videos from the main options, available video files will be filtered and listed on this screen. You can use “**▼**” or “**▲**” button to select a video file and press **OK** button to play a video. If you select a subtitle file and press **OK** button, you can select or deselect that subtitle file. The following menu will be displayed while playing a video file:

**Jump (Numeric buttons):** The TV will jump to the file starting with the letter you input via the numeric buttons on your remote control.

**Play This (OK button):** Plays the selected file.

**Play (GREEN button):** Plays all media files starting with the selected one.

**Lang (Play Preview):** Displays selected file in a small preview screen.

**INFO:** Changes filter options.

**FAV:** Sorts files by name.



**Play (▶ button):** Starts the video playback.

**Stop (■ button):** Stops the video playback.

**Pause (|| button):** Pause the video playback.

**Rewind (◀◀ button):** Goes backward.

**Forward (▶▶ button):** Goes forward.

**Subtitle/Audio (LANG. button):** Sets subtitle/Audio.

**Yellow:** Opens subtitle time correction menu.

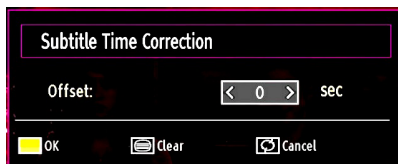

Press **RETURN** button to switch back to previous menu.

## Viewing Photos via USB

When you select Photos from the main options, available image files will be filtered and listed on this screen.

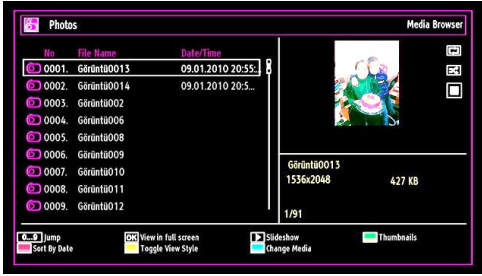

**Jump (Numeric buttons):** Jump to selected file using the numeric buttons.

**OK:** Views the selected picture in full screen.

**Slideshow (▶ button):** Starts the slideshow using all images.

**Loop/Shuffle (GREEN button):** Press once to enable Loop. Press again to enable both Loop and Shuffle. Press once more to enable only Shuffle. Press again to disable all. You can follow the disabled functions with the change of the icons.

**RED:** Sorts files by date.

**GREEN:** Views images in thumbnails.

**INFO:** Changes filter options.

**BLUE:** Switch between music,photo,video and all

**YELLOW:** Change view style

### Slideshow Options

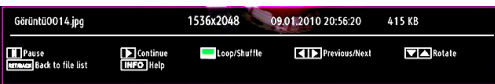

**Pause (|| button):** Pauses the slideshow.

**Continue (▶ button):** Continues the slideshow.

**Zoom (RED button):** Zooms picture.

**Previous/Next (Left/Right buttons):** Jumps to previous or next file on slideshow.

**Rotate (Up/Down buttons):** Rotates the image using up/down buttons.

**Loop/Shuffle (GREEN button):** Press once to disable Loop. Press again to disable both Loop and Shuffle. Press once more to enable only Shuffle. Press again to enable all. You can follow the disabled functions with the change of the icons.

**RETURN:** Back to file list.

**INFO:** Displays help screen.

## Viewing Music via USB

When you select Music from the main options, available audio files will be filtered and listed on this screen.



**0..9 (Numeric buttons):** The TV will jump to the file starting with the letter you input via the numeric buttons on your remote control.

**Play This (OK button):** Plays the selected file.

**Play (▶ button):** Plays all media files starting with the selected one.

**Stop (■ button):** Stops playback.

**Pause (|| button):** Pauses the selected playback.

**Previous/Next (Left/Right buttons):** Jumps to previous or next file to play.

**FAV:** Sorts files by Title,Artist or Album.

*Note: If the Viewing Style is set to Folder in Media Browser Settings, Music folder will be displayed as sorted and there is no need to sort files again by pressing FAV button.*

**INFO:** Changes filter options.

**Loop/Shuffle (Blue button):** Press once to disable Loop. Press again to disable both Loop and Shuffle. Press once more to enable only Shuffle. Press again to enable all. You can follow the disabled functions with the change of the icons.

### Media Browser Settings

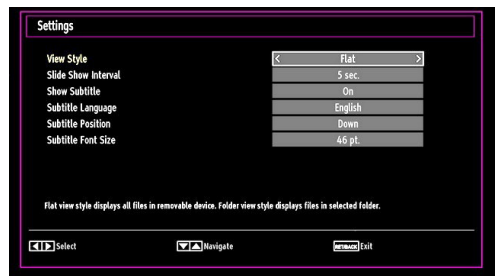

You can set your Media Browser preferences by using the Settings dialog. Press “▼” or “▲” button to highlight an item and use “◀” or “▶” button to set.

**View Style:** Sets default browsing mode.

**Slide Show Interval:** Sets slide show interval time.

**Show Subtitle:** Sets subtitle enabling preference.

**Subtitle Language:** Sets supported subtitle language.

**Subtitle Position:** Sets subtitle position as up or down.

**Subtitle Font Size:** Sets subtitle font size (max. 54pt).

## Changing Image Size: Picture Formats

- You can change the aspect ratio (image size) of the TV for viewing the picture in different zoom modes.
- Press the **“SCREEN”** button repeatedly to change the image size. Available zoom modes are listed below.

### Auto

When AUTO is selected, the aspect ratio of the screen is adjusted by the information provided by the selected source (if available).

**Note:** Auto mode only will be available in HDMI, YPbPr and DTV sources.

### 16:9

This uniformly stretches the left and right sides of a normal picture (4:3 aspect ratio) to fill the wide TV screen.

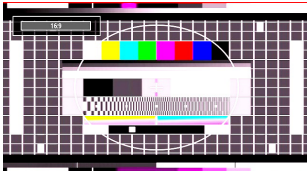

- For 16:9 aspect ratio pictures that have been squeezed into a normal picture (4:3 aspect ratio), use the **16:9** mode to restore the picture to its original shape.

### Subtitle

This zooms up the wide picture (16:9 aspect ratio) with subtitles to the full screen.

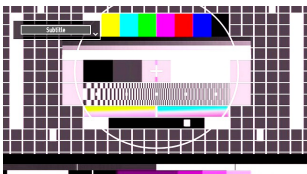

*Note: You can shift to screen up or down by pressing “▼” / “▲” buttons while picture zoom is selected as panoramic, 14:9 Zoom, Cinema or Subtitle.*

### 14:9

This zooms up the wide picture (14:9 aspect ratio) to the upper and lower limits of the screen.

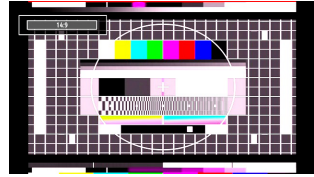

### 14:9 Zoom

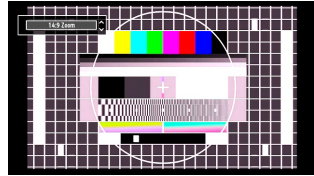

This option zooms to the 14:9 picture.

### 4:3

Use to view a normal picture (4:3 aspect ratio) as this is its original size.

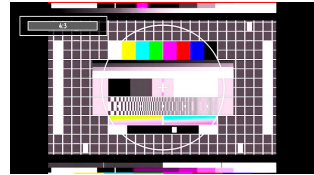

### Panoramic

This stretches the left and right sides of a normal picture (4:3 aspect ratio) to fill the screen, without making the picture appear unnatural.

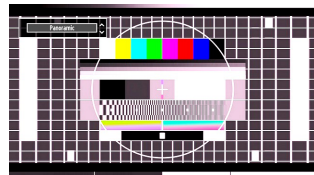

The top and bottom of the picture are slightly cut off.

### Cinema

This zooms up the wide picture (16:9 aspect ratio) to the full screen.

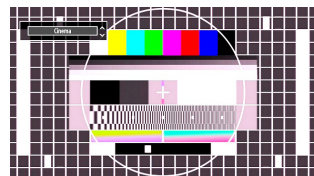

# Configuring Picture Settings

You can use different picture settings in detail.

Press “MENU” button and select the Picture icon by using “◀” or “▶” button. Press OK button to view Picture Settings menu.

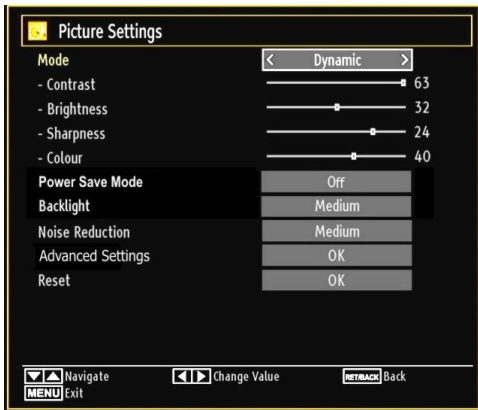

## Operating Picture Settings Menu Items

- Press “▼” or “▲” button to highlight a menu item.
- Use “◀” or “▶” button to set an item.
- Press “MENU” button to exit.

## Picture Settings Menu Items

**Mode:** For your viewing requirements, you can set various screen modes. The Picture mode can be set to one of these options: **Cinema, Game, Dynamic** and **Natural**.

**Contrast:** Sets the lightness and darkness values of the screen.

**Brightness:** Sets the brightness value for the screen.

**Sharpness:** Sets the sharpness value for the objects displayed on the screen.

**Colour:** Sets the colour value, adjusting the colors.

**Power Save Mode:** Use “▼” or “▲” button to select Power Save Mode.

Press “◀” or “▶” button to set Power Save Mode as On or Off.

See the section, “Environmental Information” in this manual for further information on Power Save Mode.

*Note : The backlight function will be inactive if Power Save Mode is set to on.*

**Backlight (optional):** This setting controls the backlight level and it can be set to Auto, Maximum, Minimum, Medium and Eco Mode.

*Note: Backlight can not be activate in VGA or Media Browser mode or while picture mode is set as Game.*

**Noise Reduction:** If the broadcast signal is weak and the picture is noisy, use **Noise Reduction** setting to reduce the noise amount. Noise Reduction can be set to one of these options: **Low, Medium, High** or **Off**.

## Advanced Settings

- **Colour Temp:** Sets the desired colour tone.

Setting **Cool** option gives white colours a slight blue stress.

For normal colours, select **Normal** option.

Setting **Warm** option gives white colours a slight red stress.

- **Picture Zoom:** Sets the picture size to **Auto, 16:9, Subtitle, 14:9, 14:9 Zoom, 4:3, Panoramic** or **Cinema**.

- **HDMI True Black (optional):** While watching from HDMI source, this feature will be visible in the Picture Settings menu. You can use this feature to enhance blackness in the picture. You can set this feature as “On” for activating HDMI True Black mode.

- **Film Mode (optional):** Films are recorded at a different number of frames per second to normal television programmes. Press “▼” or “▲” buttons to select Film mode. Press “◀” or “▶” buttons to set this feature Auto or Off. Turn this feature to Auto when you are watching films to see the fast motion scenes clearly.

- **Colour Shift:** Adjust the desired colour tone.

**Reset:** Resets the picture settings to factory default settings.

*While in VGA (PC) mode, some items in Picture menu will be unavailable. Instead, VGA mode settings will be added to the Picture Settings while in PC mode.*

## PC Picture Settings

For adjusting PC picture items, do the following:

Press “◀” or “▶” button to select Picture icon. Picture menu appears on the screen.

**Contrast, Brightness, Colour, Colour Temp and Picture Zoom** settings in this menu are identical to settings defined in TV picture menu under “Main Menu System”.

*Sound, Settings and Source settings are identical to the settings explained in main menu system.*

**PC Position:** Select this to display PC position menu items.

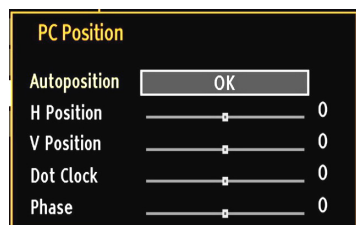



**Autoposition:** Automatically optimizes the display. Press **OK** to optimize.

**H Position:** This item shifts the image horizontally to right hand side or left hand side of the screen.

**V Position:** This item shifts the image vertically towards the top or bottom of the screen.

**Dot Clock:** Dot Clock adjustments correct the interference that appear as vertical banding in dot intensive presentations like spreadsheets or paragraphs or text in smaller fonts.

**Phase:** Depending on the resolution and scan frequency that you input to the TV set, you may see a hazy or noisy picture on the screen. In such a case you can use this item to get a clear picture by trial and error.

## Configuring Sound Settings

Sound settings can be configured according to your personal preferences.

Press **"MENU"** button and select the Sound icon by using **"◀"** or **"▶"** button. Press **OK** button to view Sound Settings menu.

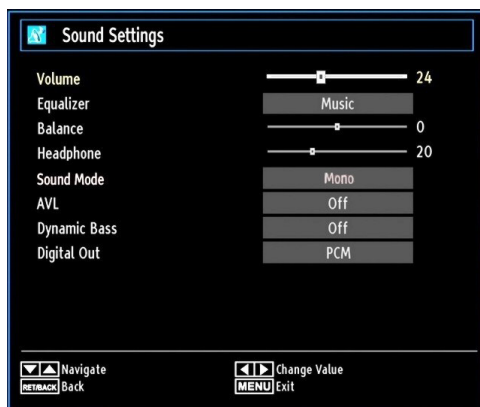

### Operating Sound Settings Menu Items

- Press **"▼"** or **"▲"** button to highlight a menu item.
- Use **"◀"** or **"▶"** button to set an item.
- Press **"MENU"** button to exit.

### Sound Settings Menu Items

**Volume:** Adjusts volume level.

**Equalizer:** Press **OK** button to view equalizer sub-menu.

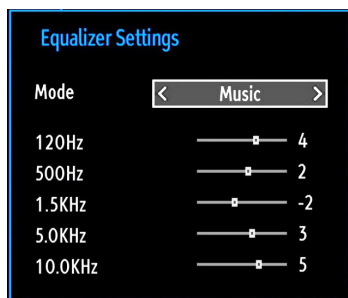

In the equalizer menu, the preset can be changed to **Music**, **Movie**, **Speech**, **Flat**, **Classic** and **User**. Press the **"MENU"** button to return to the previous menu.

**Note:** Equalizer menu settings can be changed manually only when the **Equalizer Mode** is in **User**.

**Balance:** This setting is used for emphasizing left or right speaker balance.

**Headphone:** Sets headphone volume.

**Sound Mode:** You can select Mono, Stereo, Dual I or Dual II mode, only if the selected channel supports that mode.

**AVL:** Automatic Volume Limiting (AVL) function sets the sound to obtain fixed output level between programmes (For instance, volume level of advertisements tend to be louder than programmes).

**Dynamic Bass:** Dynamic Bass is used to increase bass effect of the TV set.

**Digital Out:** Sets digital out audio type.

## Configuring Your TV's Settings

Detailed settings can be configured to suit your personal preferences.

Press **"MENU"** button and select Settings icon by using **"◀"** or **"▶"** button. Press **OK** button to view Settings menu.



## Operating Settings Menu Items

- Press “▼” or “▲” button to highlight a menu item.
- Press **OK** button to select an item.
- Press “**MENU**” button to exit.

## Settings Menu Items

**Conditional Access:** Controls conditional access modules when available.

**Language:** Configures language settings.

**Parental:** Configures parental settings.

**Timers:** Sets timers for selected programmes.

**Date/Time:** Sets date and time.

**Sources:** Enables or disables selected source options.

**Other Settings:** Displays other setting options of the TV set.

## Using a Conditional Access Module (not included)

**IMPORTANT:** Insert or remove the CI module only when the TV is **SWITCHED OFF**.

- In order to watch certain digital channels, a conditional access module (CAM) may be necessary. This module must be inserted in the CI slot of your TV.
- Obtain the Conditional Access Module (CAM) and the viewing card by subscribing to a pay channel company, then insert those to the TV using the following procedure.
- Insert the CAM and then the viewing card to the slot that is located in the terminal cover at the rear side of the TV.
- The CAM should be correctly inserted, it is impossible to insert fully if reversed. The CAM or the TV terminal may be damaged if the CAM is forcefully inserted.

Connect the TV to the mains supply, switch on and then wait for few moments until the card is activated.

- When no module is inserted, “**No Common Interface module detected**” message appears on the screen.
- Refer to the module instruction manual for details of the settings.

## Viewing Conditional Access Menu (\*)

(\*) These menu settings may change depending on the service provider.

Press “**MENU**” button and select the icon by using “◀” or “▶” button. Press **OK** button to view Settings menu. Use “▼” or “▲” button to highlight **Conditional Access** and press **OK** to view menu items.

## Configuring Language Preferences

You can operate the TV's language settings using this menu.

Press “**MENU**” button and select the Settings icon by using “◀” or “▶” button. Press **OK** button to view Settings menu. Use “▼” or “▲” button to highlight **Language** and press **OK** to continue:

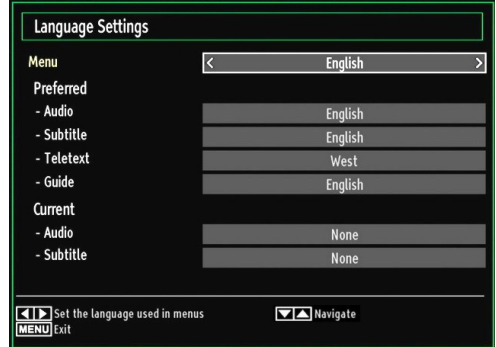

Use “▼” or “▲” button to set an item. Settings are stored automatically.

**Menu:** displays the system language.

### Preferred

These settings will be used if available. Otherwise the current settings will be used.

- **Audio:** Sets the preferred audio language.
- **Subtitle:** Sets the subtitle language. Selected language will be seen in subtitles.
- **Teletext:** Sets teletext language.
- **Guide:** Sets the preferred Guide language.

### Current (\*)

(\*) These settings can be changed if only the broadcaster supports. Otherwise, settings will not be available to be changed.

- **Audio:** Changes the audio language for the current channel.
- **Subtitle:** Sets the subtitle language for the current channel.

*Note: If the Country option is set to Denmark, Sweden, Norway or Finland, the Language Settings menu will function as described below:*

## Language Settings

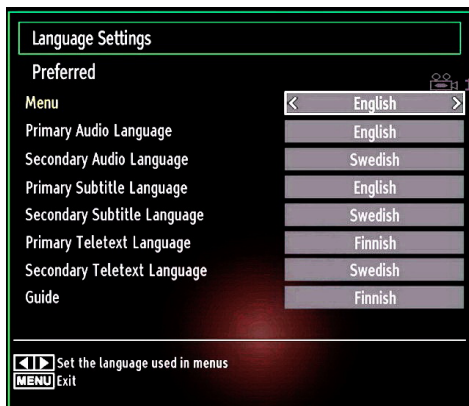

In the configuration menu, highlight the Language Settings item by pressing “▼” or “▲” buttons. Press OK and Language Settings submenu will be displayed on the screen:

Use “▼” or “▲” buttons to highlight the menu item that will be adjusted and then press “◀” or “▶” button to set.

Notes:

- System Language determines the on-screen menu language.
- Audio Language is used for selecting the soundtrack of a channels.
- Primary settings are the first priority when multiple choices are available on a broadcast. Secondary settings are the alternatives when the first options are not available.

## Parental Control

To prohibit viewing of certain programmes, channels and menus can be locked by using the parental control system.

This function enables or disables the menu protection system and allows the PIN code to be changed.

Press “MENU” button and select the Settings icon by using “◀” or “▶” button. Press OK button to view Settings menu. Use “▼” or “▲” button to highlight **Parental** and press OK to continue:



To display parental lock menu options, the PIN number should be entered. The factory default PIN number is **0000**.

After coding the correct PIN number, parental settings menu will be displayed:

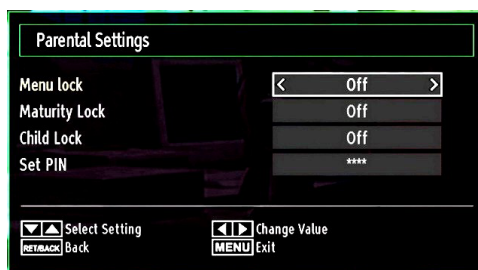

## Parental Settings Menu Operation

- Select an item by using “▼” or “▲” button.
- Use “◀” or “▶” button to set an item.
- Press OK button to view more options.

**Menu Lock (optional):** Menu lock setting enables or disables the menu access. You can disable access to the installation menu or the whole menu system.

**Maturity Lock (optional):** When set, this option gets the maturity information from the broadcast and if this maturity level is disabled, disables access to the broadcast.

**Child Lock (optional):** When Child Lock is set, the TV can only be controlled by the remote control. In this case the control panel buttons will not work. Hence, if one of those buttons is pressed, **Child Lock Is On** will be displayed on the screen when the menu screen is not visible.

**Set PIN:** Defines a new PIN number. Use numeric buttons to enter a new pin number. You will need to enter your new pin a second time for verification purposes.

**IMPORTANT:** The factory default pin number is **0000**, if you change the pin number make sure you write it down and keep it safe.

## Timers

To view Timers menu, press “MENU” button and select Settings icon by using “◀” or “▶” button. Press OK button to view Settings menu. Use “▼” or “▲” button to highlight Timers and press OK to continue:

### Setting Sleep Timer

This setting is used for setting the TV to turn off after a certain time.

- Highlight Sleep Timer by using “▼” or “▲” button.
- Use “◀” or “▶” button to set. The timer can be programmed between **Off** and **2.00** hours (120 minutes) in steps of 30 minutes.

### Setting Programme Timers

You can set programme timers for a particular programme using this feature.

Press “▼” button to set timers on an event. Programme timer function buttons will be displayed on the screen.

## Adding a Timer

- Press **YELLOW** button on the remote control to add a timer. The following menu appears on the screen:

**Channel:** Changes network type by using “◀” or “▶”.

**Timer Type:** This feature is unavailable to be set.

**Date:** Enter a date using the numeric buttons.

**Start:** Enter a starting time using the numeric buttons.

**End:** Enter an ending time using the numeric buttons.

**Duration:** Displays duration between the starting and ending time.

**Repeat:** Sets a timer to be repeated as Once, Daily or Weekly. Use “◀” or “▶” buttons to select an option.

- Press **GREEN** button to save the timer. Press **RED** button to cancel.

**Change/Delete:** Controls parental settings on timers.

## Editing a Timer

- Select the timer you want to edit by pressing “▼” or “▲” button.
- Press **GREEN** button. Edit Timer menu screen will be displayed.
- When finished with editing, press **GREEN** button to save. You can press “MENU” button to cancel.

## Deleting a Timer

- Select the timer you want to delete by pressing “▼” or “▲” button.
- Press **RED** button.
- Select **YES** by using “◀” or “▶” buttons to delete the timer. Select **NO** to cancel.

Date, Time, Time Settings Mode and Time Zone Setting will be available.

Use “▼” or “▲” buttons to highlight the Time Settings Mode. Time Settings Mode is set using “◀” or “▶” buttons. It can be set to AUTO or MANUAL.

When AUTO is selected, Date/Time and Time Zone options will not be available to be set. If MANUAL option is selected as the Time Zone can be altered:

- By pressing “▼” or “▲” buttons select Time Zone.

Use “◀” or “▶” buttons to change the Time Zone between GMT-12 or GMT+12. Date/Time on the top of the menu list will then change according to the selected Time Zone.

- Changes are automatically stored. Press “MENU” to exit.

## Configuring Source Settings

You can enable or disable selected source options. The TV will not switch to the disabled source options when “SOURCE” button is pressed.

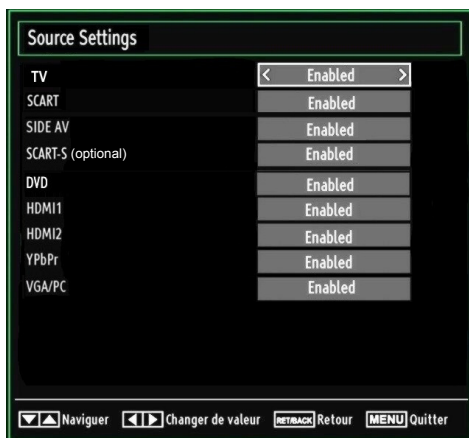

- Select **Sources** in the Settings menu and press **OK** button.
- Press “▼” or “▲” buttons to select a source.
- Use “◀” or “▶” button to enable or disable the selected source. Changes are automatically stored.

*Note : YPbPr mode can be used only when you connect a device that has a YPbPr output through the PC input with YPbPr to PC cable (not supplied).*

## Configuring Date/Time Settings

Select **Date/Time** in the Settings menu to configure Date/Time settings. Press **OK** button.

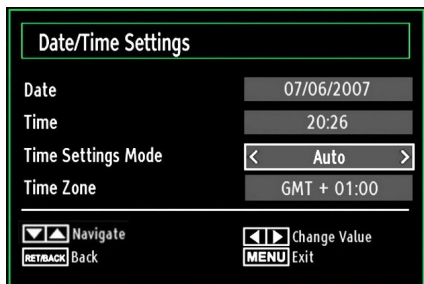

- Use “▼” or “▲” buttons to highlight **Date/Time**.

## Configuring Other Settings

To view general configuration preferences, select **Other Settings** in the Settings menu and press **OK** button.

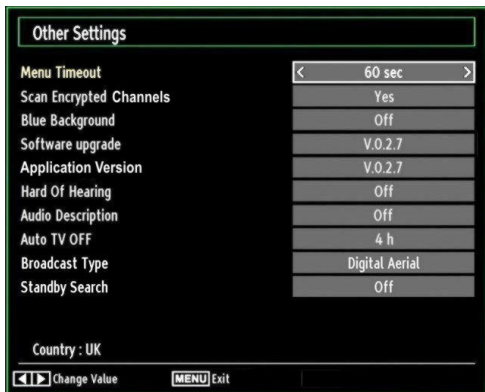

### Operation

- Press “▼” or “▲” buttons to select an item.
- Use “◀” or “▶” button to set an option.
- Press **OK** button to view a sub-menu.

**Menu Timeout:** Changes timeout duration for menu screens.

**Scan Encrypted Channels:** When this setting is on, search process will locate the encrypted channels as well. If it is set as **Off**, encrypted channels will not be located in automatic search or manual search.

**Blue Background (Optional):** Activates or deactivates blue background system when the signal is weak or absent.

**Software Upgrade:** To ensure that your TV always has the most update information, you can use this setting. In order for the proper operation, please ensure that the TV is set to standby mode.

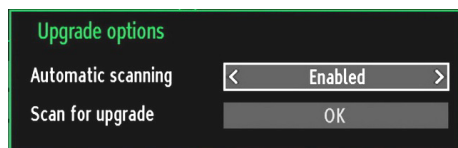

You can enable or disable automatic upgrade by setting **Automatic Scanning** option.

You can manually search for new software by selecting **Scan for upgrade**.

**Application version:** Displays the current application version.

**Hard of Hearing:** If the broadcaster enables any special signal concerning the audio, you can set this setting as On to receive such signals.

**Audio Description:** Audio description refers to an additional narration track for blind and visually impaired viewers of visual media, including television and movies. The description narrator talks through the presentation, describing what is happening on the screen during the natural pauses in the audio (and sometimes during dialogue, if deemed necessary). You can use this feature, only if the broadcaster supports that additional narration track.

**Auto TV Off:** You can set the timeout value of auto off feature. After the timeout value is reached and the TV is not operated for selected time, the TV will go off.

**Broadcast Type:** When you set the desired broadcast type by using “◀” or “▶” button, the TV will display the related channel list. If the related source has does not include any stored channels, “No channels for this type have been found.” message will be displayed on the screen.

**Standby Search (optional):** Use “▼” or “▲” button to select Standby Search and then press “◀” or “▶” button to set this setting as On or Off. If you change Standby Search to Off, this function will be unavailable. To use Standby search please make sure that you select Standby Search as On.

### Other Features

**Displaying TV Information:** Programme Number, Programme Name, Sound Indicator, time, teletext, channel type and resolution information is displayed on the screen when a new programme is entered or “**INFO**” button is pressed.

**Mute Function:** Press “⏸” button to disable sound. Mute indicator will be displayed in the upper side of the screen. To cancel mute, there are two alternatives; the first one is pressing the “⏸” button and the second one is increasing the volume level.

**Picture Mode Selection:** By pressing **PRESETS** button, you can change **Picture Mode** settings in accordance with your viewing requirements. Available options are Dynamic, Natural, Cinema and Game.

**Displaying Subtitles:** You can enable subtitles by pressing the **SUBTITLE** button of the remote control. Press **SUBTITLE** button again to disable subtitle function.

If “Subtitle” is On, pressing the “” button causes the following warning message display on the screen (\*\* for UK only).

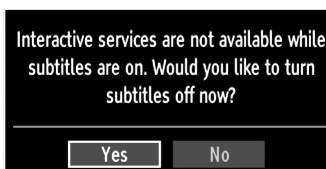

## Teletext

The teletext system transmits information such as news, sports and weather on your TV. Note that if the signal degrades, for example in poor/adverse weather conditions, some text errors may occur or the teletext mode may be aborted.

**Teletext function buttons** are listed below:

“” **Teletext / Mix:** Activates teletext mode when pressed once. Press again to place the teletext screen over the programme (mix). Pressing again will quit the teletext mode.

“**RETURN**” **Index:** Selects the teletext index page.

“**INFO**” **Reveal:** Shows hidden information (e.g. solutions of games).



“**OK**” **Hold:** Holds a text page when convenient. Press again to resume.

“/” **Subcode Pages:** Selects subcode pages if available when the teletext is activated.

**P+ or P- and numbers (0-9):** Press to select a page.

*Note: Most TV stations use code 100 for their index pages.*

### Coloured Buttons (RED/GREEN/YELLOW/BLUE)

Your TV supports both **FASTTEXT** and **TOP text** systems. When these systems are available, the pages are divided into groups or topics. When **FASTTEXT** system is available, sections in a teletext page will become colour-coded and can be selected by pressing the coloured buttons. Press a coloured button that corresponds to with your needs. The coloured writings will appear, showing you which coloured buttons to use when **TOP text** transmission is present. Pressing “” or “” commands will request the next or previous page respectively.

## Tips

**Screen Care:** Clean the screen with a slightly damp, soft cloth. Do not use abrasive solvents as they may damage the coating layer of the TV screen. For your safety, unplug the mains plug when cleaning the set. When moving the TV, hold it properly from the bottom of the unit.

**Image Persistence:** Please note that ghosting may occur while displaying a persistent image. On LED TVs' image persistence may disappear after a short time. Try turning the TV off for a while.

To avoid this, do not leave the screen in still picture for extended periods.

**No Power:** If your TV system has no power, please check the main power cable and connection to the mains socket outlet.

**Poor Picture:** Have you selected the correct TV system? Is your TV set or house aerial located too close to a non-earthed audio equipment or neon lights, etc.? Mountains or high buildings can cause double pictures or ghost images. Sometimes you can improve the picture quality by changing the direction of the aerial. Is the picture or teletext unrecognisable? Check if you have entered the correct frequency. Please retune the channels. The picture quality may degrade when two peripherals are connected to the TV at the same time. In such a case, disconnect one of the peripherals.

**No Picture:** Is the aerial connected properly? Are the plugs connected tightly to the aerial socket? Is the aerial cable damaged? Are suitable plugs used to connect the aerial? If you are in doubt, consult your dealer. No Picture means that your TV is not receiving a transmission. Have you selected the correct button on the remote control? Try once more. Also make sure the correct input source has been selected.

**Sound:** If you cannot hear any sound, check to see if the “” button has been pressed. If sound is coming from only one speaker, check if the audio balance has been set to one extreme.

**Remote Control:** Your TV no longer responds to the remote control. Perhaps the batteries are exhausted. If so you can still use the local buttons on the TV.

**Input Sources:** If you cannot select an input source, it is possible that no device is connected. Check the AV cables and connections if you have tried to connect a device.

## Appendix A: PC Input Typical Display Modes

The display has a maximum resolution of 1920 x 1200. The following table is an illustration of some of the typical video display modes. Your TV may not support different resolutions. Supported resolution modes are listed below. If you switch your PC to an unsupported mode, a warning OSD will appear on the screen.

Index	Resolution	Frequency
1	640x350	85 Hz
2	640x400	70 Hz
3	640x480	60Hz-66Hz-72Hz -75Hz-85Hz
4	800x600	56Hz-60Hz-70Hz-72Hz -75Hz-85Hz
5	832x624	75 Hz
6	1024x768	60Hz-66Hz-70Hz-72Hz -75Hz
7	1152x864	60Hz-70Hz-75Hz -85 Hz
8	1280x768	60 HzA
9	1280x768	60 HzB
10	1280x768	75Hz-85Hz
11	1280x960	60Hz-75Hz-85Hz
12	1280x1024	60Hz-75Hz-85Hz
13	1360x768	60 Hz
14	1400x1050	60 HzA
15	1400x1050	60 HzB
16	1400x1050	75Hz-85Hz
17	1400x900	65Hz-75Hz
18	1600x1200	60 Hz
19	1680x1050	60 Hz
20	1920x1080	60 HzA
21	1920x1080	60 HzB
22	1920x1200	60HzA
23	1920x1200	60Hz

## Appendix B: AV and HDMI Signal Compatibility (Input Signal Types)

Source	Supported Signals	Available	
<b>EXT (SCART)</b>	PAL 50/60	O	
	NTSC 60	O	
	RGB 50	O	
	RGB 60	O	
<b>Side AV</b>	PAL 50/60	O	
	NTSC 60	O	
<b>YPbPr</b>	480I	60Hz	O
	480P	60Hz	O
	576I	50Hz	O
	576P	50Hz	O
	720P	50Hz	O
	720P	60Hz	O
	1080I	50Hz	O
	1080I	60Hz	O
	1080P	50Hz	O
	1080P	60Hz	O
<b>HDMI1 HDMI2</b>	480I	60Hz	O
	480P	60Hz	O
	576I	50Hz	O
	576P	50Hz	O
	720P	50Hz	O
	720P	60Hz	O
	1080I	50Hz	O
	1080I	60Hz	O
	1080P	24Hz	O
	1080P	25Hz	O
	1080P	30Hz	O
	1080P	50Hz	O
1080P	60Hz	O	

(X: Not Available, O: Available)

*In some cases a signal on the LED TV may not be displayed properly. The problem may be an inconsistency with standards from the source equipment (DVD, Set-top box, etc. ). If you do experience such a problem please contact your dealer and also the manufacturer of the source equipment.*

## Appendix C: Supported DVI Resolutions

When connecting devices to your TV's connectors by using DVI to HDMI cables (not supplied), you can refer to the following resolution information.

Index	Resolution	Frequency
1	640x400	70Hz
2	640x480	60Hz-66Hz-72Hz-75Hz
3	800x600	56Hz-60Hz-70Hz-72Hz-75Hz
4	832x624	75 Hz
5	1024x768	60Hz-66Hz-70Hz-72Hz-75Hz
6	1152x864	60Hz-70Hz-75Hz
7	1152x870	75Hz
8	1280x768	60 HzA
9	1280x768	60 HzB
10	1280x768	75Hz
11	1280x960	60Hz-75Hz
12	1280x1024	60Hz-75Hz
13	1360x768	60 Hz
14	1400x1050	60 HzA
15	1400x1050	60 HzB
16	1400x1050	75Hz
17	1400x900	65Hz-75Hz
18	1600x1200	60 Hz
19	1680x1050	60 Hz
20	1920x1080	60 HzA
21	1920x1080	60 HzB
22	1920x1200	60HzA
23	1920x1200	60Hz
24	480i-480p	60Hz
25	576i-576p	50Hz

## Appendix D: Software Upgrade

- Your TV is capable of finding and updating new software upgrades over broadcast channels.
- For broadcast channels search, the TV looks at the available channels stored in your settings. So before the software upgrade search, it is advised to auto search and update all available channels.

### 1) Software upgrade search via user interface

- It is possible to manually to check if there is a new software upgrade for your TV set.
- Simply navigate on your main menu. Choose Settings and select Other Settings menu. In Other Settings menu navigate on to the Software Upgrade item and press **OK** button to open Upgrade Options menu.
- In Upgrade Options menu select Scan for upgrade and press **OK** button.
- If a new upgrade is found, it starts to download the upgrade. A progress bar indicates the remaining download progress. When the download completes successfully a message is displayed for reboot to activate new software. Press **OK** to continue with the reboot operation.

### 2) 3.AM search and upgrade mode

- If Automatic scanning in Upgrade Options menu is enabled, the TV wakes up at 03:00 and searches the broadcast channels for new software upgrade. If new software is found and downloaded successfully, with the next power up the TV opens with new software version.

*Note on reboot operation: Reboot is the last step in software upgrade operation if download of new software is finished successfully. During reboot TV makes final initializations. In the reboot sequence panel power is closed and front led indicates the activity with blinking. Around 5 minutes later TV restarts with new software activated.*

- If your TV fails to restart in 10 minutes, unplug power for 10 minutes and re-plug again. TV should open with new software safely. If you still can not get TV working, please kindly repeat unplug and plug sequence a few times more. If your set still can not operate, please call the service personnel to fix the problem for you.

*Caution: While the LED is blinking during reboot do not unplug your TV's power. Doing this may cause your TV not to re-start again and can only be fixed by service personnel.*



## Appendix E : Supported File Formats for USB Mode

Media	File Extension	Format		Remarks
		Video	Audio	(Maximum resolution/Bit rate etc.)
Movie	.mpg, .mpeg	MPEG1, 2	MPEG Layer 1/2/3	MAX 1920x1080 @ 30P 20Mbit/sec
	.dat	MPEG1, 2	MPEG2	
	.vob	MPEG2		
	.mkv	H.264, MPEG1,2,4	EAC3 / AC3	
	.mp4	MPEG4, Xvid 1.00, Xvid 1.01, Xvid 1.02, Xvid 1.03, Xvid 1.10-beta1/2 H.264	PCM/MP3	MAX 1920x1080 @ 30P 20Mbit/sec
	.avi	MPEG2, MPEG4	PCM/MP3	
Xvid 1.00, Xvid 1.01, Xvid 1.02, Xvid 1.03, Xvid 1.10-beta1/2 H.264		PCM		
Music	.mp3	-	MPEG 1 Layer 1 / 2 (MP3)	32Kbps ~ 320Kbps(Bit rate) 32KHz ~ 48KHz(Sampling rate)
Photo	.jpg .jpeg	Baseline JPEG		max WxH = 15360x8640 4147200bytes
		Progressive JPEG		max WxH = 1024x768 6291456bytes
	.bmp	-		max WxH = 9600x6400 3840000bytes
Subtitle	.sub	-		-
	.srt	-		



**Products**



**Battery**

### Information for Users on Disposal of old Equipment and Batteries

[European Union only]

These symbols indicate that equipment with these symbols should not be disposed of as general household waste. If you want to dispose of the product or battery, please consider the collection systems or facilities for appropriate recycling.

**Notice:** The sign Pb below the symbol for batteries indicates that this battery contains lead.

## Specifications

### TV BROADCASTING

PAL/SECAM B/G D/K K' I/I' L/L'

### RECEIVING CHANNELS

VHF (BAND I/III)

UHF (BAND U)

HYPERBAND

### NUMBER OF PRESET CHANNELS

1000

### CHANNEL INDICATOR

On Screen Display

### RF AERIAL INPUT

75 Ohm (unbalanced)

### OPERATING VOLTAGE

220-240V AC, 50 Hz.

### AUDIO

German + Nicam Stereo

### AUDIO OUTPUT POWER ( $W_{RMS}$ ) (10% THD)

2 x 6

### POWER CONSUMPTION (W)

135 W (max)

### PANEL

32" Screen Size

### DIMENSIONS (mm)

DxLxH (With foot): 203 x 770 x 520

Weight (Kg): 10,10

DxLxH (Without foot): 40 x 770 x 480

Weight (Kg): 9,70

## Digital Reception (DVB-C)

### Transmission Standards:

DVB-C, MPEG2, DVB-C, MPEG4

### I. DEMODULATION

- Symbolrate: 4.0 Msymbols/s to 7.2 Msymbols/s
- Modulation: 16-QAM, 32-QAM, 64-QAM, 128-QAM and 256-QAM

### II. VIDEO

- All MPEG2 MP@ML formats with up-conversion and filtering to CCIR601 format.
- CVBS analogue output

### III. AUDIO

- All MPEG1 Layer 1 and 2 modes
- Sampling frequencies supported are 32, 44.1 & 48 kHz

<b>Digital Reception DVB-T</b>	MHEG-5 ENGINE compliant with ISO/IEC 13522-5 UK engine Profile 1	for UK
	Object carousel support compliant with ISO/IEC 135818-6 and UK DTT profile	
	Frequency range: 474-850 MHz for UK models	
	170-862 MHz for EU models	
	Transmission standard: DVB-T. MPEG-2, MPEG-4	
	Demodulation: COFDM with 2K/8K FFT mode	
	FEC: all DVB modes	
	Video: MP@ML, PAL, 4:3/16:9	
Audio: MPEG Layer I&II 32/44.148kHz.		

## Contents

Features .....	73
General Properties.....	73
Safety Information .....	74
Notes on Discs .....	74
On handling discs .....	74
On cleaning.....	74
Licence Notification .....	74
How to Watch a DVD.....	74
DVD Control Panel Buttons .....	75
Overview of the Remote Control .....	75
General Operation .....	76
General Playback .....	77
Basic Play .....	77
For your reference: .....	77
Notes on Playback:.....	77
Setup Menu Items .....	77
Video Setup Page.....	77
TV Type.....	77
DivX VOD .....	77
Language Setup .....	77
OSD LANG .....	77
AUDIO .....	77
DISC MENU.....	77
SUBTITLE.....	77
Preferences .....	78
DEFAULT .....	78
DOWNMIX .....	78
PASSWORD (Change Password): .....	78
SPDIF OUTPUT.....	78
Troubleshooting .....	78
The picture quality is poor (DVD).....	78
Disc does not play .....	78
Wrong OSD language.....	78
Some functions (Angle, Zoom etc) do not work .....	79
No picture .....	79
No sound .....	79
Distorted sound.....	79
No response from remote control .....	79
If nothing works.....	79
Definition of Terms .....	79
Disc Types Compatible with This Unit .....	80
Specifications .....	80

## Features

### General Properties

- DVD / CD / CD-R / CD-RW / MP3 / JPEG / MPEG / DivX playback.
- NTSC/PAL playback (according to disc content)
- LPCM audio via coaxial digital audio output. (optional)
- Multi-Audio (up to 8) support (According to disc content)
- Multi-Subtitle (up to 32) support (According to disc content)
- Multi-Angle (up to 9) support (According to disc content)
- 8 level parental control
- Fast forward and rewind in 5 different speeds. (2x, 4x, 8x, 16x, 32x)
- Slow motion playback in 4 different speeds. (1/2x, 1/4x, 1/8x, 1/16x forward)
- Frame by frame forward playback.
- Search Mode
- Repeat
- Coaxial audio output (optional)
- Copied disks may be incompatible.

### Note

- This DVD player may not support some MP3 recordings due to differences in recording formats or disc type.
- Please read the owner's manual about MP3 playback.
- CD-R/CD-RW discs recorded by CD-DA method can be played. Some CD-R/CD-RW discs may be incompatible due to laser pick-up and disc design.
- DVD-R/RW discs recorded by DVD-Video method can be played . Some DVD-R/RW discs may be incompatible due to laser pick-up and disc design.
- Some discs may be incompatible with JPEG Viewer function due to different recording format or condition of the discs.
- For proper operation, only 12 cm discs must be used.

## Safety Information

### CAUTION

DVD Player is a class 1 laser product. However this product uses a visible laser beam which could cause hazardous radiation exposure. Be sure to operate the player correctly as instructed.

**CLASS 1  
LASER PRODUCT**

### RISK OF ELECTRIC SHOCK

The lightning flash with arrowhead symbol, within an equilateral triangle, is intended to alert the user to the presence of uninsulated "dangerous voltage" within the product's enclosure that may be of sufficient magnitude to constitute a risk of electric shock of persons.



The exclamation point within an equilateral triangle is intended to alert the user to the presence of important operating and maintenance (servicing) instructions in the literature accompanying the appliance.



## Notes on Discs

### On handling discs

- To keep the disc clean, handle the disc by its edge. Do not touch the surface.
- Do not stick paper or tape on the disc.
- If the disc is contaminated with any substance like glue remove before using it.

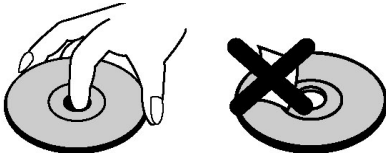

- Do not expose the disc to direct sunlight or heat sources such as hot air ducts, or leave it in a car parked in direct sunlight as the temperature can rise quickly and damage the disc.
- After playing, store the disc in its case.

## On cleaning

- Before playing, clean the disc with a cleaning cloth. Wipe the disc from the center out.

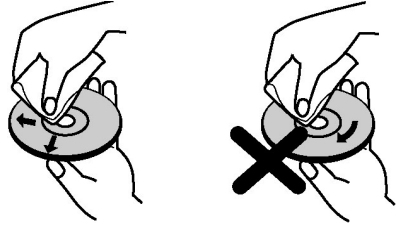

- Do not use solvents such as benzine, thinner, commercially available cleaners or anti-static spray intended for vinyl LPs.

## Licence Notification

- This product incorporates copyright protection technology that is protected by U.S. patents and other intellectual property rights. Use of this copyright protection technology must be authorized by Rovi Corporation, and is intended for home and other limited viewing uses only unless otherwise authorized by Rovi Corporation. Reverse engineering and disassembly are prohibited.

## How to Watch a DVD

When placing a disc into the loader, labeled side of the disc should be on the front:

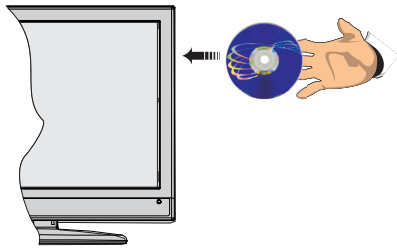

When TV set is turned on, first switch to DVD source by using the **SOURCE** button on the remote control. Press play on the remote control, or directly press play button at the front panel. If there is no disc inside the loader, place a DVD first and press play.

## DVD Control Panel Buttons

### A. Disc loader

### B. Play / Pause

Plays/pauses the disc. When DVD menu (root menu) is active, this button functions as “button select” (selects the highlighted item in menu) if this is not prohibited by the disc.

### C. Stop / Eject

Stop playing disc / Eject or Load the disc Note:

- You cannot eject the disc via the remote control.
- While playing a file, you should press STOP button three times to eject.

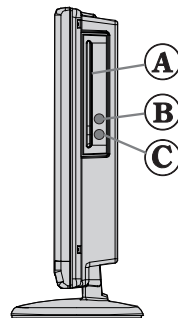

## Overview of the Remote Control

- Standby
- Numeric buttons
- Return back
- Language selection (Set language)
- Display time / DVD menu
- Clear
- Stop
- No function
- Rapid Reverse
- Rapid advance
- Info
- Zoom
- Repeat
- Root
- Menu
- Title
- OK / Select
- Navigation Buttons
- Subtitle
- Angle (\*)
- Search mode
- Play
- Pause
- Skip next
- Skip previous

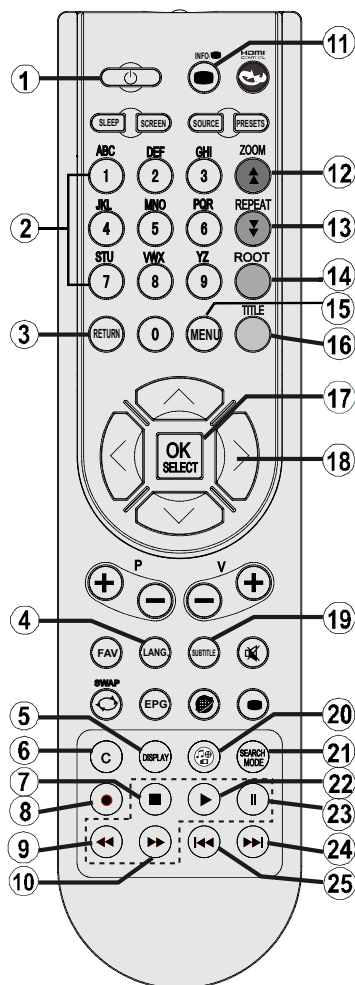

These buttons change according to the model:

 Media Browser (optional) (\*) or  
 Angle / No function (optional) (\*)

## General Operation

You can operate DVD, movie CD, music or picture CD's content by using the proper buttons on your remote control. Below are main functions of commonly used remote control buttons.

Buttons on the Remote Control	DVD Playback	Movie Playback	Picture Playback	Music Playback
▶	Play	Play	Play	Play
⏸	Pause	Pause	Pause	Pause
■	Stop	Stop	Stop	Stop
⏮ / ⏭	Skip backward/forward	Skip backward/forward	Previous / Next	Previous / Next
◀ / ▶	Shifts the zoomed picture left or right (if available).			
▼ / ▲	Highlights a menu item. / Shifts the zoomed picture down or up (if available).			
⏮ / ⏭	Fast reverse / Fast forward			
ANGLE	Views the scene from different angles (if available).		Changes slide effect (depends on the content).	X
C	Clears digit (if available).			
DISPLAY	Displays time / Views main setup menu			
INFO	Time counter mode selection (during playback). Press repeatedly to switch between modes.			
LANG.	Audio language.		X	X
MENU	Displays TV menu.			
OK / SELECT	Enter / View / Play			
REPEAT	Displays repeat options.			
RETURN	Returns back to the previous menu (if available).			
ROOT	Goes back to the root folder (if available).			
SEARCH MODE (*)	Direct selection of scenes or time.		Selects the desired file.	Selects the desired file.
SUBTITLE	Subtitle on-off. Press repeatedly to switch between subtitle options.		X	X
TITLE	Displays disc menu (if available).	Displays disc menu (if available).	X	X
ZOOM	Zooms picture. Press repeatedly to switch between zoom options.			

Other Functions – Button Combinations (During playback)	
⏸ + ⏭	Slow forward.
[ ⏸ + ⏭ ] + ⏮ ⏭	Sets slow forward speed.
⏭ + ⏭	Sets fast forward speed.
⏮ + ⏮	Sets fast reverse speed.
■ + ■	Confirms stop command.
⏸ + ⏭	Press ⏭ repeatedly to advance manually.

(\*) You can switch to title by pressing numeric keys directly. You need to press 0 and then digit key to switch one digit titles (example: to select 5, press 0 and 5).

## General Playback

### Basic Play

1. Press on the power button
2. Please insert a disc to the loader.

The disc will be automatically loaded and play commences if the disc does not have any menus recorded on it.

A menu may appear on the TV screen after a few moments or the film may start immediately after the introduction of the Film Company. This behaviour depends on the disc content and may change.

**Note:** Step 3 and 4 is available only when a menu is recorded on the disc.

3. Press "▼" / "▲" / ◀ / ▶ or the number button (s) to select the preferred title.
4. Press SELECT.

Play of the selected items now starts. The played item may be a motion picture, a still picture or another submenu depending on the disc.

### For your reference:

If an action corresponding to a button is prohibited the "⊗" symbol appears.

### Notes on Playback:

1. No sound will be heard during Rapid advance or Rapid reverse.
2. No sound will be heard during Slow motion play.
3. Reverse slow motion play is not available.
4. In some cases, the subtitle language is not changed immediately to the selected one.
5. When the preferred language is not selected even after pressing the button several times, it means that the language is not available on the disc.
6. When the player is restarted or the disc is changed, the subtitle selection is automatically changed back to the initial settings.
7. If a language is selected, not supported by the disc, the subtitle language will automatically be set to the disc's priority language.
8. Usually a circulation will happen while switching to another language, that is you can cancel the subtitle by pressing this button a number of times until "Subtitle Off" appears on the screen.
9. When the power is turned on or the disc is removed, the language heard is the one selected at the initial settings. If this language is not recorded on the disc, only the available language on the disc will be heard.
10. Some DVDs may not contain root and/or title menus.

11. Reverse stepping is not available.

12. For your convenience:

If you attempt to enter a number greater than the total time of the current title, the time search box disappears and "⊗ Input Invalid" message appears on up-left corner of screen.

13. Slide Show is disabled when the ZOOM mode is on.

## Setup Menu Items

### Video Setup Page

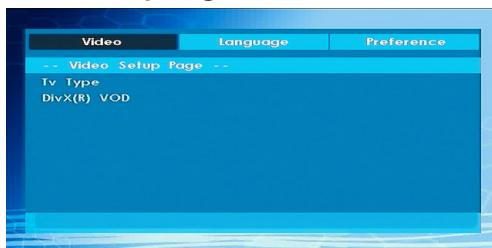

### TV Type

TV Type is only available as 'PAL'. The TV set also supports NTSC signal; however, the signal will be converted to PAL when it appears on the screen.

### DivX VOD

DivX VOD provides the convenience of streaming video in terms of quality and performance.

### Language Setup

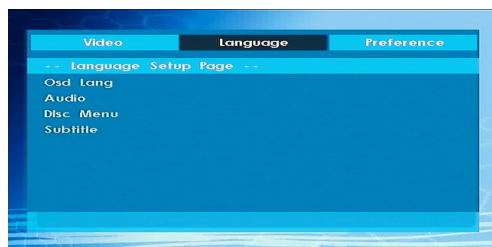

### OSD LANG

You can select the default OSD language of the player menus

### AUDIO

You can select the default audio language if supported by the DVD disc.

### DISC MENU

You can select the DVD's disc menu language among these languages. Disc menu appears in the selected language, if supported by the DVD disc.

### SUBTITLE

You can select the default subtitle language if supported by the DVD disc.

## Preferences

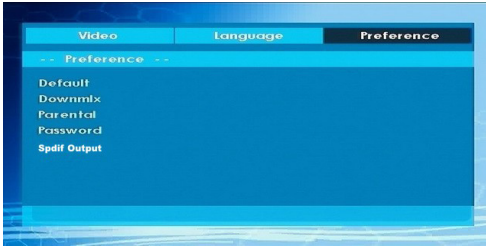

### DEFAULT

If you choose RESET and press SELECT, the factory presets are loaded. Parental level and parental password does not change.

### DOWNMIX

This mode can be selected when the digital audio output of the TV is used.

**SURROUND:** Surround sound output.

**STEREO:** Two channels stereo.

**PARENTAL (Parental Level)**

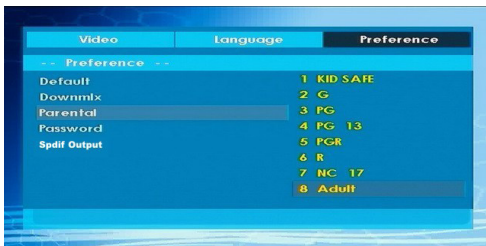

Playing some DVDs can be limited depending on the age of users. The "Parental Control" function allows playback limitation level to be set by the parent.

Parental Level can be adjusted to one of the eight levels. Level "8 ADULT" adjustment let you watch all of the DVD titles ignoring the DVD disc's parental level. You can watch the DVD discs, which has the same or lower parental level than the player's level only.

### PASSWORD (Change Password):

Using this item you can change the current password.

To change the password you will be prompted to enter your old password. After you have entered your old password, you can now enter the new 4-digit password.

You can use C key to delete the incorrect entry.

*Note: Factory preset of the password is "0000". You have to enter XXXX digital password every time you want to change the parental level. If you forget your password please contact technical service.*

## SPDIF OUTPUT

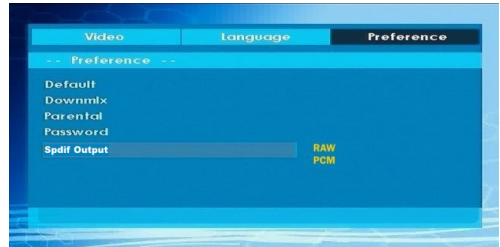

You can set Spdif Output as PCM or RAW. If you select PCM from SPDIF Output in DVD menu and play DVD with Dolby audio, you can get audio output with two channels via the speakers and the SPDIF Out. If you select RAW from SPDIF Output in DVD menu and play DVD with Dolby audio, speakers will be muted and you can get 5+1 Dolby audio via the SPDIF Out.

## Troubleshooting

### The picture quality is poor (DVD)

- Make sure the DVD disc surface is not damaged. (Scratch, fingerprint etc.)
- Clean the DVD disc and try again.

*See instructions described in "Notes on Discs" to clean your disc properly.*

- Ensure that the DVD disc is in the drawer with the label upmost.
- A damp DVD disc or condensation may effect the equipment. Wait for 1 to 2 hours in Stand-by to dry the equipment.

### Disc does not play

- No disc in the machine.

*Place a disc into the loader.*

- Disc incorrectly loaded.

*Ensure that the DVD disc is in the drawer with the label upmost.*

- Wrong type of disc. The machine cannot play CD-ROMS etc.
- The region code of the DVD must match the player.

### Wrong OSD language

- Select the language in the set-up menu.
- The language for the sound or subtitles on a DVD cannot be changed.
- Multilingual sound and/or subtitles not recorded on the DVD.
- Try to change the sound or subtitles using DVD's title menu. Some DVD's do not allow the user to change these settings without using the disc's menu



## Some functions (Angle, Zoom etc) do not work

- These functions are not available on the DVD.
- Angle can only be changed when the angle symbol is displayed.

## No picture

- Have you pressed the correct buttons on the remote control? Try once more.

## No sound

- Check the volume is set to an audible level.
- Make sure you have not switched the sound off accidentally.

## Distorted sound

- Check that the appropriate listening mode setting is correct.

## No response from remote control

- Make sure the remote control is in the correct mode.
- Check batteries are fitted correctly.
- Change the batteries.

## If nothing works

If you have tried the above solutions and none seem to work, try switching your TV-DVD off and on again. If this does not work, contact your supplier or TV-DVD repair technician. Never attempt to repair a defective TV-DVD yourself.

## Definition of Terms

### Angle

Recorded onto some DVD discs are scenes, which have been simultaneously shot from a number of different angles (the same scene is shot from the front, from the left side, from the right side, etc.). With such discs, the ANGLE button can be used to view the scene from different angles.

### Chapter Number

These numbers are recorded on DVD discs. A title is subdivided into many sections, each of which are numbered, and specific parts of video presentations can be searched quickly using these numbers.

### DVD

This refers to a high-density optical disc on which high-quality pictures and sound have been recorded by means of digital signals. Incorporating a new video compression technology (MPEG II) and high-density recording technology. DVD enables aesthetically pleasing full-motion video to be recorded over long periods of time (for instance, a whole movie can be recorded).

DVD has a structure consisting of two 0.6-mm thin discs, which are adhered to each other. Since the thinner the disc, the higher the density at which the information can be recorded, a DVD disc has a greater capacity than a single 1.2 mm thick disc. Since the two thin discs are adhered to each other, there is the potential to achieve double-sided play sometime in the future for even longer duration play.

### Subtitles

These are printed lines appearing at the bottom of the screen, which translate or transcribe the dialogue. They are recorded on the DVD discs.

### Time Number

This indicates the playtime, which has elapsed from the start of a disc or a title. It can be used to find a specific scene quickly. (Not all discs permit the time search feature to be used. Availability is determined by the disc's manufacturer.)

### Title Number

These numbers are recorded on DVD discs. When a disc contains two or more movies, these movies are numbered as title 1, title 2, etc.

### Track Number

These numbers are assigned to the tracks, which are recorded on AudioCDs. They enable specific tracks to be located quickly.

### LPCM

LPCM stands for Pulse Code Modulation and is digital audio.





### MPEG

Short for Moving Picture Experts Group. This is an international standard for compression of moving images. On some DVDs digital audio has been compressed and recorded in this format.

### DivX

DivX is a digital video compression technology based on MPEG-4 and developed by DivX Networks Inc.

## Disc Types Compatible with This Unit

Disc Types (Logos)	Recording Types	Disc Size	Max. Playing Time	Characteristics
<b>DVD</b> 	Audio + Video	12 cm	Single-sided; 240 min. Double-sided; 480 min	<ul style="list-style-type: none"> <li>DVD contains excellent sound and video due to Dolby Digital and MPEG-2 System.</li> <li>Various screen and audio functions can be easily selected through the on screen menu.</li> </ul>
<b>AUDIO-CD</b> 	Audio	12 cm	74 min.	<ul style="list-style-type: none"> <li>An LP is recorded as an analog signal with more distortion. CD is recorded as a Digital Signal with better audio quality, less distortion and less deterioration of audio quality over time.</li> </ul>
<b>MP3-CD</b> 	Audio (xxxx.mp3)	12 cm	It depends on MP3 quality.	<ul style="list-style-type: none"> <li>MP3 is recorded as a Digital Signal with better audio quality, less distortion and less deterioration of audio quality over time.</li> </ul>
<b>PICTURE-CD</b> 	Video (still picture)	12 cm	It depends on JPEG quality.	<ul style="list-style-type: none"> <li>JPEG is recorded as a Digital Signal with better picture quality over time.</li> </ul>
<b>DivX®</b> 	Audio + Video	12 cm	It depends on DivX quality	<ul style="list-style-type: none"> <li>Video &amp; Audio with MPEG-4 Compression technology.</li> </ul>

## Specifications

Types of Discs Supported	<b>DVD:</b> SS/SL 4.7" (DVD-5) SS/DL 4.7" (DVD-9) DS/SL 4.7" (DVD-10) DS/DL 4.7" (DVD-18)	CD-DA CD-R CD-RW MP-3/JPEG
Video Type	MPEG-2 Video Standard Decoding (MPEG-1 supported) Full-Screen Video Display of 720 x 576 (PAL) & 720 x 480 (NTSC) pixels 50 and 60 Hz frame refresh rates (PAL & NTSC) Digital bit-stream processing rate up to 108Mbps/sec Line resolution more than 500 lines	
Audio Type	MPEG Multichannel Decoding LPCM	
Audio Output	<b>Analog Outputs:</b> 24 bit /48, 44.1kHz down-sampling DAC	

# Table des matières

Fonctions.....	82	Réglage fin (analogique).....	95
Introduction.....	82	Effacer la liste des chaînes (*).....	95
Préparation.....	82	Gestion des chaînes : Liste des chaînes.....	96
Précautions de sécurité.....	83	Fonctionnement de la liste des chaînes.....	96
Contenu du carton.....	85	Déplacer une chaîne.....	96
Informations à caractère environnemental.....	85	Supprimer une chaîne.....	96
Informations relatives aux travaux de		Renommer une chaîne.....	96
réparation.....	85	Verrouiller une chaîne.....	96
Boutons de la télécommande.....	86	Gestion des chaînes : Favoris.....	97
TV LED et boutons de commande.....	87	Fonctions des boutons.....	97
Affichage des branchements latéraux arrière.....	87	Gestion des chaînes : Trier une liste de chaînes.....	97
Affichage des branchements - Connecteurs		Information à l'écran.....	97
latéraux.....	88	Lecture de medias via navigateur média.....	98
Alimentation électrique.....	88	Affichage de vidéo via USB.....	98
Branchement de l'antenne.....	88	Affichage de photos via USB.....	98
Utilisation de l'entrée USB.....	89	Lire la musique via USB.....	99
Branchement de la clé à mémoire USB.....	89	Réglages du navigateur média.....	99
Connexion du téléviseur LED à un PC.....	89	Changeement de la taille d'une image : Formats	
Utilisation des connecteurs AV latéraux.....	89	d'image.....	100
Connexion du téléviseur à un lecteur de DVD via		Configuration des paramètres d'image.....	101
HDMI.....	90	Fonctionnement des éléments du menu	
Connexion du téléviseur à un lecteur de DVD via		Réglages d'image.....	101
les prises en composantes (YPbPr) ou via le câble		Éléments du menu Réglages d'image.....	101
péritel.....	90	Réglages de l'image du PC.....	101
Télécommande.....	90	Configuration des paramètres sonores.....	102
Mise sous/hors tension.....	90	Fonctionnement des éléments du menu	
Mise sous tension du téléviseur.....	90	Réglages sonores.....	102
Éteindre le téléviseur.....	91	Éléments du menu Réglages sonores.....	102
Sélection d'entrée.....	91	Configuration des paramètres de votre	
Opérations de Base.....	91	téléviseur.....	103
Utilisation des boutons du téléviseur.....	91	Utilisation du module d'accès conditionnel.....	103
Réglage du volume.....	91	Configuration des préférences linguistiques.....	104
Sélection de programme.....	91	Contrôle parental.....	104
Affichage du menu principal.....	91	Minuteries.....	105
Mode AV.....	91	Configurer le réglage Date/Heure.....	106
Utilisation des touches de la télécommande.....	91	Configuration des paramètres source.....	106
Réglage du volume.....	91	Configuration des autres réglages.....	107
Sélection de programme (programme		Fonctionnement.....	107
précédent ou suivant).....	91	Autres Fonctions.....	108
Sélection de programme (accès direct).....	91	Télétexte.....	108
Affichage du guide électronique de programmes		Conseils.....	109
(EPG).....	92	Annexe A : Modes d'affichage typiques d'une	
Télétexte numérique (** seulement pour le		entrée de PC.....	110
Royaume-Uni).....	93	Annexe B : Compatibilité des signaux AV et HDMI	
Télétexte Analogique.....	93	(types de signal d'entrée).....	110
Première installation.....	93	Annexe C : Résolutions DVI prises en charge.....	111
Installation.....	94	Annexe D : Mise à jour du logiciel.....	112
Fonctionnement du menu (Nouveau réglage)		Annexe E: Formats de fichier pris en charge pour le	
Recherche automatique de chaînes.....	94	mode USB.....	113
Réglage manuel.....	95	Spécifications.....	114
Recherche manuelle.....	95	Réception numérique (DVB-C).....	114
Recherche manuelle du câble numérique.....	95		
Recherche manuelle analogique.....	95		

## Fonctions

- Télévision LED couleur avec télécommande.
- Téléviseur câble numérique entièrement intégré (DVB-T-C - MPEG2) (DVB-T-C - MPEG4).
- Prise HDMI pour vidéo et audio numériques. Ce branchement est également conçu pour accepter des signaux haute définition.
- Entrée USB.
- 1000 programmes (analogiques+numériques).
- Menu de paramétrage OSD.
- Tuner DVB-T-C HD intégré, compatible avec MPEG 2 / MPEG 4.
- Prise péritel pour appareils externes (appareil vidéo, jeu vidéo, appareil audio, etc.)
- Système de son stéréo. (Allemand+Nicam)
- Télétexte, Fasttext, TOP text.
- Branchement du casque
- Système d'auto programmation.
- Réglage manuel vers l'avant ou vers l'arrière.
- Minuterie Sommeil / Verrouillage enfants
- Coupure du son automatique quand il n'y a aucune transmission.
- Lecture NTSC.
- AVL (Limitation Automatique du Volume)
- Arrêt automatique.
- PLL (Recherche de Fréquence).
- Entrée PC.
- Plug&Play (branchement et utilisation instantanée) pour Windows 98, ME, 2000, XP, Vista.
- Mode jeu

## Introduction

Veillez lire les consignes correspondantes de ce manuel avant toute première utilisation de cet appareil, même lorsque vous êtes familier avec l'utilisation des appareils électroniques. Veuillez surtout prêter attention au chapitre intitulé **CONSIGNES DE SECURITE**. Veuillez conserver ce manuel pour une utilisation ultérieure. Au moment de vendre ou de donner cet appareil à quelqu'un, il est absolument important de l'accompagner de ces consignes d'utilisation.

Merci d'avoir choisi cet appareil. Ce manuel vous guidera pour une utilisation appropriée de votre téléviseur. Lisez-le minutieusement avant de procéder à l'utilisation de votre appareil. Veuillez le conserver dans un endroit sûr car vous pourrez à nouveau en avoir besoin.



Le présent appareil a été conçu pour recevoir et afficher les programmes de télévision.

Les différentes options de connexion constituent une expansion complémentaire de la réception et des sources d'affichage possibles (récepteur, lecteur de DVD, enregistreur DVD, magnétoscope, PC, etc.). Le fonctionnement de cet appareil doit se faire uniquement à l'abri de l'humidité. Il a été fabriqué exclusivement pour être utilisé à titre privé et ne peut par conséquent être utilisé ni à titre commercial, ni à titre industriel. Toute utilisation non prévue ou toute modification non autorisée annule de fait la garantie. Le fait de faire fonctionner votre téléviseur LED dans des conditions ambiantes extrêmes peut l'endommager.

## Préparation

Pour la ventilation, laissez un espace d'au moins 10 cm autour du poste. Pour éviter toute panne ou situation périlleuse, ne placez aucun objet au-dessus du poste. Utilisez cet appareil sous des climats modérés.

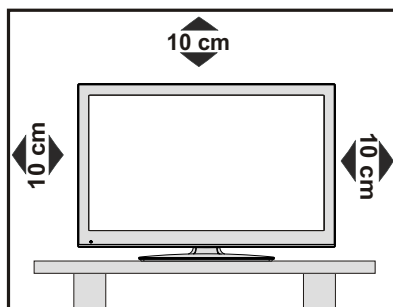

## Précautions de sécurité

Lisez les consignes de sécurité recommandées ci-après pour votre sécurité.

### Source d'alimentation

Ce téléviseur ne doit fonctionner qu'à partir d'une prise de courant 220-240 V AC 50 Hz. Assurez-vous de sélectionner la tension appropriée pour votre convenance.

### Cordon d'alimentation

Ne placez pas l'appareil, ni une pièce de mobilier, etc. sur le cordon d'alimentation (alimentation secteur); évitez tout pincement du cordon. Tenez le cordon d'alimentation par sa fiche. Ne débranchez pas l'appareil en tirant sur le cordon d'alimentation et ne touchez jamais au cordon d'alimentation avec des mains mouillées car ceci pourrait causer un court-circuit ou une décharge électrique. Ne nouez jamais le cordon ni ne l'attachez à d'autres cordons. Les cordons d'alimentation doivent être placés de façon à ne pas risquer d'être piétinés. Un cordon de raccordement endommagé peut causer un incendie ou vous infliger une décharge électrique. Lorsqu'il est endommagé, le cordon doit être remplacé, et cette opération doit être effectuée par un personnel qualifié.

### Humidité et eau

N'utilisez pas cet appareil dans un endroit humide et moite (évitée la salle de bain, l'évier de la cuisine, et la proximité de la machine à laver). N'exposez pas cet équipement à la pluie ou à l'eau, ceci pouvant s'avérer dangereux, et ne placez aucun objet rempli de liquide, comme un vase par exemple, au dessus. Ne pas exposer à des suintements ou à des éclaboussures.

Si un objet solide ou un liquide tombe à l'intérieur du poste, débranchez-le et faites-le vérifier par un personnel qualifié avant de continuer à l'utiliser.

### Nettoyage

Avant de nettoyer, débranchez le poste TV de la prise murale. N'utilisez pas de nettoyant en liquide ou en aérosol. Utilisez un chiffon doux et sec.

### Ventilation

Les fentes et les orifices du téléviseur sont prévus pour la ventilation et pour assurer un fonctionnement fiable. Pour éviter la surchauffe, ces orifices ne doivent pas être obstrués ni couverts de quelque façon que ce soit.

## Chaleur et flammes

L'appareil ne doit pas être placé à côté de flammes nues ou de sources de chaleur, à l'exemple d'un radiateur. Assurez-vous qu'aucune source de flamme vive, telles que des bougies allumées, ne soit placée sur le téléviseur. Les piles ne doivent pas être exposées à une chaleur excessive comme le rayonnement solaire ou autre phénomène similaire.



### Foudre

En cas d'orage et de foudre ou lorsque vous partez en vacances, débranchez le cordon d'alimentation de la prise murale.



### Pièces de rechange

Lorsque des pièces de rechange sont requises, assurez-vous que le technicien utilise celles qui ont été préconisées par le fabricant ou celles qui ont les mêmes caractéristiques techniques que les pièces originales. Des substitutions non autorisées peuvent causer un incendie, une décharge électrique ou d'autres risques.

### Maintenance

Veillez confier toute la maintenance à un technicien qualifié. Ne retirez pas le couvercle vous-même car ceci peut entraîner une décharge électrique.



### Mise au rebut

• Instructions pour la mise au rebut :

L'emballage et les éléments qui aident dans l'emballage sont recyclables et doivent être recyclés. Les matériaux d'emballage, comme le sac en feuille d'aluminium, doivent être tenus hors de portée des enfants. • Les piles, même celles ne contenant pas de métal lourd, ne doivent pas être jetées avec les déchets ménagers. Veuillez éliminer les piles usagées de manière écologique. Consultez la réglementation applicable dans votre région.

• Évitez d'essayer de recharger les piles. Si vous le faites, elles peuvent exploser. Ne remplacez les piles qu'avec celles de même type ou de type équivalent.

Ce symbole sur l'appareil ou sur son emballage indique que votre appareil électrique ou électronique doit être jeté à la fin de sa durée de vie séparément de vos déchets ménagers. Il existe des systèmes de collecte séparés pour le recyclage au sein de l'UE. Pour plus d'informations, veuillez contacter les autorités locales ou le distributeur chez qui vous avez acheté l'article.



## Débranchement de l'appareil

La prise d'alimentation est utilisée pour débrancher le téléviseur de l'alimentation secteur et doit donc rester facilement opérable.

## Volume du casque

Une pression sonore excessive provenant des écouteurs et du casque peut provoquer une perte auditive.



## Installation

Pour éviter toute blessure, cet appareil doit être solidement fixé au mur conformément aux instructions d'installation lors d'un montage mural (si l'option est disponible).

## Écran LCD

L'écran LCD est un produit de très haute technologie avec un film fin d'environ un million de transistors, vous offrant des détails d'image raffinés. Occasionnellement, quelques pixels non actifs peuvent apparaître à l'écran comme un point fixe bleu, vert ou rouge. Veuillez noter que ceci n'affecte pas les performances de votre appareil.

Avertissement ! Ne laissez pas votre téléviseur en veille ou en fonctionnement lorsque vous quittez votre domicile.

## Branchement à un système de distribution télévisé (TV Câblé etc.) avec tuner

L'appareil branché à une mise à la terre de protection du bâtiment par l'alimentation secteur ou par d'autres appareils avec un branchement à une mise à la terre de protection - et à un système de distribution télévisé en utilisant un câble coaxial, peut dans certaines circonstances comporter un risque d'incendie.

Le branchement à un système de distribution par câble doit donc être assuré à travers un dispositif présentant un isolant électrique inférieur à une certaine gamme de fréquence (isolateur galvanique, voir EN 60728-11).

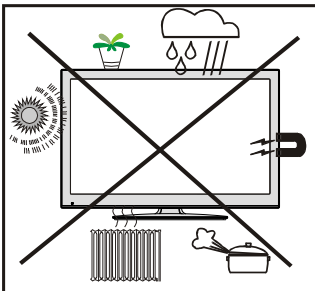

## Installez les appareils électriques hors de portée des enfants

Ne laissez jamais les enfants se servir des appareils électriques sans assistance car ils ne peuvent pas toujours bien reconnaître les dangers possibles. Les piles/accumulateurs peuvent être dangereux pour la santé si avalés. Mettez les piles hors de portée des tous petits. Consultez un médecin dans les plus brefs délais si quelqu'un autour de vous avale une pile. Veuillez également conserver les matériaux d'emballage hors de portée des enfants pour éviter tout risque de suffocation.

Le bouton Marche/Arrêt ne sépare pas complètement cet appareil du secteur. De plus, l'appareil continue de consommer de l'électricité en mode veille. Pour couper complètement l'alimentation de l'appareil du secteur, débranchez sa fiche de la prise secteur. Pour cette raison, l'appareil doit être installé de manière à garantir un libre accès à la prise secteur, de sorte la fiche secteur puisse être débranchée en cas d'urgence. Pour éviter un éventuel incendie, le cordon d'alimentation doit absolument être débranché de la prise secteur avant une longue période de non utilisation comme pendant les vacances, par exemple.

## Contenu du carton

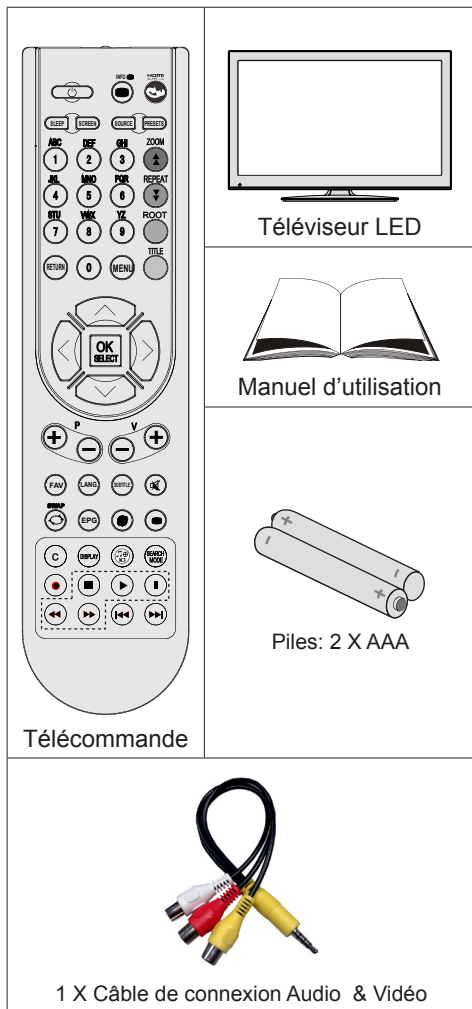

*Remarque: Vous devez vérifier les accessoires après avoir acheté l'appareil. Assurez-vous que chaque accessoire est inclus.*

*Remarque: la connexion HDMI entre le PC et le téléviseur peut entraîner une interférence radio. Dans ce cas, il est conseillé d'utiliser une connexion VGA (DSUB-15).*

## Informations à caractère environnemental

- Ce téléviseur a été fabriqué dans l'intention de consommer moins d'énergie afin de protéger l'environnement.

Grâce à l'option d'économie d'énergie offerte par le présent téléviseur, vous avez la possibilité non seulement de préserver l'environnement, mais aussi et surtout de réaliser des économies sur votre facture de consommation électrique. Pour réduire effectivement votre consommation électrique, vous devez suivre les étapes ci-après :

- Vous pouvez utiliser le réglage Mode économie d'énergie qui se trouve dans le menu Paramètres d'image. Si vous définissez le Mode économie d'énergie sur Activé, le téléviseur basculera en mode Économie d'énergie et le niveau de luminosité de l'appareil sera réduit au niveau le plus bas possible. Veuillez toutefois remarquer que certains paramètres d'image ne seront pas disponibles pour modification lorsque le téléviseur est en mode Économie d'énergie.

Mode Économie d'énergie < Arrêt >

- Veuillez mettre le téléviseur hors tension et le débrancher du secteur lorsque vous ne vous en servez pas. Cette bonne pratique vous permet aussi d'économiser de l'énergie.
- Débranchez l'appareil du secteur si vous ne comptez pas vous en servir pendant un certain temps.
- Il est à remarquer que chaque année, l'utilisation du téléviseur en mode Économie d'énergie est énergétiquement plus efficace que son débranchement du secteur ou son maintien en mode de veille. Nous vous recommandons donc vivement d'activer le mode d'économie d'énergie afin de réduire votre consommation annuelle d'électricité. De même, nous vous conseillons de débrancher votre poste de télévision du secteur pour plus d'économie d'énergie lorsqu'il n'est pas en cours d'utilisation.
- Veuillez nous aider à préserver l'environnement en suivant ces étapes.

## Informations relatives aux travaux de réparation

Veuillez confier toute la maintenance à un technicien qualifié. Seuls les techniciens qualifiés sont autorisés à réparer le téléviseur. Veuillez pour cela rentrer en contact avec le revendeur chez qui vous avez acheté le présent appareil pour de plus amples informations.

## Boutons de la télécommande

1. Veille
2. Taille de l'image / Agrandir (en mode TXT)
3. Minuteur de mise en veille
4. Touches numériques
5. Retour / Quitter (en mode DTV) / Page d'index (en mode TXT)
6. Touche flèche vers le haut / Page précédente (en mode TXT)
7. Touche directionnelle gauche
8. Programme précédent (Page suivante en mode DTV)
9. Programme suivant (Page précédente en mode DTV)
10. Mono-Stereo / Dual I-II / Langue en cours
11. Programme précédent / Echange
12. Guide Programme Electronique
13. Info / Révéler (en mode TXT)
14. Sélection du mode Image
15. Sélection de la Source
16. Touche rouge / Zooms vidéos (en mode vidéo Navigateur média)
17. Touche verte
18. Touche jaune
19. Menu Marche-Arrêt
20. Touche bleue
21. OK / Éditer liste des chaînes / Retenir (En mode TXT)
22. Curseur droit / Sous-page (en mode TXT)
23. Touche flèche vers le haut / Page suivante (en mode TXT)
24. Hausser le Volume
25. Baisser le volume
26. Muet
27. Télétexte / Mix
28. Sous-titrage activé-désactivé / Sous-titrage TXT
29. FAV (\*) (Selection favorite )(en mode DTV)
30. Aucune fonction (No Function) (\*)
31. Boutons de Navigateur média lecture (en mode DTV)Aucune Fonction

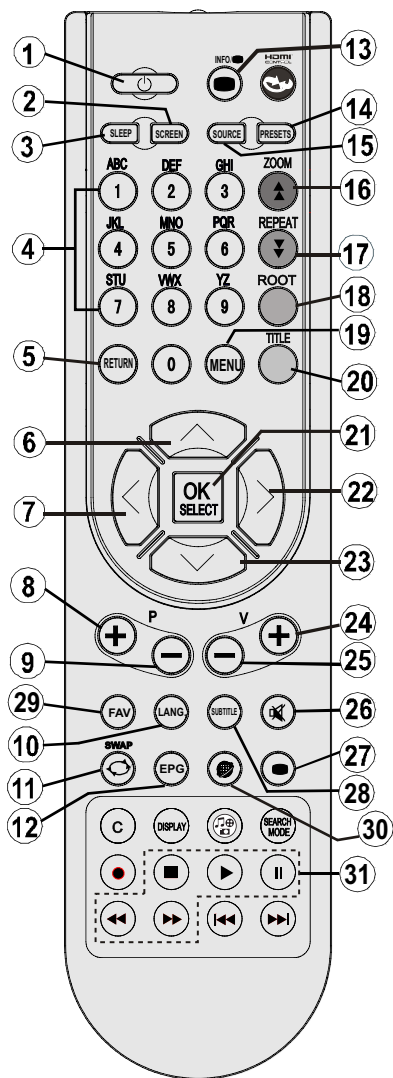

Ces boutons changent en fonction du modèle:

 / Navigateur Web (en option) (\*) ou Pip / Fonction Pip / (en option) (\*)

(\*) Disponible uniquement pour les options des pays de l'UE.

*Remarque: Les touches non indiquées avec un numéro dans l'illustration de la télécommande ne sont pas fonctionnelles en mode TV.*

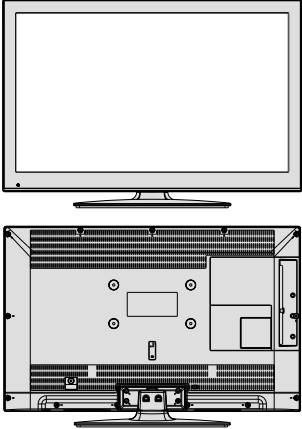
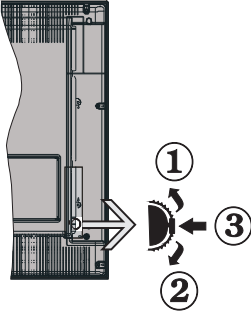

## TV LED et boutons de commande

VUE AVANT et ARRIÈRE	AFFICHAGE des boutons de commande	Boutons de contrôle
		<ol style="list-style-type: none"> <li>1. Direction précédente</li> <li>2. Direction suivante</li> <li>3. Programme/Volume / AV / Veille sur commande de sélection</li> </ol> <p><i>Remarque: vous pouvez déplacer le contacteur vers le haut ou vers le bas pour modifier le volume. Si vous souhaitez changer de chaîne, appuyez au milieu de l'interrupteur une fois (position 3) puis déplacez-vous vers le haut ou vers le bas. Si vous appuyez à nouveau au milieu de l'interrupteur, l'OSD source s'affichera. Si vous appuyez sur le milieu de l'interrupteur et le maintenez ainsi pendant quelques secondes, le téléviseur basculera en mode de veille. Impossible d'afficher le menu principal à l'écran à l'aide des boutons de commande.</i></p>

## Affichage des branchements latéraux arrière

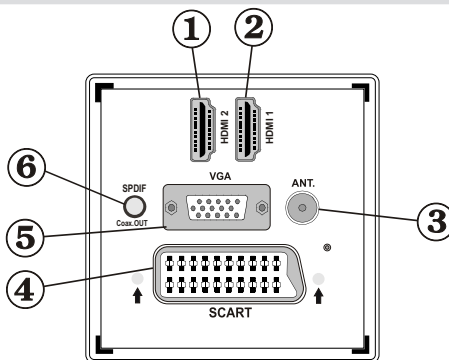

### 1. HDMI 2: Entrée HDMI

### 2. HDMI 1: Entrée HDMI

Les entrées HDMI servent à brancher un périphérique doté d'une prise HDMI. Votre téléviseur à LED peut visualiser des images de haute définition à partir de dispositifs comme un récepteur satellite de haute définition ou un lecteur DVD. Ces périphériques doivent être connectés via les prises HDMI ou les prises en composantes. Ces prises peuvent accepter les signaux 720p ou 1080i. Aucun branchement audio n'est nécessaire pour une connexion HDMI à HDMI.

### 3. L'entrée RF se branche à une antenne ou à un système de câble.

Remarquez que si vous utilisez un décodeur ou un enregistreur média, vous devez brancher un câble aérien qui va de l'appareil au téléviseur, avec un câble d'antenne approprié, tel qu'illustré ci-dessous.

### 4. Entrée ou sortie PÉRITEL pour périphériques externes. Connecter le câble Péritel entre la prise Péritel de la TV et la prise Péritel de votre appareil externe (comme un décodeur, un magnétoscope ou un lecteur DVD).

**Remarque:** Si un dispositif externe est branché à l'aide d'une prise PERITEL, le téléviseur passera automatiquement au mode AV

**Remarque :** Le signal S-VHS est pris en charge par la prise péritel (en option).

**Remarque:** Pendant la réception des chaînes DTV (Mpeg 4 H. 264) ou en mode Navigateur multimédia, la sortie ne sera pas disponible à travers la prise péritel.

5. L'entrée VGA sert à connecter un ordinateur personnel au poste TV.

Branchez le câble de PC entre l'ENTRÉE PC sur la TV et la sortie PC sur votre ordinateur.

**Remarque:** Vous pouvez utiliser un câble YPbPr à VGA (non fourni) pour activer le signal YPbPr via l'entrée du VGA.

**AVERTISSEMENT:** Vous ne saurez utiliser le VGA et le YPbPr de manière interchangeable.

6. La Sortie SPDIF (produit les signaux audio de la source actuellement regardée.

Utilisez un câble SPDIF pour transférer des signaux audio en direction d'un périphérique disposant d'une entrée SPDIF.

## Affichage des branchements - Connecteurs latéraux

1. La fente CI sert à insérer une carte CI. Une carte CI vous permet de regarder toutes les chaînes auxquelles vous êtes abonné(e). Pour plus d'informations, référez-vous à la section « Accès conditionnel ».
2. Entrée USB latérale.
3. L'entrée de **branchement latéral audio-vidéo** sert à connecter les signaux vidéo et audio de périphériques externes. Pour effectuer une connexion vidéo, vous devez utiliser le câble de branchement AV fourni pour activer la connexion. Pour commencer, branchez la seule fiche du câble à la prise AV située sur le côté de l'appareil. Ensuite, insérez le connecteur de votre câble vidéo (non fourni) dans l'entrée JAUNE (située sur le côté pluriel) du câble de connexion AV fourni. Les couleurs des prises jack doivent correspondre les unes aux autres.

Pour activer la connexion audio, vous devez utiliser les entrées ROUGE et BLANCHE du câble de connexion latérale AV. Ensuite, insérez les connecteurs de câble audio du périphérique à l'intérieur des jacks ROUGE et BLANC du câble de connexion AV **fourni**. Les couleurs des prises jack doivent correspondre les unes aux autres.

*Remarque:* Vous devez utiliser les entrées audio du câble de connexion AV latéral (ROUGE&BLANC) pour activer la connexion sonore lors de la connexion d'un périphérique à votre téléviseur au moyen d'un PC ou d'une entrée VIDEO EN COMPOSANTE.

4. La prise du casque s'utilise pour brancher au système un casque externe. Raccordez au port du CASQUE pour écouter le son du téléviseur en provenance des casques (optionnel)
5. Volume / Programme/ Source et Veille sur commande de sélection

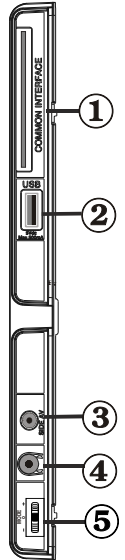

## Alimentation électrique

**IMPORTANT:** Le téléviseur a été conçu uniquement pour fonctionner en 220-240V AC, 50 Hz.

- Après avoir retiré la TV de l'emballage, attendez un moment pour que la TV atteigne la température ambiante avant de brancher la TV à la prise de courant. Branchez le câble d'alimentation à la prise secteur.

## Branchement de l'antenne

- Branchez l'antenne ou le câble du téléviseur à la prise d'ENTRÉE DE L'ANTENNE (ANT) située à l'arrière du téléviseur.

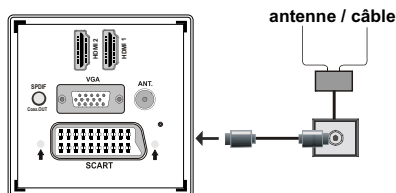

## Utilisation de l'entrée USB

- Vous pouvez brancher les périphériques USB à votre téléviseur à l'aide de l'entrée USB du téléviseur. Cette fonction vous donne la possibilité d'afficher/de lire les fichiers JPG, vidéo et MP3 enregistrés dans un périphérique USB.
- Il est possible que certains types de périphériques USB (à l'exemple des lecteurs MP3) soient incompatibles avec ce téléviseur.
- Vous pouvez sauvegarder vos fichiers avant d'effectuer tout branchement au téléviseur afin d'éviter de probables pertes de données. Veuillez remarquer que la responsabilité du fabricant ne saurait être engagée en cas de dommage de fichier ou de perte de données.
- Ne jamais enlever l'USB durant la lecture d'un fichier.

**ATTENTION : Il est très dangereux de brancher et de débrancher les périphériques USB avec une certaine rapidité. Évitez surtout de brancher et de débrancher le lecteur avec une certaine rapidité. Ceci peut physiquement endommager le lecteur USB et surtout le périphérique USB lui-même.**

AFFICHAGE LATÉRAL MEMOIRE USB

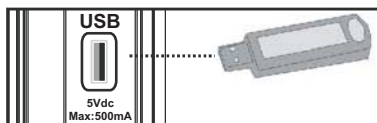

### Branchement de la clé à mémoire USB

**IMPORTANT: Eteignez le téléviseur avant de brancher ou de débrancher un périphérique USB.** Branchez vos périphériques USB à l'entrée USB du téléviseur. Vous pouvez brancher un périphérique USB à votre téléviseur à l'aide de l'entrée USB du téléviseur.

*Remarque: Il est possible que certains types de lecteurs de disque dur ne soient pas pris en charge.*

## Connexion du téléviseur LED à un PC

Afin d'afficher l'image de l'écran de votre ordinateur sur votre téléviseur LED, vous pouvez connecter votre ordinateur au poste de télévision. Débranchez l'ordinateur et le téléviseur avant de faire les branchements. Utilisez le câble de 15 broches pour brancher le PC au téléviseur LED. Une fois le branchement effectué, passez à la source du PC. Voir la section « Sélection d'entrée ». Réglez la résolution qui correspond à vos besoins d'affichage. Pour les informations relatives à la résolution, se reporter à l'annexe.

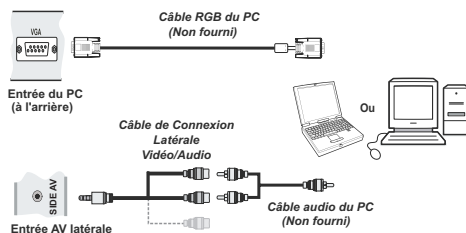

## Utilisation des connecteurs AV latéraux

Vous avez la possibilité de brancher une série d'appareils à votre téléviseur LED à l'aide de ses connecteurs latéraux.

- Pour brancher un caméscope, un appareil photo, ou une caméra, vous devez utiliser la prise AV (sur le côté). Pour y parvenir, vous devez utiliser le câble de connexion vidéo/audio. Pour commencer, branchez la seule fiche du câble à la prise AV IN (sur le côté) de l'appareil. Ensuite, insérez le câble (non fourni) de votre appareil photo ou de votre caméra dans la partie Plural du câble de connexion Vidéo/Audio. Les couleurs des prises jack doivent correspondre les unes aux autres. Reportez-vous à l'illustration ci-dessous.
- Ensuite, vous devez basculer vers la source AV latérale. Reportez-vous à la section Sélection d'entrée dans les sections suivantes pour de plus amples informations.

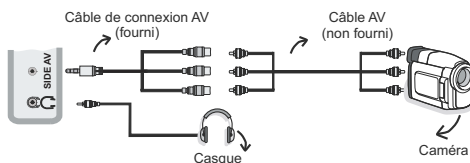

- Pour écouter le son en provenance du téléviseur à partir du casque, vous devez brancher les casques à votre téléviseur en utilisant la prise jack CASQUE comme indiqué dans l'illustration.

## Connexion du téléviseur à un lecteur de DVD via HDMI

Veillez consulter le manuel d'utilisation de votre lecteur de DVD pour plus d'informations. Débranchez le téléviseur et l'appareil avant d'effectuer les branchements.

Remarque: Notez que tous les câbles présentés dans l'illustration ne sont pas fournis.

- Si votre lecteur de DVD est doté d'une prise HDMI, vous pouvez le brancher via HDMI pour une meilleure qualité vidéo et audio.

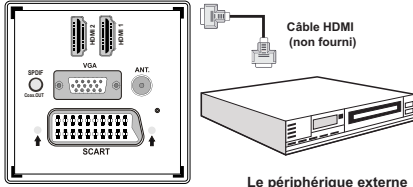

- Lorsque vous vous branchez au lecteur de DVD tel qu'illustré ci-dessus, passez à la source HDMI connectée. Reportez-vous à la section Sélection d'entrée pour de plus amples informations relatives au changement de sources.

## Connexion du téléviseur à un lecteur de DVD via les prises en composantes (YPbPr) ou via le câble péritel

- Certains lecteurs de DVD sont branchés via des PRISES EN COMPOSANTES (YPbPr).. Vous pouvez recourir au mode YPbPr uniquement lorsque vous raccordez un appareil doté d'une sortie YPbPr à travers l'entrée PC avec le câble YPbPr pour PC. (Le câble YPbPr n'est pas fourni).
- Une fois le branchement effectué, passez en source YPbPr . Voir la section « Sélection d'entrée ».
- Pour activer une connexion audio, utilisez le câble VGA/audio du composant. Tout d'abord, branchez l'unique jack du câble au téléviseur. Ensuite, insérez les connecteurs de câble audio du lecteur de DVD (non fourni) dans le câble de connexion du composant audio du PC (fourni)/VGA comme dans l'illustration ci-après. Les couleurs des prises jack doivent correspondre les unes aux autres (ROUGE&BLANC).

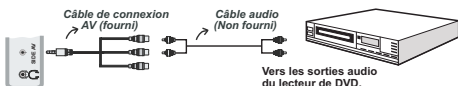

- Une fois le branchement effectué, passez en source YPbPr. Voir la section « Sélection d'entrée ».

- Vous pouvez également brancher à travers le PERITEL.

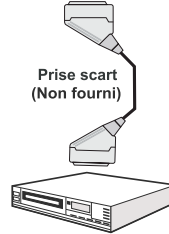
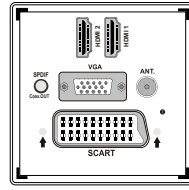

Le périphérique externe

Remarque: Ces trois procédés de branchement réalisent la même fonction mais à des niveaux de qualité différents. Il n'est pas nécessaire d'effectuer la connexion en recourant à toutes les trois méthodes.

## Télécommande

### Installation des piles

- Retirez le couvercle du compartiment des piles situé au dos de la télécommande en poussant doucement vers l'arrière à partir de la partie indiquée.
- Insérer à l'intérieur deux piles de type AAA/R3 ou équivalent. Respectez la bonne polarité (+/-) pendant l'insertion des piles et remettez le couvercle du compartiment des piles en place

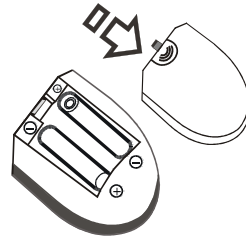

Remarque: Retirez les piles de la télécommande lorsqu'elle n'est pas utilisée durant une longue période. Sinon une fuite possible des piles peut l'endommager. Le rayon d'action est approximativement de 7 m / 23 pieds.

## Mise sous/hors tension

### Mise sous tension du téléviseur

- Branchez le cordon d'alimentation à une prise de courant alternatif 220-240V AC 50 Hz. La LED

de veille s'allume ensuite. (Ce voyant clignotera pendant la marche et la mise en veille).

- Pour allumer le téléviseur à partir du mode veille, vous pouvez soit :
- Presser le bouton "⏻", **P+ / P-** ou un bouton numérique sur la télécommande.
- Appuyez sur le bouton "⏻", **-P/CH** ou **P/CH+** ou sur le bouton du téléviseur. Le téléviseur s'allumera ensuite.

**Remarque:** Si vous allumez votre TV via les boutons **P+ / P-** de la télécommande ou du poste de télévision, le dernier programme que vous regardiez sera sélectionné à nouveau.

Quelle que soit la méthode, le téléviseur s'allumera.

### Éteindre le téléviseur

- Pressez le bouton "⏻" sur la télécommande ou pressez le commutateur "⏻" le téléviseur, et la TV passera ainsi en mode veille.
- **Pour éteindre complètement le téléviseur, débranchez le cordon d'alimentation de la prise secteur.**

**Remarque:** Lorsque le téléviseur est en mode veille, le voyant lumineux du mode veille clignote pour signifier que des options comme Recherche en mode veille, téléchargement automatique ou Minuterie sont actives.

## Sélection d'entrée

Une fois les équipements externes connectés à votre téléviseur, vous pouvez commuter entre différentes sources d'entrée. Appuyez sur la touche "**SOURCE**" de la télécommande pour changer les sources en direct.



**Remarque:** Vous pouvez recourir au mode YPbPr uniquement lorsque vous raccordez un appareil doté d'une sortie YPbPr à travers l'entrée PC avec le câble YPbPr pour PC.

## Opérations de Base

**Vous pouvez faire fonctionner votre téléviseur en utilisant indifféremment les boutons de la télécommande et ceux du téléviseur.**

### Utilisation des boutons du téléviseur

#### Réglage du volume

- Vous pouvez déplacer le commutateur vers le haut ou vers le bas pour modifier le volume. Pour augmenter le volume, veuillez pousser le commutateur vers le haut. Pour diminuer le volume, déplacez le commutateur vers le bas. Une échelle indiquant le niveau du volume (curseur) s'affiche à l'écran.

#### Sélection de programme

- Appuyez une fois sur la commande pour changer de chaîne. Vous pouvez déplacer le commutateur vers le haut pour sélectionner le programme suivant ou le déplacer vers le bas pour sélectionner le programme précédent.

#### Affichage du menu principal

- L'écran Menu ne peut s'afficher à l'aide du commutateur de commande.

#### Mode AV

- Appuyez consécutivement sur la commande de contrôle jusqu'à ce que l'OSD s'affiche à l'écran.

### Utilisation des touches de la télécommande

- La télécommande de votre téléviseur est conçue pour contrôler toutes les fonctions du modèle sélectionné. Les fonctions seront décrites conformément au système de menu de votre téléviseur.

#### Réglage du volume

- Appuyez sur le bouton "**V+**" pour augmenter le volume. Appuyez sur la touche "**V-**" pour diminuer le volume. Une échelle indiquant le niveau du volume (curseur) s'affiche à l'écran.

#### Sélection de programme (programme précédent ou suivant)

- Appuyez sur le bouton **P-** pour sélectionner le programme précédent.
- Appuyez sur le bouton **P+** pour sélectionner le programme suivant.

#### Sélection de programme (accès direct)

- Appuyez sur les touches numériques de la télécommande pour sélectionner les programmes compris entre 0 et 9. Le téléviseur basculera vers le programme sélectionné. Pour sélectionner les programmes à deux chiffres, appuyez consécutivement sur les touches numériques. Lorsque la durée d'appui est expirée pour le

deuxième numéro, seul le premier programme numérique s'affichera. Appuyez directement sur le numéro de programme pour sélectionner à nouveau les programmes à un chiffre.

## Affichage du guide électronique de programmes (EPG)

Vous pouvez afficher le guide de programme électronique (EPG) pour lire les informations concernant les programmes disponibles. Pour afficher le menu EPG, veuillez appuyer sur la touche EPG de la télécommande.

- Appuyez sur les touches "▼"/"▲" pour parcourir les chaînes.
- Appuyez sur le bouton "◀"/"▶" pour parcourir la liste des chaînes.
- Le menu EPG affiche les informations disponibles concernant toutes les chaînes.
- Veuillez noter que les renseignements relatifs aux événements sont automatiquement mis à jour. Si les chaînes ne proposent pas d'informations sur les événements, la page de l'EPG sera vierge.

Chaînes	Événement actuel	Prochain événement
1. BBC ONE	Holly City	Hustle
2. BBC TWO	Springwatch	Mary, Queen of Shops
7. BBC THREE	Funny Rich and Homeless	Busk My Ass
70. CBBC Channel	This is CBBC!	This is CBBC!
80. BBC NEWS 24	BBC News	BBC News
105. BBC1	BBC1	BBC1
503. ITV HD Trial	Pas d'informations	Pas d'informations
504. Ch4 HD Trial	Pas d'informations	Pas d'informations
505. Five HD Trial	Pas d'informations	Pas d'informations
800. Sky News	Pas d'informations	Pas d'informations
801. CNBC Europe	Pas d'informations	Pas d'informations
802. TV5MONDE EUROPE	Pas d'informations	Pas d'informations

▼/▲/◀/▶ : Parcourir

**OK (OPTIONS)** Affiche les options de programme y compris l'option « Select Channel » (Sélectionner une chaîne).

**Touche bleue (Filtre)** : Affiche les options de filtre.

**INFO (Détails)** : affiche les programmes dans les moindres détails.

**Touche verte** La liste des programmes s'affiche

**Touche jaune** Affiche les informations de l'EPG en fonction du programme linéaire

Chaînes	Événement actuel	Prochain événement
1. BBC ONE	Holly City	Hustle
2. BBC TWO	Springwatch	Mary, Queen of Shops
7. BBC THREE	Funny Rich and Homeless	Busk My Ass
70. CBBC Channel	This is CBBC!	This is CBBC!
80. BBC NEWS 24	BBC News	BBC News
105. BBC1	BBC1	BBC1
503. ITV HD Trial	Pas d'informations	Pas d'informations
504. Ch4 HD Trial	Pas d'informations	Pas d'informations
505. Five HD Trial	Pas d'informations	Pas d'informations
800. Sky News	Pas d'informations	Pas d'informations
801. CNBC Europe	Pas d'informations	Pas d'informations
802. TV5MONDE EUROPE	Pas d'informations	Pas d'informations

▼/▲/◀/▶ : Parcourir

**Touche Rouge (Intervalle de temps précédent)**: affiche les programmes du jour précédent.

**Touche verte (Intervalle de temps suivant)**: Affiche les programmes de l'intervalle de temps suivant.

**Bouton Jaune (Jour précédent)**: affiche les programmes du jour précédent.

**Bouton BLEU (jour suivant)** : affiche les programmes du jour suivant.

"☰" (**Filtre**) : Affiche les options de filtre.

**Boutons numériques (Sauter)** : aller directement à la chaîne préférée via des boutons numériques.

**OK (OPTIONS)** Affiche les options de programme y compris l'option « Select Channel » (Sélectionner une chaîne).

**INFO (Détails)**: affiche les programmes dans les moindres détails.

Chaînes	Événement actuel	Prochain événement
1. BBC ONE	Holly City	Hustle
2. BBC TWO	Springwatch	Mary, Queen of Shops
7. BBC THREE	Funny Rich and Homeless	Busk My Ass
70. CBBC Channel	This is CBBC!	This is CBBC!
80. BBC NEWS 24	BBC News	BBC News
105. BBC1	BBC1	BBC1
503. ITV HD Trial	Pas d'informations	Pas d'informations
504. Ch4 HD Trial	Pas d'informations	Pas d'informations
505. Five HD Trial	Pas d'informations	Pas d'informations
800. Sky News	Pas d'informations	Pas d'informations
801. CNBC Europe	Pas d'informations	Pas d'informations
802. TV5MONDE EU.	Pas d'informations	Pas d'informations

**Touche rouge (Jour précédent)** affiche les programmes du jour précédent.

**Touche verte (Jour suivant)**: affiche les programmes du jour suivant.

**Touche jaune (Zoom)**: Affiche davantage d'informations concernant le programme.

**Touche bleue (Filtre)** : Affiche les options de filtre.

**Boutons numériques (Sauter)** : aller directement à la chaîne préférée via des boutons numériques.

**INFO (Détails)**: affiche les programmes dans les moindres détails.

**OK (OPTIONS)** Affiche les options de programme y compris l'option « Select Channel » (Sélectionner une chaîne).

"☰" (**Chercher**) Affiche le menu "Guide Search" (Recherche guide).

**SUBTTL**: Appuyez sur la touche **SUBTITLE** pour voir le menu du genre sélectionné. En utilisant cette fonctionnalité vous pouvez interroger la base de données du guide de programme selon le genre sélectionné. Les informations disponibles dans le guide des programmes seront recherchées et les résultats correspondants à vos critères seront listés.



"☺" (**Maintenant**) : Affiche le programme en cours.

## Télétexte numérique (\*\* seulement pour le Royaume-Uni)

- Appuyez sur le bouton “”
- L'information du télétexte numérique apparaît.
- Utilisez les touches colorées, les touches du curseur et la touche OK.

La méthode de fonctionnement peut différer selon le contenu du télétexte numérique.

Suivez les instructions affichées à l'écran télétexte numérique.

- Quand le bouton “” est pressé, la TV revient à la diffusion télévisée.
- Avec la diffusion numérique (DVB-T-C), en plus de la diffusion télétexte numérique ainsi que de la diffusion normale, il existe également des chaînes avec seulement de la diffusion télétexte numérique.
- Le rapport d'aspect (la forme de l'image) lorsqu'on regarde une chaîne avec une seule diffusion télétexte numérique est le même que le format de l'image visualisée précédemment.
- Lorsque vous pressez à nouveau le bouton “”, l'écran télétexte numérique s'affichera.

## Télétexte Analogique



L'utilisation du télétexte et de ses fonctions est identique au système de télétexte analogique. Veuillez vous reporter aux explications relatives au «TELETEXTE».

## Première installation

**IMPORTANT: Avant de mettre le téléviseur en marche pour la première installation, assurez-vous que l'antenne ou le câble est branché et qu'un module d'interface commune n'est pas inséré.**







- Lorsque vous allumez votre téléviseur pour la première fois, un assistant d'installation vous guidera tout au long du processus. Tout d'abord, l'écran de sélection de langue s'affichera :





- Utilisez les touches “” ou “” pour sélectionner votre langue et appuyez sur le bouton OK pour choisir la langue et continuer.
- Après avoir sélectionné la langue de votre choix, « Welcome ! » (Bienvenue!) s'affiche à l'écran, vous

invitant ainsi à régler les options Country (Pays), Teletext Language (Langue du télétexte) et Scan Encrypted (Balayage des chaînes cryptées).

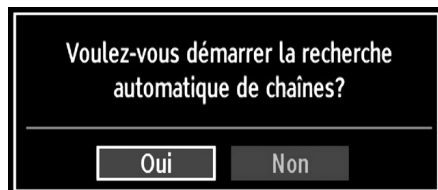

- En appuyant sur le bouton “” ou “”, sélectionnez le pays de votre choix et appuyez sur le bouton “” pour mettre l'option Teletext Language (Langue télétexte) en surbrillance. Pressez le bouton “” ou “” pour sélectionner Langue télétexte .
- Appuyez sur la touche “” après avoir défini l'option Langue télétexte. L'option Scan Encrypted (Balayage des chaînes cryptées) sera alors sélectionnée. Vous pouvez définir l'option Balayage des chaînes cryptées sur Oui si vous souhaitez rechercher les chaînes codées. Ensuite, sélectionnez la langue de télétexte de votre choix.
- Pressez le bouton OK sur la télécommande pour continuer et le message suivant s'affichera à l'écran:



Pour sélectionner l'option “Oui” ou “Non”, placez l'élément en surbrillance en utilisant les boutons “” ou “”, puis appuyez sur le bouton OK.

Ensuite, l'OSD suivant s'affichera à l'écran :

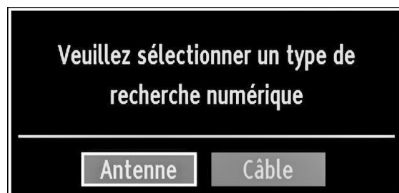

Si vous sélectionnez l'option CÂBLE, l'écran ci-après s'affichera :



Vous pouvez sélectionner des plages de fréquence à partir de cet écran. Pour sélectionner les lignes que vous voyez, utilisez la touche “▼” ou “▲”. Vous pouvez procéder à une sélection manuelle de la plage de fréquences à l'aide des touches numériques de la télécommande. Réglez la fréquence de démarrage et d'arrêt à souhait à l'aide des touches numériques de la télécommande. Après cette opération, vous pouvez définir l'étape de recherche 1000 KHz ou 1000 KHz. Si vous sélectionnez 1000 KHz, le téléviseur effectuera une recherche détaillée. La durée de recherche augmentera alors en conséquence. Une fois terminé, appuyez sur le bouton OK pour lancer la recherche automatique.

Si vous sélectionnez l'option ANTENNE à partir de l'écran Type de recherche, la télévision numérique recherchera les diffusions terrestres numériques :



Remarque: Vous pouvez appuyez sur la touche “MENU” pour annuler.

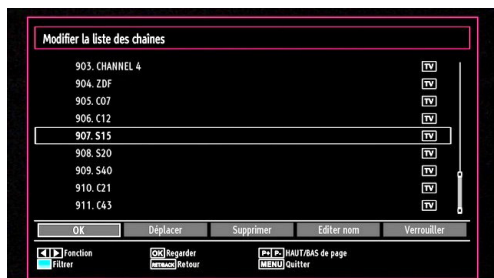

• Appuyez sur le bouton OK pour quitter la liste des chaînes et regarder la télé.

## Installation

Appuyez sur la touche “MENU” de la télécommande et sélectionnez l'option Installation à partir de la touche “◀” ou “▶”. Appuyez sur la touche OK pour afficher l'écran de menu suivant:



Sélectionnez l'option « Automatic Channel Scan (Retune) » (Balayage de chaînes automatique (nouveau réglage)) en appuyant sur la touche “▼” ou “▲” et sur OK. Les options de recherche automatique de chaînes (Nouveau réglage) s'afficheront. Vous pouvez sélectionner des options grâce aux touches “▼”/“▲” et OK.

### Fonctionnement du menu (Nouveau réglage) Recherche automatique de chaînes

**Antenne numérique :** Recherche et enregistre les chaînes DVB.

**Câble numérique :** Recherche et enregistre les chaînes câblées DVB.

**Analogique :** Recherche et mémorise les stations analogiques.

**Antenne analogique et numérique :** Recherche et enregistre à la fois les chaînes analogiques et les chaînes DVB.

**Câble analogique et numérique :** Recherche et enregistre à la fois les câbles analogiques et les chaînes DVB.

• Chaque fois que vous sélectionnez une recherche automatique et appuyez sur la touche OK, un écran de confirmation apparaît à l'écran. Pour lancer le processus d'installation, sélectionnez Yes (Oui); pour annuler, sélectionnez No (Non) en appuyant sur le bouton OK.

• Après avoir réglé, sélectionné et confirmé la recherche automatique de chaînes, le processus d'installation commencera et la barre de progression commencera à évoluer. Appuyez sur la touche “MENU” pour annuler le processus. En pareille situation, les chaînes repérées ne sont pas mémorisées.



## Réglage manuel

**ASTUCE:** Cette fonction peut être utilisée pour une entrée de diffusion directe.

- Sélectionnez l'option Manual Channel Scan (Recherche manuelle de chaînes) à partir du menu d'installation à l'aide des boutons "▼"/"▲" et OK. L'écran d'options de recherche manuelle s'affichera.
- Sélectionnez l'option Search Type (Type de Recherche) de votre choix à l'aide de la touche "◀" ou "▶". Les options de recherche manuelle changeront en conséquence. Appuyez sur la touche "▼"/"▲" pour mettre un élément en surbrillance, et appuyez sur la touche "◀" ou "▶" pour régler une option. Vous pouvez appuyez sur la touche "MENU" pour annuler.

## Recherche manuelle

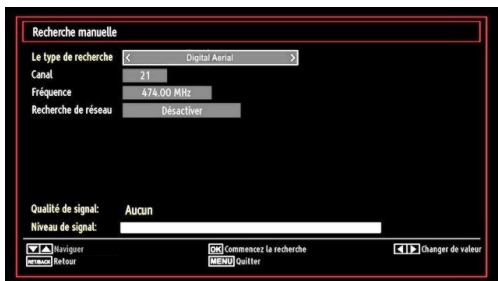

Au cours de la recherche manuelle des chaînes, le numéro du multiplex ou de la fréquence est entré manuellement et seul ce multiplex ou fréquence est recherché pour les chaînes. Après avoir sélectionné l'option Digital (Numérique) comme type de recherche, vous pouvez saisir le numéro multiplex à l'aide des touches numériques et appuyer sur le bouton OK pour lancer la recherche.

## Recherche manuelle du câble numérique

Dans la recherche manuelle de chaînes câblées, vous pouvez saisir une fréquence, une modulation, un débit symbole, et une recherche de chaînes réseau. Après avoir sélectionné l'option Câble numérique comme type de recherche, vous pouvez définir les options souhaitées et appuyer sur la touche OK pour effectuer la recherche.



## Recherche manuelle analogique

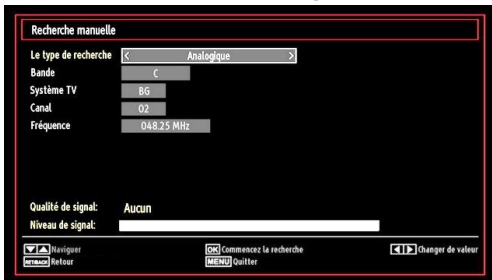

Après avoir sélectionné l'option Analog (Analogique) comme type de recherche, vous pouvez utiliser la touche "▼"/"▲" pour mettre un élément en surbrillance, et appuyer sur la touche "◀" ou "▶" pour régler une option.

Entrez le numéro ou la fréquence de la chaîne à l'aide des touches numériques. Vous pouvez maintenant appuyer sur le bouton OK pour commencer la recherche. Une fois le multiplex repéré, toute nouvelle chaîne ne figurant pas sur la liste sera mémorisée.

## Réglage fin (analogique)

- Sélectionnez l'option Analogue Fine Tune (Réglage fin analogique) à partir du menu d'installation à l'aide des boutons "▼"/"▲" et OK. L'écran de réglage fin s'affichera. La fonction de réglage fin analogique ne sera pas disponible en cas d'absence de chaînes analogiques, de chaînes numériques et de sources externes mémorisées.
- Appuyez sur la touche OK pour continuer. Utilisez le bouton "◀" ou "▶" pour régler l'option Fine Tune (Réglage fin). Une fois terminé, appuyez à nouveau sur le bouton OK.

## Effacer la liste des chaînes (\*)

(\*) Ce réglage est visible uniquement lorsque l'option de pays est réglée sur Danemark, Suède, Norvège ou Finlande.

Utilisez cette option pour effacer les chaînes mémorisées. Appuyez sur la touche "▼" ou "▲" pour sélectionner l'option Effacer la liste des chaînes, puis appuyez sur OK. L'OSD suivant s'affichera à l'écran :

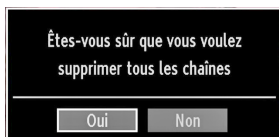

Appuyez sur la touche OK pour sélectionner. Sélectionnez "Oui" (Yes) en appuyant sur la touche "◀" ou "▶" et appuyez sur OK pour supprimer toutes les chaînes.

## Gestion des chaînes : Liste des chaînes

Le téléviseur trie toutes les stations mémorisées dans la liste des chaînes. Vous pouvez modifier cette liste de chaînes, configurer les favoris ou les stations actives à inclure dans la liste en utilisant les options Liste de chaînes.

- Pressez le bouton "MENU" pour afficher le menu Principal. Sélectionnez la rubrique Channel List (Liste des chaînes) en utilisant le bouton "◀" ou "▶". Appuyez sur OK pour afficher le contenu du menu.



Sélectionnez l'option Edit Channel List (Modifier la liste des chaînes) pour gérer toutes les chaînes mémorisées. Utilisez les boutons "◀"/"▶" et OK pour sélectionner l'option Modifier la liste des chaînes.

### Fonctionnement de la liste des chaînes



- Appuyez sur le bouton "▼" ou "▲" pour sélectionner la chaîne à utiliser. Appuyez sur les touches "◀" ou "▶" pour sélectionner une fonction dans le menu Channel List (Tableau des programmes).
- Utilisez les touches P+ ou P- pour faire défiler les pages.

- Appuyez sur la touche **BLEUE** pour afficher les options de filtrage.
- Appuyez sur la touche "MENU" pour quitter.

### Déplacer une chaîne

- Commencez par sélectionner la chaîne souhaitée. Sélectionnez l'option Move (Déplacer) dans la liste de chaînes et appuyez sur le bouton OK.
- L'écran Edit Number (Modifier numéro) s'affichera. Saisissez le numéro de chaîne souhaité à l'aide des touches numériques de la télécommande. S'il existe une chaîne précédemment mémorisée à ce numéro, un écran d'avertissement s'affichera. Sélectionnez Yes (Oui) si vous voulez déplacer la chaîne et appuyez sur OK.
- Appuyez sur la touche OK pour continuer. La chaîne sélectionnée est à présent déplacée.

### Supprimer une chaîne

Vous pouvez appuyer sur le bouton GREEN (VERT) pour sélectionner/désélectionner toutes les chaînes; appuyer sur le bouton YELLOW (JAUNE) pour sélectionner/désélectionner une seule chaîne.

- Sélectionnez la chaîne à supprimer et sélectionnez l'option Delete (Supprimer). Appuyez sur la touche OK pour continuer.
- Un écran d'avertissement apparaîtra. Sélectionnez YES (OUI) pour supprimer, ou NO (NON) pour annuler la sélection. Appuyez sur la touche OK pour continuer.

### Renommer une chaîne

- Choisissez la chaîne à renommer et sélectionnez l'option Edit Name (Modifier Nom). Appuyez sur la touche OK pour continuer.
- Le fait d'appuyer sur le bouton "◀" ou "▶" déplace vers le caractère précédent ou suivant. En appuyant sur les touches "▼" ou "▲", vous changez le caractère en surbrillance : par exemple, le « b » devient un « a » ou "▼" un « c » "▲". Le fait d'appuyer sur les touches numériques "0...9" remplace un à un le caractère sélectionné par ceux imprimés au-dessus du bouton, à mesure que la touche est appuyée.

- Une fois terminé, appuyez sur le bouton OK pour mémoriser. Appuyez sur "MENU" pour annuler.

### Verrouiller une chaîne

Vous pouvez appuyer sur le bouton GREEN (VERT) pour sélectionner/désélectionner toutes les chaînes; appuyer sur le bouton YELLOW (JAUNE) pour sélectionner/désélectionner une seule chaîne.

- Sélectionnez la chaîne à verrouiller et choisissez l'option Lock (Verrouiller). Appuyez sur la touche OK pour continuer.

- Vous serez invité à saisir le code de contrôle parental. Le mot de passe par défaut est 0000. Saisissez le code PIN.

Remarque: Si l'option Pays est définie sur France, vous pouvez utiliser le code par défaut 4725.



- Appuyez sur le bouton OK une fois la chaîne souhaitée mise en surbrillance afin de verrouiller/déverrouiller la chaîne. Le symbole de verrouillage s'affichera tout près de la chaîne sélectionnée.

## Gestion des chaînes : Favoris

Vous pouvez créer une liste de programmes favoris.

- Pressez le bouton "MENU" pour afficher le menu Principal. Sélectionnez la rubrique Channel List (Liste des chaînes) en utilisant le bouton "◀" ou "▶". Appuyez sur OK pour afficher le contenu du menu.
- Sélectionnez l'option Favourites (Favoris) pour gérer la liste des favoris. Utilisez les boutons "▼"/"▲" et OK pour sélectionner l'option Favourites (Favoris).
- Vous pouvez définir plusieurs chaînes comme favorites de façon à ne naviguer que parmi ces dernières.



- Sélectionnez une chaîne à l'aide de la touche "▼" ou "▲". Appuyez sur le bouton OK pour ajouter une chaîne sélectionnée à la liste des favoris. Appuyez à nouveau sur le bouton OK pour enlever.

## Fonctions des boutons

- **OK** : Ajoute/supprime une station.
- **JAUNE**: Sélectionne/désélectionne une chaîne.
- **VERT** : Sélectionne/désélectionne toutes les chaînes.
- **BLEU** : Affiche les options de filtre.

## Gestion des chaînes : Trier une liste de chaînes

Vous pouvez sélectionner les émissions à inclure dans la liste des chaînes. Pour afficher les types de diffusions spécifiques, vous devez utiliser l'option Active channel list (Liste de chaîne active).

Sélectionnez Liste des chaînes actives à partir du menu Liste de chaînes en utilisant le bouton "◀"/"▶". Appuyez sur la touche OK pour continuer.



Vous pouvez sélectionner un type de diffusion à partir de la liste en utilisant les boutons "▼"/"▲" et OK.

## Information à l'écran

Vous pouvez appuyer sur le bouton "INFO" pour afficher les informations à l'écran. Les détails de la station et du programme en cours seront affichés dans le bandeau d'informations.



Le bandeau d'informations donne des informations sur la chaîne sélectionnée ainsi que sur les programmes de cette dernière. Le nom de la chaîne s'affiche, avec le numéro qui l'accompagne.

*Astuce: Toutes les chaînes ne diffusent pas les données liées au programme. Si le nom et l'heure ne sont pas disponibles, le bandeau d'informations affiche une page vierge.*

Si la chaîne sélectionnée est verrouillée, vous devez saisir le bon mot de passe numérique à 4 chiffres pour voir la chaîne (le mot de passe par défaut est 0000). "Enter PIN"(Saisir PIN) apparaîtra sur l'écran.

Remarque: Si l'option Pays est définie sur France, vous pouvez utiliser le code par défaut 4725.

## Lecture de medias via navigateur média

Si la clé USB n'est pas reconnue après mise hors tension / sous tension ou après une première installation, débranchez la clé USB et éteignez/rallumez le téléviseur. Branchez à nouveau l'appareil.

Pour afficher la fenêtre du navigateur média, appuyez sur la touche "**MENU**" de la télécommande et sélectionnez Navigateur média en appuyant sur le bouton "◀" ou "▶". Appuyez sur la touche OK pour continuer. Les options du menu Navigateur média s'affiche.

**De même, lorsque vous branchez un périphérique USB, l'écran du navigateur média s'affiche automatiquement:**

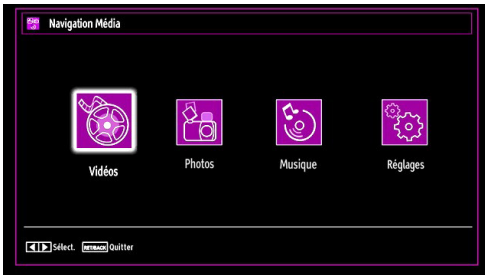

Vous pouvez lire des fichiers de musique, d'image et de vidéo à partir de la carte mémoire USB connectée. Utilisez le bouton "◀" ou "▶" pour sélectionner les options Vidéos, Photos, Musiques or Réglages.

### Affichage de vidéo via USB

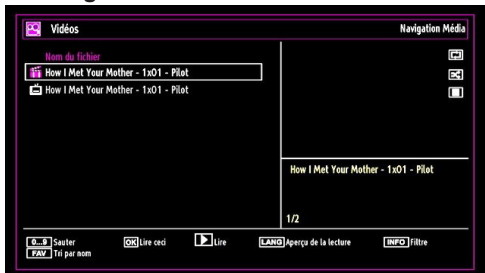

Lorsque vous sélectionnez Vidéos à partir des options principales, les fichiers vidéos disponibles seront filtrés et présentés à l'écran. Vous pouvez utiliser le bouton "▼" ou "▲" pour sélectionner un fichier vidéo et appuyer sur le bouton OK pour lire une vidéo. Si vous sélectionnez un fichier de sous-titre et appuyez sur le bouton OK, vous pouvez sélectionner ou désélectionner ce fichier de sous-titre. Le menu suivant s'affichera pendant la lecture d'un fichier vidéo:

**Sauter (Touches numériques):** le téléviseur sélectionnera les fichiers en commençant par celui

portant la lettre que vous avez saisie grâce aux touches numériques de la télécommande.

**Lire ceci (Touche OK):** Lit le fichier sélectionné.

**Lecture (Touche verte):** Lit tous les fichiers multimédia à commencer par celui qui a été sélectionné.

**Lang (Aperçu Lecture):** affiche le fichier sélectionné dans un petit écran d'aperçu.

**INFO:** Change les options de filtre.

**FAV:** trie les fichiers par nom.



**Lecture (Touche ▶):** Démarre la lecture vidéo.

**Stop (Touche ■):** Arrête la lecture vidéo.

**Pause (Touche ||):** Suspend la lecture vidéo.

**Rembobiner (Touche ◀◀):** Revient en arrière.

**Avancer (Touche ▶▶):** Avance.

**Sous-titre/Audio (Bouton LANG.):** Règle le sous-titre/Audio.

**Jaune:** Ouvre le menu de correction de l'heure du sous-titre.

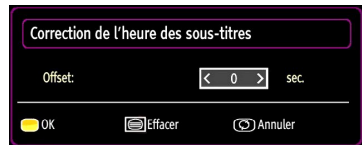

Appuyez sur la touche RETURN pour revenir au menu précédent.

### Affichage de photos via USB

Lorsque vous sélectionnez Photos à partir des options principales, les fichiers d'image disponibles seront filtrés et présentés à l'écran.

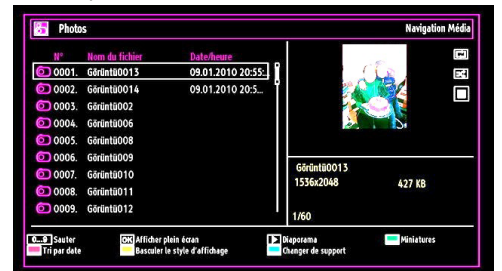

**0...9 (Sauter) (Touches numériques):** saute le fichier sélectionné en utilisant les touches numériques.

**OK:** affiche l'image sélectionnée en plein écran.

**Diaporama (touche ▶):** Démarre le diaporama en utilisant toutes les images.

**Touche VERTE:** Affiche les images en mode Miniatures.

**Touche ROUGE:** Trie les fichiers par date.

**Touche JAUNE:** Bascule le style d'affichage.

**Touche BLEUE:** Modifie le type de support.

## Options de diaporama

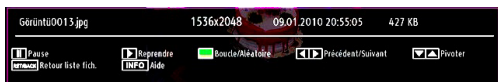

**Pause (Touche **): Met le diaporama en pause.

**Continuer (Touche **): Poursuit la lecture du diaporama.

**Précédent/Suivant (Boutons Gauche/Droit):** Passe au fichier du diaporama précédent ou suivant.

**Pivoter (Boutons Suivant/Précédent):** Pivote l'image à l'aide des touches directionnelles Haut/Bas.

**Boucle/Lecture aléatoire (touche VERTE):** Appuyez une fois pour désactiver la boucle. Appuyez à nouveau pour désactiver la boucle et la lecture aléatoire. Appuyez une nouvelle fois pour activer uniquement la lecture aléatoire. Appuyez à nouveau pour activer tout. Vous pouvez suivre les fonctions désactivées avec le changement d'icônes.

**RETURN:** Retourne à la liste des fichiers.

**INFO:** Affiche l'écran d'aide.

## Lire la musique via USB

Lorsque vous sélectionnez Musique à partir des options principales, les fichiers audio disponibles seront filtrés et présentés à l'écran.



**0..9 (Touches numériques):** le téléviseur sélectionnera les fichiers en commençant par celui portant la lettre que vous avez saisie grâce aux touches numériques de la télécommande.

**Lire ceci (Touche OK):** Lit le fichier sélectionné.

**Lecture (Touche **): Lit tous les fichiers à commencer par le fichier sélectionné.

**Stop (Bouton **): Arrête la lecture du disque.

**Pause (Bouton **): Pause la lecture sélectionnée.

**Précédent/Suivant (Boutons Gauche/Droit):** Passe à la lecture du fichier précédent ou suivant.

**FAV:** Tri les fichiers par titre, artiste, ou album.

*Remarque: si le style d'affichage est défini sur Dossier dans les réglages du navigateur multimédia, le dossier Musique sera affiché comme trié et vous n'aurez plus besoin de trier les fichiers en appuyant sur la touche FAV.*

**INFO:** Change les options de filtre.

**Boucle/Lecture aléatoire (touche Bleue):** Appuyez une fois pour désactiver la boucle. Appuyez à nouveau pour désactiver la boucle et la lecture aléatoire. Appuyez une nouvelle fois pour activer uniquement la lecture aléatoire. Appuyez à nouveau pour activer tout. Vous pouvez suivre les fonctions désactivées avec le changement d'icônes.

## Réglages du navigateur média



Vous pouvez régler les préférences de votre navigateur média grâce à la boîte de dialogue Réglages. Appuyez sur "▼" ou sur le bouton "▲" pour mettre une option en surbrillance, puis utilisez "◀" ou "▶" pour effectuer le réglage.

**Afficher le style:** Règle le mode de navigation par défaut.

**Intervalle du diaporama:** Définit l'intervalle de temps du diaporama.

**Afficher le sous-titre:** Règle la préférence d'activation du sous-titre.

**LANGUE DE SOUS-TITRAGE :** Règle la langue de sous-titre prise en charge.

**Position du sous-titre:** Définit la position du sous-titre en tant que haut ou bas.

**Taille de police du sous-titre:** Définit la taille de police du sous-titre (max. 54pt).

## Changement de la taille d'une image : Formats d'image

- Vous pouvez modifier le format de l'image (la taille de l'image) du téléviseur pour afficher l'image dans des modes zoom différents.
- Appuyez sans interruption sur le bouton "SCREEN" pour modifier la taille de l'image. Les modes zoom disponibles sont listés ci-dessous.

### Auto

Lorsque l'option AUTO est sélectionnée, le format d'écran est ajusté grâce aux informations fournies par la source sélectionnée (si disponible).

Le format affiché en mode AUTO est complètement indépendant des informations WSS qui pourraient être incluses dans le signal de diffusion ou dans le signal en provenance d'un appareil externe.

*Remarque: Seul le mode automatique sera disponible en sources HDMI, YPbPr et DTV.*

### 16:9

Ceci étend uniformément les côtés gauche et droit d'une image normale (format d'image 4 :3) pour remplir l'écran de télévision grand format.

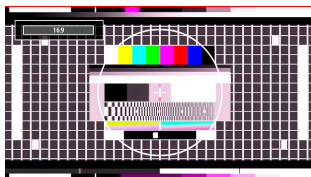

- Pour les images de format 16 :9 qui ont été pressées en une image normale (format d'image 4 :3), utilisez le mode 16:9 pour restaurer l'image à sa forme originale.

### Sous-titre

Ce mode agrandit l'image (format d'image 16:9) avec les sous-titres en plein écran.

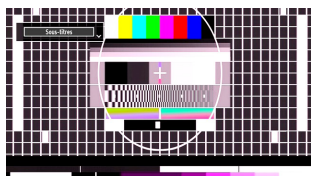

*Remarque: Vous pouvez passer à l'option Ecran Haut ou Bas en appuyant sur les touches "▼" / "▲" tandis que Zoom d'images est sélectionné ainsi qu'il suit: Panoramique, Zoom 14:9, Cinéma ou Sous-titres.*

### 14:9

Ce mode agrandit l'image (format d'image 14:9) vers les limites supérieure et inférieure de l'écran.

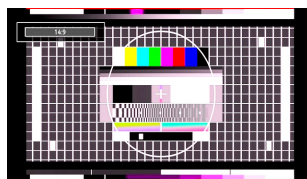

### Zoom 14:9

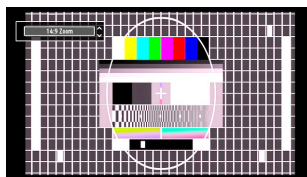

Cette option augmente le zoom de l'image 14:9.

### 4:3

Utilisez ce mode pour visualiser une image normale (format d'image 4:3) puisqu'il s'agit ici de sa taille originale.

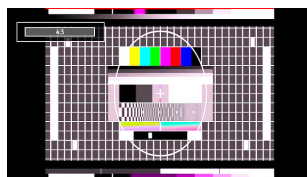

### Panoramique

Cette option étend les côtés gauche et droit d'une image normale (format d'image 4 :3) pour remplir l'écran, sans que l'image apparaisse déformée.

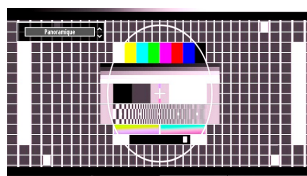

La partie supérieure et la partie inférieure de l'image sont légèrement coupées.

### Cinéma

Ce mode agrandit l'image (format d'image 16:9) pour en faire un plein écran.

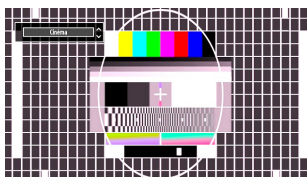

## Configuration des paramètres d'image

Vous pouvez utiliser différentes configurations de paramètres d'image dans les détails.

Appuyez sur la touche "MENU" et sélectionnez l'icône Image grâce à la touche "◀" ou "▶". Appuyez sur OK pour afficher le menu Paramètres d'image.

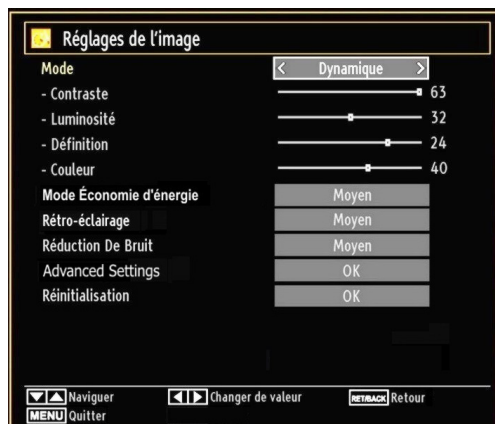

### Fonctionnement des éléments du menu Réglages d'image

- Appuyez sur le bouton "▼" ou "▲" pour sélectionner un élément du menu.
- Utilisez le bouton "◀" ou "▶" pour sélectionner une rubrique.
- Appuyez sur la touche "MENU" pour quitter.

### Éléments du menu Réglages d'image

**Mode** : Pour vos besoins de visualisation, vous pouvez régler l'option de Mode liée. Le mode Image peut être réglé sur l'une de ces options: Cinéma, Jeu, Dynamique et Naturel.

**Contraste**: Règle les valeurs de l'éclairage et de l'obscurité de l'écran.

**Luminosité** : Règle la valeur de luminosité de l'écran.

**Définition** : Définit la valeur de netteté des objets affichés à l'écran.

**Couleur**: Règle la valeur de la couleur, règle les couleurs.

**Mode d'économie d'énergie**: Utilisez le bouton "▼" ou "▲" pour sélectionner le mode d'économie d'énergie. Appuyez sur le bouton "◀" ou "▶" pour activer ou désactiver le mode d'économie d'énergie. Reportez-vous à la section « Informations à caractère environnemental » du présent manuel pour de plus amples informations relatives au mode d'économie d'énergie.

*Remarque: La fonction de rétroéclairage ne sera pas visible lorsque le mode d'économie d'énergie est activé.*

**Rétro-éclairage (en option)**: Cette option contrôle le niveau de rétroéclairage qui peut être défini sur les modes Maximum, Minimum, Moyen, et Eco.

**Réduction du bruit**: Si le signal de diffusion est faible et que l'image est bruyante, utilisez le réglage de Réduction de bruit pour réduire l'intensité du bruit. Le mode Réduction de bruit peut être réglé sur l'une de ces options: Faible, Moyen, Haut ou Désactivé.

### Advanced Settings

• **Température de couleur**: Règle le ton de la couleur désirée. *Le paramétrage sur l'option Cool (Froid) donne aux couleurs blanches une accentuation légèrement bleue. Pour des couleurs normales, sélectionnez l'option Normal. Un réglage sur l'option Chaud (Warm) donne aux couleurs un accent légèrement rouge.*

• **Zoom Image**: Cette option définit la taille de l'image sur Auto, 16:9, Sous-titre, 14:9, 14:9 Zoom, 4:3, Panoramique ou Cinéma.

• **HDMI True Black (en option)**: Lorsque vous regardez le téléviseur à partir de la source HDMI, cette option est visible dans le menu Paramètres de l'image. Vous pouvez utiliser cette option pour renforcer la noirceur de l'image. Vous pouvez définir cette option sur « Activer » pour activer le mode HDMI True Black.

• **Mode Film (en option)**: Les films sont enregistrés à un nombre de cadres différent par seconde comparé aux programmes de télévision normaux. Appuyez sur le bouton "▼" ou "▲" pour sélectionner **Mode Film**. Appuyez sur la touche "◀" ou "▶" pour activer ou désactiver cette fonction. Activez cette fonction lorsque vous voyez un film pour voir clairement les scènes qui se déroulent rapidement.

• **Changer de couleur**: Règle le ton de la couleur désirée.

**Réinitialisation** : Réinitialise les paramètres d'image aux valeurs par défaut.

*En mode VGA (PC), certains éléments du menu Image seront indisponibles. Au contraire, les paramètres du mode VGA seront ajoutés aux paramètres Image en mode PC.*

### Réglages de l'image du PC

Pour ajuster les éléments de l'image du PC, procédez comme suit :

Appuyez sur la touche "◀" ou "▶" pour sélectionner l'icône Image. Le menu image apparaît à l'écran.

Les options Contraste, Luminosité, Couleur, Temp Couleur et Zoom image de ce menu sont identiques à celles définies dans le menu Image TV sous "Système de principal".

Les paramètres Son, Réglages et Source sont identiques aux paramètres expliqués dans le système de menu principal.

**Position du PC:** Sélectionnez cette option pour afficher les éléments du menu Position du PC.

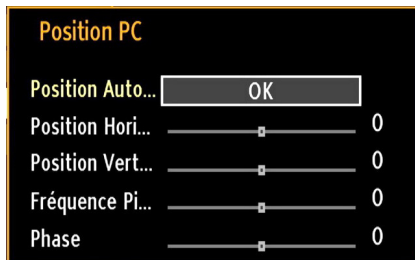

**Position automatique:** Optimise automatiquement l'affichage. Appuyez sur OK pour optimiser.

**Position H :** Cette rubrique change l'image horizontalement vers le côté droit ou gauche de l'écran.

**V Position (Position V)** Cet élément déplace l'image verticalement vers le haut ou le bas de l'écran.

**Fréquence pilote:** Les réglages de la fréquence pilote corrigent les interférences qui apparaissent comme des lignes verticales dans l'image pour des présentations telles que les feuilles de calcul, les paragraphes ou les textes dans des polices plus petites.

**Phase :** Selon la résolution et la fréquence de balayage que vous saisissez pour le téléviseur, vous pouvez voir une image voilée ou bruitée à l'écran. Dans un tel cas vous pouvez utiliser cet élément pour obtenir une image claire par essais et erreurs.

## Configuration des paramètres sonores

Les paramètres sonores peuvent être configurés en fonction de vos préférences personnelles.

Appuyez sur la touche "MENU" et sélectionnez l'icône Son grâce à la touche "◀" ou "▶". Appuyez sur OK pour afficher le menu Réglages du son.



### Fonctionnement des éléments du menu Réglages sonores

- Appuyez sur le bouton "▼" ou "▲" pour sélectionner un élément du menu.
- Utilisez le bouton "◀" ou "▶" pour sélectionner une rubrique.
- Appuyez sur la touche "MENU" pour quitter.

### Eléments du menu Réglages sonores

**Volume:** Ajuste le niveau du volume:

**Égaliseur:** Appuyez sur OK pour afficher le sous-menu Égaliseur.



Dans le menu égaliseur, le préréglage peut être changé pour Musique, Film, Voix, Plat, Classique et Utilisateur. Appuyez sur la touche "MENU" pour retourner au menu précédent.

**Remarque:** Les réglages du menu Egaliseur (Equalizer) ne peuvent être modifiés manuellement que lorsque le mode Egaliseur (Equalizer) se trouve à Utilisateur (User).



**Balance:** Ce paramètre s'utilise pour accentuer la balance des haut-parleurs gauche ou droit.

**Casque d'écoute :** Règle le volume du casque.

**Mode Son:** Vous pouvez uniquement choisir entre les modes Mono, Stereo, Dual-I ou Dual-II si la chaîne sélectionnée supporte ce mode.

**AVL:** La fonction de limitation automatique de volume AVL règle le son dans le but d'obtenir un niveau de sortie fixe entre les programmes (par exemple, le niveau de volume des publicités tend à être plus élevé que celui des programmes).

**Basse dynamique:** La basse dynamique est utilisée pour augmenter l'effet de la basse du téléviseur.

**Sortie Digitale:** Règle le type de sortie audio numérique.

## Configuration des paramètres de votre téléviseur

*Les paramètres détaillés peuvent être configurés en fonction de vos préférences personnelles.*

Appuyez sur la touche "**MENU**" et sélectionnez l'icône Paramètres à l'aide de la touche "◀" ou "▶"  
Appuyez sur OK pour afficher le menu Réglages.



### Fonctionnement des éléments du menu Réglages

- Appuyez sur le bouton "▼" ou "▲" pour sélectionner un élément du menu.
- Appuyez sur le bouton OK pour sélectionner une option.
- Appuyez sur la touche "**MENU**" pour quitter.

### Éléments du menu Réglage

**Accès conditionnel :** Contrôle les modules d'accès conditionnel lorsqu'ils sont disponibles.

**Langue :** Configure les paramètres linguistiques.

**Parental:** Configure les réglages parentaux.

**Minuteurs:** Règles les minuteries des programmes sélectionnés.

**Date/Heure:** Sélectionne la date et l'heure.

**Sources:** Active ou désactive les options sources sélectionnées.

**Autres réglages:** Affiche les autres options de réglage du téléviseur.

## Utilisation du module d'accès conditionnel

**IMPORTANT: Insérez ou effacez le module CI uniquement lorsque le téléviseur est ETEINT (SWITCHED OFF).**

- Afin de regarder certaines chaînes numériques, il peut s'avérer nécessaire d'avoir un module d'accès conditionnel (CAM). Ce module doit être inséré dans la fente CI de votre téléviseur.
- Vous obtiendrez le module d'accès conditionnel CAM (Conditional Access Module) et la carte de visualisation en vous abonnant à une société de chaîne payante, puis insérez ces derniers dans la TV en utilisant la procédure suivante.
- Insérez le module CAM puis la carte dans la fente située dans le couvercle du terminal à l'arrière du téléviseur.
- Le CAM doit être correctement inséré; il est impossible de l'insérer entièrement s'il est inversé. Vous pouvez endommager le CAM ou le terminal TV si le premier est inséré avec une certaine pression.

Branchez le téléviseur à la prise de courant, allumez-la et attendez un moment jusqu'à ce que la carte soit activée.

- Lorsqu'aucun module n'est inséré, le message "Aucun module d'interface commun détecté" (No Common Interface module detected) apparaît à l'écran.
- Consultez le manuel d'instructions du module pour plus d'informations sur les réglages.

### Affichage du menu Accès conditionnel (\*)

*(\*) Ces réglages de menu peuvent varier en fonction du prestataire de services.*

Appuyez sur le bouton "**MENU**" et sélectionnez la deuxième icône en utilisant le bouton "◀" ou "▶"  
Appuyez sur OK pour afficher le menu Paramètres. Utilisez le bouton "▼" ou "▲" pour sélectionner Accès Conditionnel et appuyez sur OK pour afficher les éléments du menu.

## Configuration des préférences linguistiques

Vous pouvez faire fonctionner les paramètres linguistiques du téléviseur grâce à ce menu.

Appuyez sur le bouton **"MENU"** et sélectionnez l'icône Réglages en utilisant le bouton **"◀"** ou **"▶"** Appuyez sur OK pour afficher le menu Réglages. Utilisez le bouton **"▼"** ou **"▲"** pour sélectionner Langue et appuyez sur OK pour continuer.

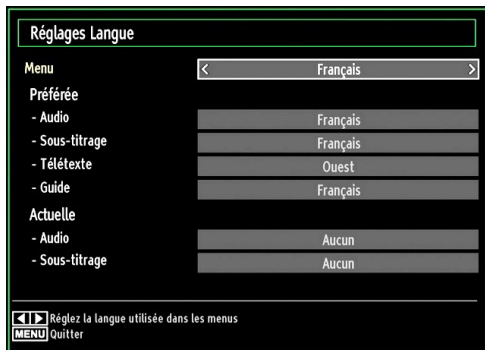

Utilisez le bouton **"▼"** ou **"▲"** pour sélectionner une rubrique. Les modifications sont mémorisées automatiquement.

**Menu** : affiche la langue du système.

### Préféré

Ces réglages seront utilisés s'ils sont disponibles. Sinon, les réglages courants seront utilisés.

- **Audio**: Sélectionne la langue audio préférée.
- **Sous-titre**: Règle la langue de sous-titre. La langue choisie sera vue dans les sous-titres.
- **Télétexte**: Règle la langue du télétexte.
- **Guide**: Définit la langue de guide préférée.

### En cours (\*)

(\*) Ces réglages ne peuvent être modifiés que si le diffuseur les prend en charge. Dans le cas contraire, ils ne seront pas disponibles pour être modifiés.

- **Audio**: Change la langue audio de la chaîne en cours.
- **Sous-titre**: Règle la langue de sous-titre de la chaîne en cours.

**Remarque**: Si l'option Pays est réglée sur l'une des options Danemark, Suède, Norvège ou Finlande, le Menu "Paramètres linguistiques" fonctionnera comme suit:

## Paramètres linguistiques

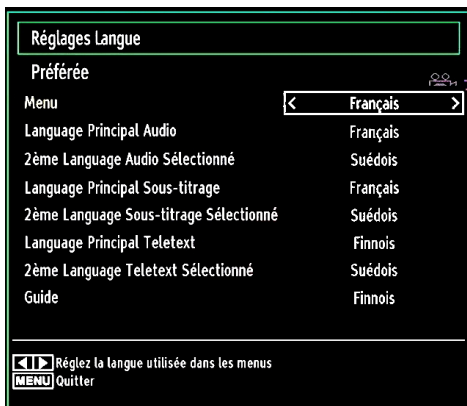

Dans le Menu Configuration, mettez en surbrillance la rubrique Paramètres linguistiques en appuyant sur les boutons **"▼"** ou **"▲"**. Appuyez sur OK et le sous-menu « Paramètres linguistiques » sera affiché à l'écran.

Utilisez les boutons **"▼"** ou **"▲"** pour mettre en surbrillance la rubrique de menu qui sera réglée et appuyez ensuite le bouton **"◀"** ou **"▶"** pour régler.

Remarques:

- La langue du système détermine la langue du menu à l'écran.
- Audio Language est utilisé pour sélectionner la bande de son des chaînes.
- Les réglages initiaux constituent la première priorité lorsque de nombreux choix sont disponibles. Lorsque les premières options sont disponibles, les réglages secondaires sont relégués au second plan.

## Contrôle parental

Pour éviter que certains programmes soient regardés, des chaînes et des menus peuvent être verrouillés grâce au système de contrôle parental.

Cette fonction active X ou X, désactive le système de protection de menu et permet le changement du mot de passe.

Appuyez sur le bouton **"MENU"** et sélectionnez l'icône Réglages en utilisant le bouton **"◀"** ou **"▶"** Appuyez sur OK pour afficher le menu Paramètres. Utilisez le bouton **"▼"** ou **"▲"** pour sélectionner Parental et appuyez sur OK pour continuer.

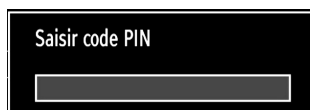

Pour afficher les options du menu de verrouillage, saisissez le code PIN. Par défaut, ce code est réglé en usine à 0000

Remarque: Si l'option Pays est définie sur France, vous pouvez utiliser le code par défaut 4725.

Après avoir saisi le code PIN approprié, le menu Paramètres parentaux s'affichera :

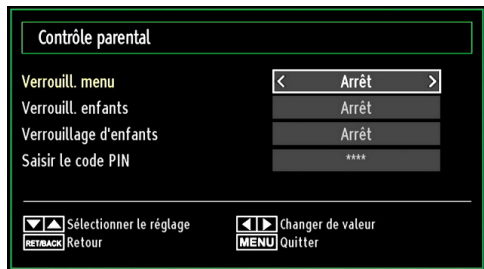

## Fonctionnement du menu Réglage parental

- Sélectionnez une rubrique en utilisant le bouton “▼” ou “▲”.
- Utilisez le bouton “◀” ou “▶” pour sélectionner une rubrique.
- Appuyez sur la touche OK pour afficher plus options.

**Verrouillage Menu (en option) :** L'option Verrouillage Menu active ou désactive l'accès au menu. Vous pouvez désactiver l'accès au menu d'installation ou tout le système de menu.

**Verrouillage Maturité (en option) :** Après installation, cette option recherche l'information relative aux émissions parentales et si ce niveau parental a été inactivé, l'accès à la diffusion n'est pas activé.

**Verrouillage parental (en option) :** Lorsque l'option Verrouillage Parental est sélectionnée, le téléviseur peut uniquement être contrôlé à l'aide de la télécommande. Dans ce cas, les boutons du panneau de contrôle ne fonctionneront pas. Ainsi, si l'un de ces boutons est pressé, “Verrouillage parental activé” s'affiche à l'écran lorsque la fenêtre de menu n'est pas visible.

**Paramétrage du code PIN :** Définit un nouveau code PIN. Utilisez les boutons numériques pour saisir un nouveau mot de passe. Vous aurez à saisir votre nouveau mot de passe pour une deuxième fois afin de le confirmer.

**IMPORTANT :** Le code PIN d'usine par défaut est 0000. Si vous le modifiez, assurez-vous de le noter et de le conserver en lieu sûr.

Remarque: Si l'option Pays est définie sur France, vous pouvez utiliser le code par défaut 4725.

## Minuteries

Pour afficher le menu Minuteries, appuyez sur la touche “MENU” et sélectionnez l'icône Paramètres grâce à la touche “◀” ou “▶”. Appuyez sur OK pour afficher le menu Paramètres. Utilisez le bouton “▼” ou “▲” pour sélectionner l'option Minuteries et appuyez sur OK pour continuer.

### Réglage de la minuterie sommeil

Ce réglage sert à paramétrer le téléviseur de sorte qu'il s'éteigne après un certain temps.

- Sélectionnez l'option Minuterie Sommeil à l'aide du bouton “▼” ou “▲”.
- Utilisez le bouton “◀” ou “▶” pour effectuer le réglage. Le minuteur peut être programmé entre Désactivé et 2,00 heures (120 minutes) par intervalle de 30 minutes.

### Réglages des minuteries de programmes

Vous pouvez régler les minuteries de programme pour un programme précis à l'aide de cette option.

Appuyez sur le bouton “▼” pour régler les minuteries sur un événement. Les boutons de fonction de la minuterie du programme TV apparaîtront à l'écran.

### Ajout d'une minuterie

- Pour ajouter un minuteur, pressez le bouton JAUNE sur la télécommande. Le menu suivant apparaît à l'écran :

**Chaîne :** Change le type de réseau grâce à “◀” ou “▶”.

**Type de minuterie :** Cette fonction n'est pas disponible pour réglage.

**Date :** Saisissez une date en appuyant sur les touches numériques.

**Démarrage :** Saisissez une heure de démarrage en appuyant sur les touches numériques.

**Fin :** Saisissez une heure de fin en appuyant sur les touches numériques.

**Durée :** Affiche la durée entre l'heure de démarrage et l'heure de fin.

**Répétition :** Règle une minuterie suivant les options ci-après : Une fois, Quotidien, ou Hebdomadaire. Utilisez le bouton “◀” ou “▶” pour sélectionner une option.

- Appuyez sur le bouton VERT pour mémoriser la minuterie. Appuyez sur la touche ROUGE pour annuler.

**Changer/Supprimer :** Règle les paramètres parentaux sur les minuteries.

### Modification d'une minuterie

- Sélectionnez la minuterie à modifier en appuyant sur le bouton “▼” ou “▲”

- Appuyez sur la touche VERTE. L'écran Modifier minuterie s'affichera.

- Une fois la modification terminée, appuyez sur le bouton VERT pour mémoriser. Vous pouvez appuyez sur la touche "MENU" pour annuler.

### Suppression d'une minuterie

- Sélectionnez la minuterie à supprimer en appuyant sur le bouton "▼" ou "▲"

- Appuyez sur le bouton ROUGE.

- Sélectionnez (OUI) en utilisant les boutons "◀" ou "▶" pour supprimer la minuterie. Sélectionnez (NON) pour annuler.

## Configurer le réglage Date/Heure

Sélectionnez Date/Heure dans le menu Réglages pour configurer les réglages Date/Heure. Pressez le bouton OK.



- Utilisez le bouton "▼" ou "▲" pour sélectionner Date / Heure.

Les options Date, Heure, Mode de réglage heure et Fuseau horaire seront disponibles.

Utilisez la touche "▲" ou "▼" pour mettre le mode Paramètre heure en surbrillance. Le mode Paramètre heure est défini à l'aide de la touche "◀" ou "▶" Il peut être paramétré sur AUTO ou MANUEL.

Lorsque AUTO est sélectionné, les options Heure et Fuseau horaire ne seront pas disponibles pour être réglées. Si l'option MANUELLE est sélectionnée, le fuseau horaire peut en pâtir.

- En appuyant sur le bouton "▲" ou "▼", vous sélectionnez l'option « Fuseau horaire ».

Utilisez les boutons "◀" ou "▶" pour changer le fuseau horaire entre GMT-12 et GMT+12. L'heure qui s'affiche au-dessus de la liste de menu changera selon le fuseau horaire sélectionné.

- Les modifications sont mémorisées automatiquement. Appuyez sur "MENU" pour quitter.

## Configuration des paramètres source

Vous pouvez activer ou désactiver les options source sélectionnées. Le téléviseur ne basculera pas vers les options de source désactivées quand vous appuyez sur le bouton "SOURCE".

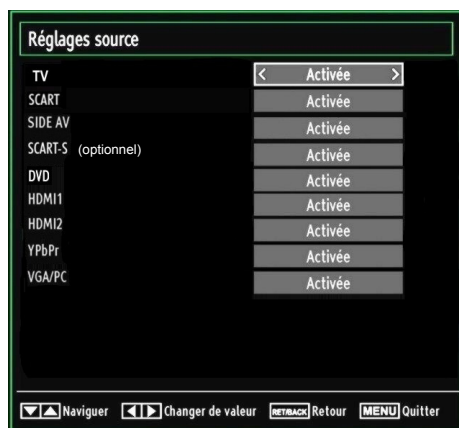

- Sélectionnez Sources dans le menu Réglages et appuyez sur le bouton OK.

- Pressez le bouton "▼" ou "▲" pour sélectionner une source.

- Utilisez le bouton "◀" ou "▶" pour activer ou désactiver une source sélectionnée. Les modifications sont mémorisées automatiquement.

*Remarque: Vous pouvez recourir au mode YPbPr uniquement lorsque vous raccordez un appareil doté d'une sortie YPbPr à travers l'entrée PC avec le câble YPbPr pour PC.*

## Configuration des autres réglages

Pour afficher les préférences de configuration générale, sélectionnez Autres réglages dans le menu Réglages et appuyez sur le bouton OK.

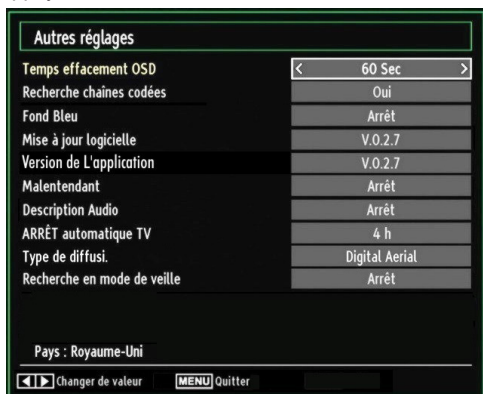

### Fonctionnement

- Appuyez sur le bouton “▼” ou “▲” pour sélectionner une option.
- Utilisez le bouton “◀” ou “▶” pour sélectionner une option.
- Appuyez sur OK pour afficher un sous-menu.

**Temporisation du menu:** Change la durée de temporisation des écrans de menu.

**Balayage des chaînes cryptées:** Lorsque ce paramètre est activé, le processus de recherche localisera également les chaînes cryptées. Si le réglage est paramétré sur Off (Désactivé), les chaînes cryptées ne seront pas localisées en recherche automatique ou manuelle.

**Fond bleu (En option):** Active ou désactive le système du fond bleu quand le signal est faible ou absent.

**Mise à jour du logiciel:** Pour vous assurer que votre téléviseur dispose en permanence des dernières informations de mise à niveau, vous pouvez utiliser ce réglage. Pour un bon fonctionnement, veuillez vous assurer que le téléviseur est réglé en mode de veille.

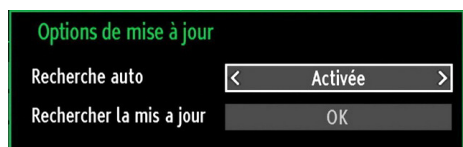

Vous pouvez activer ou désactiver la mise à jour automatique en réglant l'option Automatic Scanning (Recherche automatique).

Vous pouvez procéder à une recherche manuelle de nouveaux logiciels en sélectionnant l'option Scan for upgrade (Recherche de mises à jour)

**Versión de l'application:** Affiche la version de l'application en cours.

**Faible Son:** Si le diffuseur active un quelconque signal particulier concernant le son, vous pouvez activer ce paramètre afin de recevoir de tels signaux.

**Description Audio:** La description audio renvoie à une piste de narration supplémentaire réservée aux déficients visuels et malentendants. Le narrateur de la description accompagne la présentation, décrivant ainsi ce qui se passe à l'écran pendant les pauses naturelles (et parfois pendant les dialogues, s'il le juge nécessaire). Vous ne pouvez utiliser cette option que si le diffuseur la prend en charge.

**Mise hors tension automatique du téléviseur:** Vous pouvez définir la valeur de délai d'attente de la fonction de mise hors tension automatique. Une fois cette valeur de délai d'attente atteinte et le téléviseur ne reçoit aucune commande relative à l'heure sélectionnée, le téléviseur s'arrête.

**Type de diffusion:** Lorsque vous définissez le type de diffusion souhaité à l'aide du bouton “◀” ou “▶”, le téléviseur affichera la liste de chaînes correspondante. Si la source correspondante ne comporte aucune chaîne mémorisée, le message « Aucune chaîne correspondant à ce type n'a été trouvée » s'affichera à l'écran.

**Recherche en mode Veille (en option):** Utilisez les touches “▼” ou “▲” pour sélectionner « Recherche en mode de veille » et appuyez sur le bouton “◀” ou “▶” pour activer ou désactiver. Si vous passez de l'option Recherche en mode de veille à l'option Off (Arrêt), cette fonction ne sera pas disponible. Pour utiliser la recherche en mode de Veille, veuillez vous assurer de l'activer.

Si l'option Recherche en mode de veille est définie sur Activé, lorsque le téléviseur est en mode de veille, les chaînes disponibles seront recherchées. Si le téléviseur trouve des chaînes manquantes ou nouvelles, un écran de menu s'affichera, vous demandant si vous souhaitez appliquer ou non ces changements.

## Autres Fonctions

**Affichage des informations TV:** Les informations relatives au numéro du programme, nom du programme, indicateur de son, heure, télétexte, type de chaîne, et résolution sont affichées à l'écran quand un nouveau programme est saisi ou lorsque le bouton "INFO" est pressé.

**Fonction Muet:** Appuyez sur le bouton "Muet" pour désactiver le son. L'indicateur Muet s'affiche dans la partie supérieure de l'écran. Pour annuler la coupure du son, il existe deux alternatives ; la première consiste à appuyer sur le bouton "Muet" et la seconde revient à augmenter le niveau de volume.

**Sélection du mode image:** En pressant le bouton **PRESETS**, vous pouvez modifier les paramètres du Mode Image selon vos besoins. Les options disponibles sont Dynamique, Naturel, Cinéma et Jeu.

**Affichage des sous-titres :** Vous pouvez activer les sous-titres en appuyant sur la touche **SUBTITLE** de la télécommande. Appuyez sur la touche **LANG** pour sélectionner la langue du sous-titre et appuyez sur le bouton **SUBTITLE** pour afficher les sous-titres disponibles.

Si l'option « Subtitle » (Sous-titre) est activée, le fait d'appuyer sur la touche "Muet" amène le message d'avertissement ci-après à s'afficher à l'écran (\*\* au RU uniquement)

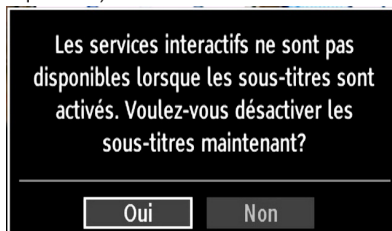

## Télétexte

Le télétexte transmet des informations portant sur l'actualité, le sport et la météo sur votre téléviseur. Notez que si le signal se dégrade, par exemple dans des conditions météorologiques mauvaises ou défavorables, certaines erreurs textuelles peuvent se produire ou le mode télétexte peut être interrompu.



**Les boutons de fonction télétexte** sont listés ci-dessous :

"" **Télétexte / Mix** Active le mode télétexte lorsque vous l'appuyez une fois. Appuyez à nouveau pour installer l'écran du télétexte au-dessus du programme (mix). Le fait d'appuyer à nouveau vous amènera à quitter le mode télétexte.

"**RETURN**" - **Index:** Sélectionne la page d'index du télétexte.

**Révéler « INFO » :** Révèle les informations cachées (par ex. solutions de jeux).

"**OK**" **Retenir:** Retient une page de texte au moment opportun. Appuyez à nouveau pour reprendre.

""/"" **Pages de sous-code:** Sélectionne les pages de signaux d'affichage quand le télétexte est activé.

**P+ ou P- et numéros (0-9):** Appuyez pour sélectionner une page.

**Remarque:** La plupart des stations TV utilisent le code 100 pour leurs pages d'index.

### Touches de couleur (ROUGE/VERTE/JAUNE/BLEUE)

Votre TV prend en charge les systèmes FASTEXT et TOP text. Lorsque ces systèmes sont disponibles, les pages sont divisées en groupes ou en sujets. Lorsque le système FASTEXT est disponible, certaines sections d'une page de télétexte prennent un code de couleur et peuvent être sélectionnées en pressant les boutons colorés. Appuyez sur un bouton de couleur correspondant à vos besoins. Les textes colorés apparaîtront, indiquant quels boutons colorés utiliser lorsque la transmission TOP text est présente. Les touches "▼" ou "▲" solliciteront la page suivante et précédente respectivement.

## Conseils

**Entretien de l'écran:** Nettoyez l'écran avec un chiffon doux légèrement humecté. N'utilisez pas de solvants abrasifs parce qu'ils peuvent endommager la couche de revêtement de l'écran du téléviseur. Pour votre sécurité, débranchez la prise d'alimentation lors du nettoyage du poste. Quand vous déplacez le téléviseur, tenez-le de façon appropriée par le bas.

**Persistance d'image:** Veuillez remarquer que des images fantômes peuvent s'afficher en même temps qu'une image persistante. La persistance de l'image du téléviseur à DEL peut disparaître après quelque temps. Essayez d'éteindre le téléviseur pendant un moment.

Pour éviter qu'une telle situation ne se produise, ne laissez pas l'écran en image fixe pendant longtemps.

**Pas d'alimentation:** Si votre téléviseur n'est pas alimenté, veuillez vérifier le câble d'alimentation principal et le branchement du câble d'alimentation à la prise secteur.

**Mauvaise image:** Avez-vous sélectionné le système de TV approprié ? Est-ce que votre téléviseur ou votre antenne sont très proches d'un appareil audio qui n'est pas branché à la terre ou d'une lumière au néon, etc. ? Des montagnes ou de hauts bâtiments peuvent être à l'origine des images doubles et des images fantômes. Parfois, vous pouvez améliorer la qualité de l'image en changeant la direction de l'antenne. Est-ce que l'image ou le télétexte sont méconnaissables ? Vérifiez si vous avez introduit la fréquence appropriée. Veuillez régler à nouveau les chaînes. La qualité d'image peut se dégrader lorsque deux périphériques sont connectés au téléviseur en même temps. Dans un tel cas, déconnectez l'un des périphériques.

**Pas d'image:** Est-ce que l'antenne est correctement branchée ? Est-ce que les prises sont correctement branchées à la prise d'antenne ? Est-ce que le câble d'antenne est endommagé ? Les fiches appropriées sont-elles utilisées pour brancher l'antenne ? En cas d'incertitudes, veuillez contacter votre fournisseur. Aucune image (No Picture) signifie que votre téléviseur ne reçoit aucune transmission. Avez-vous appuyé sur les boutons appropriés de la télécommande ? Essayez une nouvelle fois. Assurez-vous également que la bonne source d'entrée a été sélectionnée.

**Son:** Vous ne pouvez entendre aucun son. Avez-vous coupé le son en appuyant sur le bouton ? Le son sort d'un seul haut-parleur. Est-ce que la balance est à l'extrémité d'une direction ? Consultez le menu Son.

**Télécommande:** Votre téléviseur ne répond pas à la télécommande. Les piles sont probablement épuisées. Si oui, vous pouvez utiliser les boutons du téléviseur.

**Sources d'entrée:** Si vous ne pouvez sélectionner aucune source d'entrée, il est possible qu'aucun périphérique ne soit connecté. Vérifiez les câbles AV et les branchements si vous avez essayé de brancher un appareil.

## Annexe A : Modes d'affichage typiques d'une entrée de PC

L'écran dispose d'une résolution maximale de 1920 x 1200. Le tableau suivant illustre certains modes d'affichage vidéo typiques. Votre téléviseur ne peut pas prendre en charge différentes résolutions. Les modes de résolution pris en charge figurent sur la liste ci-dessous. Si vous faites passer votre PC à un mode non pris en charge, un message d'avertissement apparaît à l'écran.

Index	Résolution	Fréquence
1	640x350	85 Hz
2	640x400	70 Hz
3	640x480	60Hz-66Hz-72Hz -75Hz-85Hz
4	800x600	56Hz-60Hz-70Hz-72Hz -75Hz-85Hz
5	832x624	75 Hz
6	1024x768	60Hz-66Hz-70Hz-72Hz -75Hz
7	1152x864	60Hz-70Hz-75Hz -85 Hz
8	1280x768	60 HzA
9	1280x768	60 HzB
10	1280x768	75Hz-85Hz
11	1280x960	60Hz-75Hz-85Hz
12	1280x1024	60Hz-75Hz-85Hz
13	1360x768	60 Hz
14	1400x1050	60 HzA
15	1400x1050	60 HzB
16	1400x1050	75Hz-85Hz
17	1400x900	65Hz-75Hz
18	1600x1200	60 Hz
19	1680x1050	60 Hz
20	1920x1080	60 HzA
21	1920x1080	60 HzB
22	1920x1200	60HzA
23	1920x1200	60Hz

## Annexe B : Compatibilité des signaux AV et HDMI (types de signal d'entrée)

Source	Signaux pris en charge		Disponible
EXT (SCART)	PAL 50/60		O
	NTSC 60		O
	RGB 50		O
	RGB 60		O
Side AV	PAL 50/60		O
	NTSC 60		O
YPbPr	480I	60Hz	O
	480P	60Hz	O
	576I	50Hz	O
	576P	50Hz	O
	720P	50Hz	O
	720P	60Hz	O
	1080I	50Hz	O
	1080I	60Hz	O
	1080P	50Hz	O
	1080P	60Hz	O
HDMI1 HDMI2	480I	60Hz	O
	480P	60Hz	O
	576I	50Hz	O
	576P	50Hz	O
	720P	50Hz	O
	720P	60Hz	O
	1080I	50Hz	O
	1080I	60Hz	O
	1080P	24Hz	O
	1080P	25Hz	O
	1080P	30Hz	O
	1080P	50Hz	O
1080P	60Hz	O	

(X: Non disponible, O: Disponible)

Dans certains cas, un signal sur l'écran du téléviseur LED peut ne pas s'afficher correctement. Le problème peut être une incompatibilité avec les normes de l'équipement source (DVD, décodeur, etc.). Si vous rencontrez un tel problème, veuillez contacter votre fournisseur et le fabricant de l'appareil source.



## Annexe C: Résolutions DVI prises en charge

Reportez-vous aux résolutions suivantes au moment de raccorder les connecteurs à votre téléviseur à l'aide des câbles DVI à HDMI (non fournis).

Index	Résolution	Fréquence
1	640x400	70Hz
2	640x480	60Hz-66Hz-72Hz-75Hz
3	800x600	56Hz-60Hz-70Hz-72Hz -75Hz
4	832x624	75 Hz
5	1024x768	60Hz-66Hz-70Hz-72Hz -75Hz
6	1152x864	60Hz-70Hz-75Hz
7	1152x870	75Hz
8	1280x768	60 HzA
9	1280x768	60 HzB
10	1280x768	75Hz
11	1280x960	60Hz-75Hz
12	1280x1024	60Hz-75Hz
13	1360x768	60 Hz
14	1400x1050	60 HzA
15	1400x1050	60 HzB
16	1400x1050	75Hz
17	1400x900	65Hz-75Hz
18	1600x1200	60 Hz
19	1680x1050	60 Hz
20	1920x1080	60 HzA
21	1920x1080	60 HzB
22	1920x1200	60HzA
23	1920x1200	60Hz
24	480i-480p	60Hz
25	576i-576p	50Hz

## Annexe D : Mise à jour du logiciel

- Votre téléviseur a la possibilité de rechercher et d'effectuer la mise à jour de nouveaux logiciels sur les chaînes de télévision.

- Pour rechercher les chaînes de diffusion, le téléviseur cherche les chaînes disponibles mémorisées dans vos paramètres. Avant toute recherche de mise à jour de logiciel donc, il est conseillé d'effectuer une recherche automatique et d'effectuer la mise à jour de toutes les chaînes disponibles.

### 1) Recherche de mise à jour de logiciels à travers l'interface utilisateur

- Il est possible d'effectuer une recherche manuelle pour vérifier si une nouvelle mise à jour de logiciel est disponible pour votre téléviseur.

- Parcourez simplement le menu principal. Choisissez Paramètres et sélectionnez le menu Autres paramètres. Dans le menu Autres paramètres, sélectionnez l'élément Mise à jour de logiciel et appuyez sur le bouton OK pour ouvrir le menu Options de mise à jour.

- Dans le menu Options de mise à jour, sélectionnez l'élément Rechercher les mises à jour et appuyez sur le bouton OK.

- Si une mise à jour est disponible, il commence à la télécharger. Une barre de progression indique le temps de téléchargement restant. Lorsque le téléchargement est effectué avec succès, un message s'affiche et vous invite à redémarrer pour activer le nouveau logiciel. Appuyez sur OK pour poursuivre l'opération de redémarrage.

### 2) Recherche à 3 :00 H et mode de mise à jour

- Si l'option Recherche automatique du menu Options de mise à jour est active, le téléviseur se met automatiquement en marche à 3 heures du matin et lance la recherche de chaînes de diffusion pour la mise à jour du nouveau logiciel. Si un nouveau logiciel est trouvé et téléchargé avec succès, le téléviseur commence à fonctionner avec la nouvelle version du logiciel au prochain démarrage.

**Remarque relative au redémarrage :** Le redémarrage est la dernière étape du processus de mise à jour d'un logiciel lorsque le téléchargement de celui-ci a été effectué avec succès. Pendant le redémarrage, le téléviseur réalise des initialisations finales. Pendant l'opération de redémarrage, le panneau d'alimentation se ferme et le DEL avant le signale par un clignotement. Environ 5 minutes plus tard, le téléviseur redémarre avec un nouveau logiciel activé.

- Si celui-ci ne démarre pas après 10 minutes, débranchez-le, patientez 10 autres minutes, puis branchez-le à nouveau. Il devrait s'ouvrir en toute sécurité, doté d'un nouveau logiciel. Si le téléviseur ne se remet toujours pas en marche, veuillez encore débrancher et brancher un certain nombre de fois encore. Si votre appareil ne parvient toujours pas à fonctionner, veuillez contacter le service d'assistance à la clientèle pour obtenir de l'aide.

**Attention :** Évitez de débrancher le téléviseur lorsque le voyant DEL clignote pendant le redémarrage. Si vous le faites, votre téléviseur peut ne plus fonctionner correctement et vous aurez à le confier à un technicien agréé uniquement.

## Annexe E: Formats de fichier pris en charge pour le mode USB

Média	Extension de fichier	Format		Remarques (Résolution maximale/Débit binaire, etc.)
		Vidéo	Audio	
Lecture	.mpg, .mpeg	MPEG1, 2	MPEG Layer 1/2/3	MAX 1920x1080 @ 30P 20Mbit/sec
	.dat	MPEG1, 2	MPEG2	
	.vob	MPEG2		
	.mkv	H.264, MPEG1,2,4	EAC3 / AC3	
	.mp4	MPEG4, Xvid 1.00, Xvid 1.01, Xvid 1.02, Xvid 1.03, Xvid 1.10- beta1/2 H.264	PCM/MP3	MAX 1920x1080 @ 30P 20Mbit/sec
	.avi	MPEG2, MPEG4 Xvid 1.00, Xvid 1.01, Xvid 1.02, Xvid 1.03, Xvid 1.10-beta1/2 H.264	PCM	
Musique	.mp3	-	MPEG 1 Layer 1 / 2 (MP3)	32Kbps ~ 320Kbps(Débit binaire) 32KHz ~ 48KHz(Taux d'échantillonnage)
Photo	.jpg .jpeg	JPEG de base		max WxH = 15360x8640    4147200octets
		JPEG Progressif		max WxH = 1024x768    6291456octets
	.bmp	-		max WxH = 9600x6400    3840000octets
Sous-titre	.sub	-		-
	.srt	-		



**Produits**



**Batterie**

### Informations applicables aux utilisateurs concernant la mise au rebut de l'ancien appareil et des piles

[Seulement Union européenne]

Ce symbole indique que l'équipement ne doit pas être éliminé comme un déchet domestique. Si vous devez éliminer le poste ou les piles, veuillez considérer les systèmes ou infrastructures de collecte pour un recyclage approprié.

**Remarque:** Le symbole Pb en dessous du symbole pour les piles indique que ces piles contiennent du plomb.

## Spécifications

### TÉLÉDIFFUSION

PAL/SECAM B/G D/K K' I/I' L/L'

### RÉCEPTION DE CANAUX

VHF (BANDE I/III)

UHF (BANDE U)

HYPERBANDE

### NOMBRE DE CANAUX PRÉRÉGLÉS

1000

### INDICATEUR DE CHAÎNE

Affichage à l'écran

### ENTRÉE D'ANTENNE RF

75 Ohms (Non équilibré)

### TENSION DE FONCTIONNEMENT

220-240V AC, 50 Hz.

### AUDIO

German + Nicam Stéréo

### PUISSANCE DE SORTIE AUDIO ( $W_{RMS}$ ) (10% THD)

2 x 6

### CONSUMMATION ÉLECTRIQUE (W)

135 W (max)

### PANNEAU

Écran 16:9, Taille de l'écran 32"

### DIMENSIONS (mm)

PxLxH (Avec pied): 203 x 770 x 520

Poids (en Kg): 10,10

PxLxH (Sans pied): 40 x 770 x 480

Poids (en Kg): 9,70

## Réception numérique (DVB-C)

### Normes de transmission :

DVB-C, MPEG2, DVB-C, MPEG4

### I. DÉMODULATION

-Débit symbole: 4.0 Msymbols/s à 7.2 Msymbols/s

-Modulation: 16-QAM , 32-QAM ,64-QAM, 128-QAM et 256-QAM

### II. VIDÉO

-Tous les formats MPEG2 MP à ML avec conversion ascendante et filtrage vers le format CCIR601.

-Sortie analogique CVBS.

### III. AUDIO

-Tous modes MPEG couches 1 et 2

-Fréquences d'échantillonnage prises en charge : 32, 44.1 & 48 kHz.

Réception numérique DVB-T	APPAREIL MHEG-5 conforme à l'ISO / IEC 13522-5 UK engine Profile 1	Pour le RU
	Support conforme à l'ISO/IEC 135818-6 et au profil UK DTT	
	Gamme de fréquence : 474-850 MHz pour les modèles du RU	
	170-862 MHz pour les modèles de l'UE.	
	Normes de transmission : DVB-T. MPEG-2. MPEG-4	
	Démodulation COFDM avec mode 2K/8K FFT	
	FEC: tous les modes DVB	
	Vidéo: MP@ML, PAL, 4:3/16:9	
	Audio: MPEG Layer I&II 32/44.148kHz	

## Table des matières

Caractéristiques techniques .....	115
Caractéristiques Générales .....	115
Consignes de sécurité .....	116
Remarques sur les disques .....	116
Comment manipuler vos disques .....	116
Nettoyage .....	116
Notification de licence.....	116
Comment Regarder un DVD .....	116
Boutons du panneau de contrôle du DVD.....	117
Aperçu de la télécommande.....	117
Fonctionnement général.....	118
Lecture générale.....	119
Lecture de base .....	119
Sachez que:.....	119
Remarques sur la lecture :.....	119
Éléments du menu de configuration .....	119
Page de configuration vidéo .....	119
Type TV.....	119
DivX VOD .....	119
Configuration de la langue.....	119
LANGUE OSD .....	119
AUDIO .....	120
MENU DU DISQUE .....	120
SOUS-TITRE .....	120
Préférences .....	120
PAR DEFAUT.....	120
DOWNMIX .....	120
MOT DE PASSE .....	120
(Changer le mot de passe): .....	120
SORTIE SPDIF .....	120
Dépannage.....	121
La qualité d'image est mauvaise (DVD) .....	121
Le disque ne se met pas en marche .....	121
Langue OSD incorrecte .....	121
Certaines fonctions (Angle, Zoom etc) ne marchent pas .....	121
Pas d'image.....	121
Pas de son.....	121
Distorsion de son.....	121
Pas de réponse de la télécommande .....	121
Rien ne fonctionne.....	121
Définition des termes.....	122
Disques Compatibles .....	123
Caractéristiques techniques .....	123

## Caractéristiques techniques

### Caractéristiques Générales

- Lecture DVD / CD / CD-R / CD-RW / MP3 / JPEG / MPEG / DivX playback.
- Lecture NTSC/PAL playback (selon le contenu du disque)
- LPCM audio via sortie audio numérique coaxiale. (en option).
- Support Multi-audio (jusqu'à 8) (Selon le contenu du disque)
- Support Multi-sous-titres (jusqu'à 32) (Selon le contenu du disque)
- Support Multi-angle (jusqu'à 9) (Selon le contenu du disque)
- Contrôle parental 8 niveaux
- Lecture rapide avant et arrière dans 5 vitesses différentes. (2x, 4x, 8x, 16x, 32x)
- Lecture au ralenti dans 4 vitesses différentes. (1/2x, 1/4x, 1/8x, 1/16x avant)
- Lecture image par image avant.
- Mode recherche
- Répétition
- Sortie audio coaxiale (en option)
- Les disques copiés peuvent être incompatibles.

### NB

- Ce lecteur de DVD peut ne pas prendre en charge certains enregistrements en raison des différences notées dans les formats d'enregistrement ou du type de disque.
- Veuillez lire le manuel d'utilisation du propriétaire concernant la lecture du MP3.
- Les disques CD-R/CD-RW enregistrés par la méthode CD-DA peuvent être lus. Certains disques CD-R/CD-RW peuvent être incompatibles à cause du laser et du design du disque.
- Les disques DVD-R/RW enregistrés par la méthode DVD-Vidéo peuvent être lus. Certains disques DVD-R/RW peuvent être incompatibles à cause du laser et du design du disque.
- Certains disques peuvent être incompatibles avec la fonction JPEG Viewer en raison de différents formats d'enregistrement ou de condition des disques.
- Pour une utilisation normale, utiliser uniquement des disques de 12cm.

## Consignes de sécurité

### ATTENTION

Le lecteur de DVD est un produit laser de classe 1. Cependant, il utilise un rayon laser visible pouvant vous exposer à des radiations dangereuses. Utilisez correctement ce lecteur en suivant les instructions.

**CLASS 1  
LASER PRODUCT**

### RISQUE D'ELECTROCUTION

La tête de flèche clignotante à l'intérieur d'un triangle équilatéral sert à prévenir l'utilisateur de la présence, à l'intérieur de l'appareil, « d'une forte » tension mal isolée et suffisamment puissante pour éventuellement électrocuter quelqu'un.



Le point d'exclamation à l'intérieur d'un triangle équilatéral a pour fonction d'alerter l'utilisateur de la présence d'instructions importantes pour le bon fonctionnement et l'entretien (maintenance) dans la documentation fournie avec l'appareil.



## Remarques sur les disques

### Comment manipuler vos disques

- Pour garder le disque propre, tenez-le par ses bords. Ne touchez pas la surface.
- Ne collez pas de papier ou de ruban adhésif sur le disque.
- Si le disque est sali par quelque substance que ce soit, par exemple de la colle, enlevez-la avant de l'utiliser.

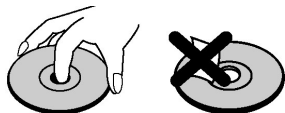

- N'exposez pas le disque directement la lumière solaire ou des sources de chaleur telles que les conduits d'air chaud et ne le laissez pas dans une voiture garée en plein soleil, ou la température peut monter rapidement et endommager le disque.
- Après usage, rangez le disque dans son boîtier.

## Nettoyage

- Avant d'utiliser, nettoyez le disque avec un chiffon. Frottez le disque, du centre vers le bord.

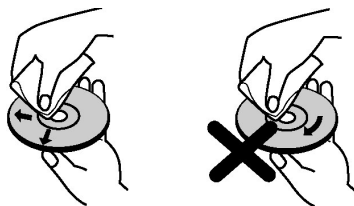

- N'utilisez pas de solvants tel que le benzène ou les diluants, ni les produits nettoyants disponibles dans le commerce et les atomiseurs antistatiques prévus pour les disques vinyle.

## Notification de licence

- Ce produit incorpore la technologie de protection de copyright qui est protégée par des brevets des ETATS-UNIS et autres droits de propriété intellectuelle. L'utilisation de cette technologie doit être autorisée par Rovi Corporation et est destinée à un usage personnel, ou dans tous les cas limité, à moins d'une autorisation exceptionnelle de Rovi Corporation. Le désossage ou le démontage est interdit.

## Comment Regarder un DVD

Lorsque vous introduisez un disque dans le chargeur, assurez-vous que le côté portant l'étiquette est orienté vers le haut :

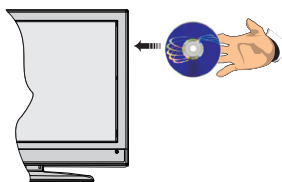

Lorsque le téléviseur est mis sous tension, basculez d'abord en source DVD en utilisant le bouton **SOURCE** de la télécommande. Appuyez sur la touche **Lecture** de la télécommande, ou appuyez directement sur ladite touche sur le panneau avant. En cas d'absence de disque dans le chargeur, introduisez-en et appuyez sur **Play**.

## Boutons du panneau de contrôle du DVD

### A. Chargeur de disques

### B. Lecture / Pause

Lit/ Pause le disque. Lorsque le menu DVD est activé, ce bouton fonctionne comme « bouton de sélection » (Sélectionne la rubrique mise en surbrillance dans le menu) si le disque prend en charge cette fonctionnalité.

### C. Stop / Ejecter

Arrête la lecture du disque / Éjecte ou charge le disque :

- Vous ne pouvez pas éjecter le disque à l'aide de la télécommande .
- Lors de la lecture d'un fichier, vous devez appuyer sur le bouton STOP trois fois pour pouvoir éjecter le disque.

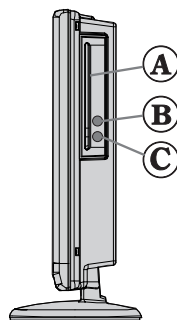

## Aperçu de la télécommande

1. Veille
2. Touches numériques
3. Retour/précédent
4. Sélection de langue (Définir langue)
5. Temps d'affichage / Menu DVD
6. Effacer
7. Stop
8. Aucune fonction
9. Retour rapide
10. Avance rapide
11. Info
12. Zoom
13. Répétition
14. Racine
15. Menu
16. Titre
17. OK / Select
18. Boutons de navigation
19. Sous-titrage
20. Angle (\*)
21. Mode recherche
22. Lecture
23. Pause
24. Sauter Suivant
25. Sauter précédent

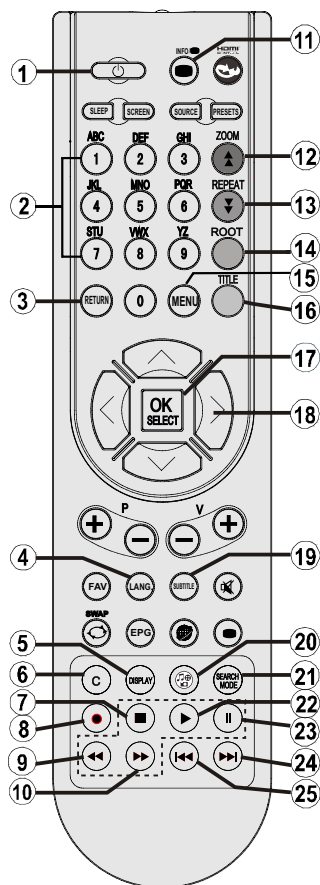

Ces boutons changent en fonction du modèle:

 Navigateur media (en option) (\*) of  
Angle / Aucune fonction (en option) (\*)

## Fonctionnement général

Vous pouvez lire le contenu des DVD et CD de film, musique ou image en vous servant des touches appropriées qui se trouvent sur votre télécommande. Les fonctions principales ci-après sont celles des touches de télécommande communément utilisées.

Touches de la télécommande	Lecture du DVD	Lecture du film	Lecture de l'image	Lecture de la musique
▶	Lecture	Lecture	Lecture	Lecture
	Pause	Pause	Pause	Pause
■	Stop	Stop	Stop	Stop
⏮ / ⏭	Saut arrière/avant	Saut arrière/avant	Précédent/Suivant	Précédent/Suivant
◀ / ▶	Déplace l'image zoomée à gauche ou à droite (si disponible).			
▼ / ▲	Sélectionne un élément du menu. / Déplace l'image zoomée vers le haut ou vers le bas (si disponible).			
⏩ / ⏪	Avance Rapide / retour rapide			
ANGLE	Présente l'image à partir de différents angles (si disponible).		Change l'effet du curseur (en fonction du contenu).	X
C	Efface les chiffres (si disponible).			
AFFICHAGE	Affiche le temps / présente le menu de configuration principal			
INFO	Sélection du mode Chronoscope (pendant la lecture). Appuyez continuellement pour passer d'un mode à l'autre.			
LANG.	Langue audio.		X	X
MENU	Affiche le menu du téléviseur.			
OK / SELECT	Entrée / Affichage / Lecture			
REPETER	Affiche les options de répétition.			
RETOUR	Retour au menu précédent (si disponible)			
RACINE	Retour au dossier racine (si disponible)			
MODE RECHERCHE (*)	Sélection directe des scènes ou du temps.		Sélectionne le fichier souhaité.	Sélectionne le fichier souhaité.
SOUS-TITRE	Sous-titre Marche-Arrêt Appuyez continuellement pour passer d'une option de sous-titre à l'autre.		X	X
ECHANGE	Sélection du média source.			
TITRE	Affiche le menu du disque (si disponible).	Affiche le menu du disque (si disponible).	X	X
ZOOM	Agrandit l'image. Appuyez continuellement pour passer d'une option de zoom à l'autre.			

Autres fonctions – combinaisons de touches (Pendant la lecture)	
+ ⏩	Ralenti avant.
[    + ⏩ ] + ⏮	Ralenti la vitesse avant
⏩ + ⏩	Avance de vitesse rapide
⏮ + ⏮	Avance rapide de vitesse inverse.
■ + ■	Confirmation de la touche Stop.
+ ⏭	Appuyez continuellement sur la touche ⏭ pour faire avancer manuellement.

(\*) Vous pouvez passer au titre en appuyant directement sur les touches numériques. Vous devez appuyer sur 0, puis sur une autre touche numérique pour obtenir le numéro souhaité (exemple: pour sélectionner 5, appuyez sur 0 et 5.)



## Lecture générale

### Lecture de base

1. Appuyez sur le bouton d'alimentation
2. Veuillez insérer un disque dans le tiroir disque.

Le disque est chargé automatiquement et la lecture commence si le disque ne comporte pas de menus.

Il est possible qu'un menu apparaisse sur l'écran du téléviseur après quelques instants, ou que le film commence immédiatement après la présentation de la compagnie cinématographique. Tout dépend du contenu du disque car cela peut changer.

**Remarque :** Les étapes 3 et 4 ne sont possibles que si le disque comporte un menu.

3. Appuyez sur "▼" / "▲" / ◀ / ▶ ou sur les boutons numériques afin de sélectionner le titre désiré.

4. Appuyez sur SELECT.

La lecture des rubriques sélectionnées démarre. La rubrique sélectionnée peut être un film, une image figée ou un autre sous-menu selon le disque utilisé.

### Sachez que :

Si une action correspondant à un bouton n'est pas autorisée, le symbole  apparaîtra.

### Remarques sur la lecture :

1. Le son disparaît pendant l'Avance/Retour Rapide.
2. Vous n'entendrez aucun son lors du ralenti.
3. La lecture ralentie en arrière n'est pas disponible.
4. Dans certains cas, la langue du sous-titrage ne change pas immédiatement en fonction de la langue sélectionnée.
5. Quand la langue préférée n'est pas sélectionnée même après avoir pressé plusieurs fois le bouton, ceci signifie que la langue n'est pas disponible sur le disque.
6. Quand le lecteur est remis en marche ou quand le disque est changé, la sélection du sous-titrage change automatiquement vers les paramètres initiaux.
7. Si une langue non prise en charge par le disque est sélectionnée, la langue du sous-titrage sera automatiquement la langue prioritaire du disque.
8. Une circulation se produit quand vous changez vers une autre langue. Vous pouvez annuler le sous-titre en pressant ce bouton plusieurs fois jusqu'à ce que « Sous-titre désactivé » soit affiché sur l'écran.
9. Quand vous mettez en marche le lecteur ou

quand vous changez le disque, la langue que vous entendez est celle sélectionnée lors du réglage initial. Si cette langue n'est pas enregistrée sur le disque, seule la langue disponible sur le disque sera entendue.

10. Certains DVD n'ont pas de menu et/ou titre principal.
11. La lecture en arrière n'est pas disponible.
12. Pour votre convenance :

Si vous essayez d'introduire un chiffre supérieur au temps total du titre en cours, la boîte de recherche temporelle disparaît et le message  Entrée non valide" apparaît sur l'écran.

13. La présentation de diapositives n'est pas disponible quand le mode ZOOM est activé.

## Éléments du menu de configuration

### Page de configuration vidéo

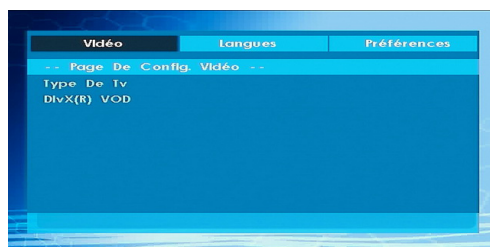

### Type TV

Le type de TV est uniquement disponible en tant que "PAL". Le poste de télévision prend le signal NTSC en charge aussi; cependant le signal est convertit en PAL lors qu'il apparaît sur l'écran.

### DivX VOD

DivX VOD fournit la convenance de vidéo coulant en matière de la qualité et la performance.

### Configuration de la langue

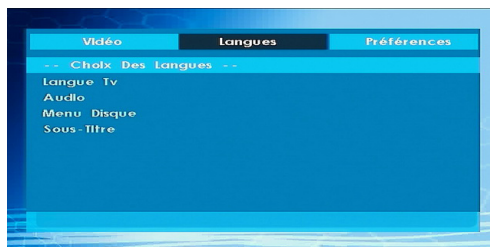

### LANGUE OSD

Vous pouvez sélectionner la langue OSD par défaut des menus du lecteur

## AUDIO

Vous pouvez sélectionner la langue audio par défaut si acceptée par le disque.

## MENU DU DISQUE

Vous pouvez sélectionner la langue du menu du disque DVD parmi ces langues. Le menu du disque apparaît dans la langue sélectionnée, si acceptée par le disque DVD.

## SOUS-TITRE

Vous pouvez sélectionner la langue du sous-titre par défaut si acceptée par le disque DVD.

## Préférences

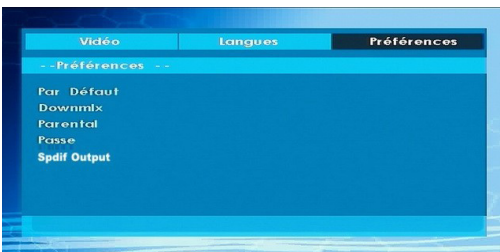

## PAR DEFAUT

Si vous sélectionnez REINITIALISER puis appuyez sur le bouton SELECT, les paramètres initiaux du lecteur sont chargés. Le niveau parental et le mot de passe parental ne changent pas.

## DOWNMIX

Ce mode peut être sélectionné quand la sortie audio digitale de la TV est utilisée.

**SURROUND: Sortie de son surround.**

**STEREO: Deux chaînes stéréo.**

**CONTRÔLE PARENTAL (Niveau Parental)**

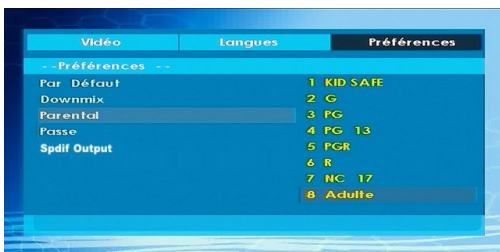

La lecture de certains DVD peut être limitée selon l'âge de l'utilisateur. La fonction « Contrôle Parental » permet de régler le niveau limite de la lecture par les parents.

Le niveau parental peut être réglé entre le niveau un et huit. Le niveau « 8 ADULTES » vous permet de voir tous les titres DVD en ignorant le niveau de contrôle parental du disque DVD. Vous ne pouvez visionner que les disques DVD ayant le même niveau

de contrôle parental ou un niveau inférieur à celui du lecteur.

## MOT DE PASSE (Changer le mot de passe):

En utilisant cette rubrique vous pouvez changer le mot de passe actuel.

Pour changer le mot de passe vous devez introduire l'ancien mot de passe. Après avoir introduit l'ancien mot de passe, vous pouvez introduire le nouveau mot de passe de 4 caractères.

Vous pouvez utiliser la touche C pour effacer une entrée erronée.

*Remarque : « 0000 » est le réglage par défaut du mot de passe. Vous devez entrer le mot de passe numérique XXXX à chaque fois que vous voulez changer le niveau de contrôle parental. Si vous oubliez votre mot de passe, contactez un technicien de service.*

## SORTIE SPDIF



Vous pouvez définir la sortie Spdif sur PCM ou RAW. Si vous sélectionnez l'option PCM à partir de la sortie SPDIF dans le menu DVD et lisez le DVD avec le Dolby audio, vous pouvez obtenir la sortie audio avec deux chaînes grâce aux haut-parleurs et à la sortie SPDIF. Si vous sélectionnez RAW à partir de la sortie SPDIF dans le menu DVD et lisez le DVD avec le Dolby audio, les haut-parleurs seront coupés et vous pourrez alors obtenir 5+1 Dolby audio via la sortie SPDIF.

## Dépannage

### La qualité d'image est mauvaise (DVD)

- Assurez-vous que la surface du DVD n'est pas endommagée. (Rayures, trace de doigt etc.)
- Nettoyez le disque DVD et essayez de nouveau.

*Reportez-vous aux instructions décrites dans « Remarques sur les disques » pour nettoyer le disque correctement.*

- Assurez-vous que le disque DVD est bien placé dans le tiroir disque avec l'étiquette orientée vers le haut.
- Un disque DVD humide ou de la condensation risque de nuire à l'appareil. Attendez 1 ou 2 heures en mode de veille que le matériel sèche.

### Le disque ne se met pas en marche

- Il n'y a pas de disque dans l'appareil.

*Introduisez un disque dans le chargeur.*

- Le disque est mal installé.

*Assurez-vous que le disque DVD est bien placé dans le tiroir disque avec l'étiquette vers le haut.*

- Ce n'est pas le bon type de disque. L'appareil ne peut pas lire les disques CD-ROM, etc.
- Le code régional du DVD doit correspondre à celui de lecteur.

### Langue OSD incorrecte

- Sélectionnez la langue dans le menu de configuration.
- La langue audio ou de sous-titre du DVD ne peut être changée.
- Le son et / ou le sous-titre multilingue n'ont pas été enregistrés sur le DVD.
- Essayez de changer le son ou sous-titre en utilisant les menus de titre des DVD. Certains DVD ne permettent pas à l'utilisateur de modifier ces réglages sans utiliser le menu du disque

### Certaines fonctions (Angle, Zoom etc) ne marchent pas

- Ces fonctions ne sont pas disponibles sur le DVD.
- L'angle ne peut être modifié que si le symbole d'angle est affiché.

### Pas d'image

- Est-ce que vous avez pressé les boutons appropriés? Essayez une nouvelle fois.

### Pas de son

- Assurez-vous que le volume est réglé à un niveau audible.

- Assurez-vous de ne pas avoir accidentellement éteint le son.

### Distorsion de son

- Assurez-vous que le réglage du mode d'audition est correct.

### Pas de réponse de la télécommande

- Assurez-vous que la télécommande est dans le mode approprié.
- Assurez-vous que les piles sont installées correctement.
- Changez les piles.

### Rien ne fonctionne

Si vous avez essayé toutes les solutions ci-dessus et qu'aucune ne marche, essayez d'éteindre le TV-DVD et de le rallumer. Si cela ne marche toujours pas, contactez votre fournisseur ou technicien de réparation pour lecteurs TV-DVD. Ne tentez jamais de réparer vous-même un TV-DVD défectueux.

## Définition des termes

### Angle

Certains disques DVD peuvent contenir des scènes ayant été filmées simultanément depuis un certain nombre d'angles différents (la même scène a été filmée de devant, du côté gauche, du côté droit, etc.). Avec ces disques, les scènes peuvent être visionnées à partir des angles différents en utilisant le bouton ANGLE.

### Numéros de Chapitres

Ces numéros sont enregistrés sur les disques DVD. Un titre est divisé en de nombreuses sections, chacune d'elles étant numérotée, et les parties spécifiques se présentant dans une vidéo peuvent être cherchées rapidement grâce à ces numéros.

### DVD

Il s'agit d'un disque optique à haute densité sur lequel ont été enregistrés des images et des sons de haute qualité au moyen de signaux digitaux. Cela comprend une nouvelle technologie de compression vidéo (MPEG II) et d'enregistrement à haute densité. Les DVD permettent l'enregistrement d'images vidéo animées de bonne qualité esthétique à longue durée (p. ex., des films entiers peuvent être enregistrés).

La structure d'un DVD est constituée de deux disques de 0,6 mm d'épaisseur collés l'un à l'autre. Plus le disque est mince, plus la densité des informations enregistrées est élevée, donc un DVD a une capacité supérieure à celle d'un disque simple de 1,2 mm d'épaisseur. Le fait que les deux disques très minces soient collés l'un à l'autre offre la possibilité d'une lecture double face et, pour l'avenir, d'un temps de lecture plus long.

### Sous-titres

Des lignes imprimées apparaissent en bas de l'écran, traduisant ou transcrivant le dialogue. Elles sont enregistrées sur les disques DVD.

### Valeurs temporelles

Indique la durée de lecture écoulée depuis le début d'un disque ou d'un titre. Peut être utilisé pour trouver rapidement une scène spécifique. (Certains disques ne permettent pas la fonction de recherche temporelle. La disponibilité d'une telle fonction est déterminée par le fabricant.)

### Numéro de titre

Ces numéros sont enregistrés sur les disques DVD. Quand un disque contient au moins deux films, ces films sont numérotés de la manière suivante : titre 1, titre 2, etc.

### Numéro de plage

Ces numéros sont assignés aux plages enregistrées sur les CD audio. Ils permettent de trouver rapidement des plages spécifiques.

### LPCM

LPCM veut dire Pulse Code Modulation et est audio numérique.





### MPEG

Abréviation de Moving Picture Experts Group. Il s'agit d'une norme internationale de compression d'images animées. Sur certains DVD, l'audio digitale a été comprimée et enregistrée dans ce format.

### DivX

DivX est une technologie de compression digital video basé sur MPEG-a et développé par DivX Networks Inc.

# Disques Compatibles

Types de disques (Logos)	Types d'enregistrements	Dimension du disque	Durée de Lecture Max.	Caractéristiques
<b>DVD</b> 	Audio + Vidéo	12 cm	Une seule face; 240 min. Double face; 480 min	<ul style="list-style-type: none"> <li>• Un DVD contient des données audio et vidéo d'excellente qualité grâce aux systèmes Dolby Digital et MPEG-2.</li> <li>• Le menu affiché à l'écran permet de sélectionner facilement diverses fonctions audio et options d'affichage.</li> </ul>
<b>AUDIO-CD</b> 	Audio	12 cm	74 min.	<ul style="list-style-type: none"> <li>• Un disque LP s'enregistre sous la forme d'un signal analogique avec davantage de distorsion. Un CD est enregistré sous la forme d'un signal numérique offrant une meilleure qualité de son, moins de distorsion et une meilleure durabilité de la qualité audio.</li> </ul>
<b>MP3-CD</b> 	Audio (xxx.m p3)	12 cm	Dépend de la qualité des fichiers Mp3.	<ul style="list-style-type: none"> <li>• Un MP3 est enregistré sous la forme d'un signal numérique offrant une meilleure qualité de son, moins de distorsion et une meilleure durabilité de la qualité audio.</li> </ul>
<b>PICTURE-CD</b> 	Video (Image fixe)	12 cm	Dépend de la qualité des fichiers JPEG.	<ul style="list-style-type: none"> <li>• Les JPEG sont enregistrés sous la forme d'un signal numérique offrant une meilleure durabilité de la qualité d'image.</li> </ul>
<b>DivX®</b> 	Audio + Vidéo	12 cm	Dépend de la qualité DivX.	<ul style="list-style-type: none"> <li>• Vidéo &amp; Audio avec la technologie de compression MPEG-4.</li> </ul>

## Caractéristiques techniques

Types de disques pris en charge	<b>DVD:</b> SS/SL 4.7" (DVD-5) SS/DL 4.7" (DVD-9) DS/SL 4.7" (DVD-10) DS/DL 4.7" (DVD-18)	CD-DA CD-R CD-RW MP-3/JPEG
Type Vidéo	Décodage vidéo standard MPEG-2 (prise en charge MPEG -1) 720 x 576 (PAL) & 720 x 480 (NTSC) pixels d'affichage Vidéo en plein écran Fréquences de rafraîchissement 50 et 60 Hz (PAL-NTSC) Vitesse de traitement du flux de données numériques pouvant atteindre 108Mbits/sec Résolution de lignes supérieure à 500	
Type audio	Décodage MPEG Multicanaux LPCM	
Sortie Audio	<b>Sortie analogique :</b> Echantillonnage DAC 24 bits / 48, 44.1kHz	